

# MANUALE D'USO ASCIUGACAPELLI

Hair dryer user manual



# X·HORIZON

## GARANZIA

Warranty

# Gamma+



Management System  
ISO 9001:2015



www.tuv.com  
ID 9108637137



IT - Manuale d'Uso e garanzia .....	3
EN - Use manual and Warranty.....	7
FR - Notice d'utilisation et garantie.....	11
ES - Manual de Uso y garantía.....	15
PT - Manual de uso e garantia .....	19
DE - Gebrauchsanleitung und Garantie .....	23
RU - Руководство пользователя и Гарантия .....	27
UA - Посібник з експлуатації та гарантійні зобов'язання.....	31
BG - Ръководство за употреба и гаранция .....	35
HR - Priručnik s Uputama za uporabu i jamstvo .....	39
CZ - Návod k použití a záruka.....	43
DK - Brugsvejledning og garanti .....	47
NL - Gebruiksaanwijzing en garantie .....	51
EE - Kasutusjuhend ja garantii .....	55
FI - Käyttöopas ja takuu.....	59
EL - Εγχειρίδιο Χρήσης και εγγύηση .....	63
HU - Használati utasítás és garancia .....	67
LV - Lietotāja rokasgrāmata un garantija.....	71
LT - Naudojimo instrukcija ir garantija .....	75
PL - Instrukcja obsługi i gwarancja.....	79
RO - Manual de utilizare și garanție .....	83
SK - Návod na použitie a záruka .....	87
SL - Priročnik za uporabo in garancija.....	91
SV - Användarhandbok och garanti.....	95
SR - Priručnik za upotrebu i garancija.....	99
AR - ن ا م ا ض ل ل ا و ا م ا د خ ت س ا ل ا ل ي ل د .....	106

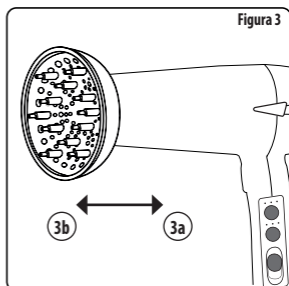
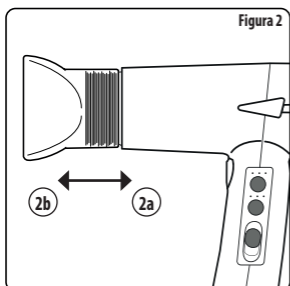
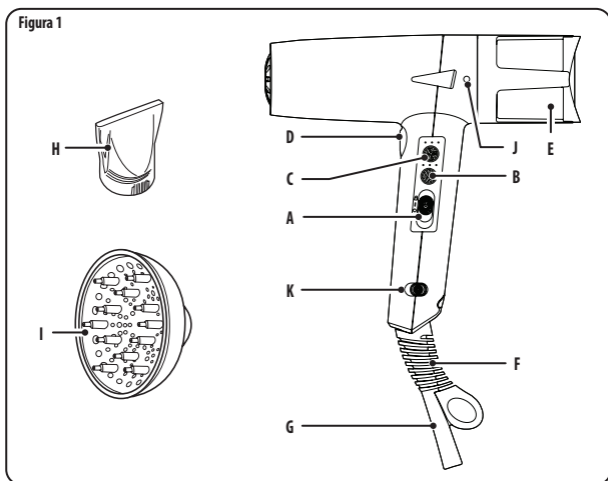

**IT - MANUALE D'USO E GARANZIA****ATTREZZATURA PROFESSIONALE****SPIEGAZIONE DEI SIMBOLI**

I nostri prodotti sono conformi alle Direttive che richiamano la marcatura CE.



Il simbolo di classe II, o Doppio Isolamento indica che questo prodotto è progettato in modo da non richiedere la connessione di messa a terra. Questi prodotti sono costruiti in modo che un singolo guasto non possa causare il contatto con tensioni pericolose da parte dell'utilizzatore, in quanto, l'involucro è costruito in materiale isolante.



Questo simbolo indica che il prodotto risponde ai requisiti richiesti dalle nuove direttive introdotte a tutela dell'ambiente e che deve essere smaltito in modo appropriato al termine del suo ciclo di vita. Chiedere informazioni alle autorità locali in merito alle zone dedicate allo smaltimento dei rifiuti.



Questo simbolo, generalmente accompagnato con la descrizione, indica all'utilizzatore che ci sono da leggere importanti operazioni e istruzioni.



ATTENZIONE! SUPERFICI CALDE.  
PERICOLO DI USTIONE



Non utilizzare il presente apparecchio nelle vicinanze di vasche da bagno, lavandini o altri recipienti contenenti acqua.

**AVVERTENZE GENERALI SULLA SICUREZZA**

**Per evitare danni e pericoli dovuti ad un impiego non conforme, osservare scrupolosamente e conservare le istruzioni per l'uso. Se il prodotto verrà successivamente ceduto a terzi, consegnare anche il libretto di istruzioni.**

**DISIMBALLO E VERIFICA DEL PRODOTTO**

Estrarre il prodotto dalla sua confezione ed assicurarsi che sia integro e che non presenti segni visibili di danneggiamento dovuti al trasporto.

In caso di dubbi, non utilizzare l'apparecchio e contattare il Centro di Assistenza tecnica più vicino (consultare il sito [www.gammapiu.it](http://www.gammapiu.it)).



**ATTENZIONE! PERICOLO PER I BAMBINI.**

**Gli elementi dell'imballaggio (sacchetti in plastica, polistirolo espanso, ecc.) non devono essere lasciati alla portata dei bambini in quanto potenziali fonti di pericolo.**

**AVVERTENZE SULLA SICUREZZA ELETTRICA**

L'uso di apparecchi elettrici comporta l'osservanza di alcune regole fondamentali.



**Non immergere mai l'apparecchio in acqua o altro liquido! Non toccare l'apparecchio se questo è caduto in qualsiasi liquido.**



**AVVERTENZA: non utilizzare il presente apparecchio nelle vicinanze di vasche da bagno, lavandini o altri recipienti contenenti acqua!**

In particolare:

- non toccare mai l'apparecchio con mani, piedi bagnati o umidi;
- non usare l'apparecchio a piedi nudi;
- non tirare il cavo di alimentazione o l'apparecchio per staccare la spina dalla presa;
- non esporre l'apparecchio ad elementi atmosferici (pioggia, sole, ecc.);
- non lasciare che bambini giochino con l'apparecchio.
- Quando l'apparecchio è utilizzato in locali da bagno, scollegarlo dall'alimentazione dopo l'uso poiché la vicinanza dell'acqua può rappresentare un pericolo anche quando l'apparecchio è spento.
- Estrarre sempre la spina dalla presa di corrente, senza tirare il cavo.
- Non trasportare mai l'apparecchio tenendolo per il cavo elettrico.
- Tenere il cavo di rete e l'apparecchio lontani da superfici calde.
- Non conservare o far funzionare l'apparecchio con il cavo attorcigliato o piegato.
- Non utilizzare il prodotto se il cavo o altre parti appaiono danneggiati. Se il cavo di alimentazione è danneggiato esso deve essere sostituito dal costruttore o dal suo servizio di assistenza tecnica o comunque da una persona di qualifica simile, in modo da prevenire ogni rischio.
- Ulteriore protezione è rappresentata dall'integrazione, nel circuito elettrico domestico, di un dispositivo di sicurezza contro le correnti di guasto, con una

corrente nominale di intervento non superiore a 30mA.

- Si consiglia di contattare un elettricista di fiducia per ulteriori informazioni. La sicurezza di questi apparecchi elettrici è conforme alle regole della tecnica riconosciute e alla legge sulla sicurezza delle apparecchiature elettriche.
- Non lasciare la spina inutilmente inserita nella presa di corrente, ma scollegarla quando l'apparecchio non è utilizzato.
- Posizionare il prodotto su superfici piane e stabili lontano da fonti di calore.
- Rumore: il livello di pressione sonora (ponderato A) è inferiore a 70 dB(A).

## AVVERTENZE GENERALI SULL'USO

### USO

L'asciugacapelli è stato progettato e costruito per l'asciugatura e l'acconciatura di capelli umani.



#### USO SCORRETTO:

**Utilizzare l'apparecchio solo per lo scopo preposto, non utilizzare con parrucche, pelo di animali o con qualunque materiale diverso dai capelli umani. Il costruttore declina ogni responsabilità per quanto riguarda l'uso improprio dell'apparecchio.**



**Non avvolgere il cavo attorno all'apparecchio per evitare danni al cavo stesso e prevenire ogni rischio derivato.**

Per le caratteristiche tecniche fare riferimento alla confezione esterna e alle indicazioni riportate sulla targa dati apposta sul prodotto stesso.

- Verificare che la tensione di rete corrisponda a quella indicata sulla targa dati tecnici dell'apparecchio.
- Tenere al di fuori della portata dei bambini. I bambini non devono usare né giocare con l'apparecchio.
- Questo apparecchio può essere usato da bambini a partire dagli otto anni di età e da persone con ridotte capacità fisiche, sensoriali o mentali o da persone con mancanza di esperienza o conoscenza purché le stesse siano supervisionate e istruite circa l'uso dell'apparecchio in modo sicuro e coinvolte nella comprensione dei pericoli.
- La pulizia e la manutenzione non devono essere fatte dai bambini senza una supervisione.
- Al fine di garantire un funzionamento ottimale e in piena sicurezza, in caso di cadute o urti violenti, far eseguire un controllo presso un centro di assistenza autorizzato.
- Non lasciare fazzoletti o simili nelle vicinanze dell'apparecchio.
- Il cavo d'alimentazione non deve mai venire a contatto con l'apparecchiatura.
- Scollegare sempre l'apparecchio dalla presa di rete dopo averlo usato.
- Mai infilare o far cadere oggetti nelle aperture dell'apparecchio.
- L'apparecchio non deve essere mai utilizzato in ambienti in cui è presente un'alta concentrazione di prodotti aerosol (spray) o nei quali venga liberato ossigeno.
- L'asciugacapelli è provvisto di un dispositivo anti surriscaldamento. In caso di surriscaldamento, il riscaldamento viene interrotto e viene emessa soltanto aria fredda. Dopo il raffreddamento si riaccende automaticamente il riscaldamento.

### DESCRIZIONE GENERALE (Fig. 1)

Asciugacapelli con tasti separati per il lusso d'aria **[A]** e la temperatura **[B]**.

**A – Interruttore accensione 0/1 e blocco tastiera**

**B – Tasto regolazione temperatura**

**C – Tasto regolazione flusso d'aria**

**D – Tasto colpo d'aria fredda e auto-reverse**

**E – Triplo filtro di protezione**

**F – Passacavo**

**G – Cavo di alimentazione**

**H – Bocchettone concentratore d'aria**

**I – Diffusore d'aria**

**J – LED di segnalazione**

**K – Tasto ioni negativi**

## IMPIEGO



**Questo apparecchio è progettato per essere utilizzato in aree commerciali.**

Collegare la spina alla presa di corrente.

L'asciugacapelli possiede 4 livelli di temperatura e 3 velocità del flusso d'aria, selezionabili tramite tasti separati. L'apparecchio è provvisto anche di tasto per l'aria fredda per fissare l'acconciatura.

Accendere l'apparecchio mediante l'interruttore 0/1 **[A]**.

Selezionare la velocità dell'aria desiderata utilizzando il tasto **[C]**:

- = flusso d'aria delicato
- = flusso d'aria medio
- = flusso d'aria forte

Selezionare la temperatura desiderata utilizzando il tasto [B]:

- = temperatura fredda
- = temperatura bassa
- = temperatura media
- = temperatura alta

Una volta individuata la combinazione di aria/calore desiderata, bloccare i tasti sollevando l'interruttore 0/1 [A] in posizione BLOC (🔒).

Per poter modificare la caloria o il flusso d'aria, posizionare nuovamente l'interruttore 0/1 [A] in posizione 1.

Dopo l'utilizzo, usare l'interruttore 0/1 [A] per spegnere l'apparecchio.

Scollegare il cavo di alimentazione [G] dalla presa di rete senza tirare il cavo o l'apparecchio.

**Riporre l'apparecchio su una superficie stabile ponendo attenzione a non avvolgere il cavo di alimentazione attorno all'apparecchio stesso.**

#### TASTO ARIA FREDDA (COLD SHOT) [C]

Il tasto può essere utilizzato per fissare la piega.

Mantenendo premuto il tasto aria fredda, l'asciugacapelli può essere commutato rapidamente al funzionamento ad aria fredda e fissare la piega.

Per ritornare alla temperatura impostata basta rilasciare il tasto.

#### TASTO IONI NEGATIVI ON/OFF [K]

- Spostare il tasto a leva su **I** per generare ioni negativi durante l'utilizzo dell'asciugacapelli.
- Spostare il tasto a leva su **0** per utilizzare l'asciugacapelli senza l'uscita di ioni negativi.

#### UTILIZZO BOCCHETTONE CONCENTRATORE D'ARIA [H]

Grazie al bocchettone, l'aria viene convogliata direttamente sulla spazzola usata per l'acconciatura.

Applicare il concentratore e premerlo in direzione del corpo dell'asciugacapelli (Fig. 2a).

Il concentratore può essere estratto tirandolo nel senso indicato dalla freccia b (Fig. 2b).



**Attendere che il bocchettone si sia raffreddato prima di rimuoverlo.**

#### UTILIZZO DIFFUSORE D'ARIA [I]

Il diffusore può essere utilizzato per ottenere una asciugatura volumizzante.

Applicare il diffusore e premerlo in direzione del corpo dell'asciugacapelli (Fig. 3a).

Il diffusore può essere estratto tirandolo nel senso indicato dalla freccia b (Fig. 3b).

## MANUTENZIONE



**In caso di mal funzionamento o di danneggiamento dell'apparecchio o di una sua parte, l'apparecchio deve essere analizzato dal costruttore o dal suo servizio assistenza tecnica o comunque da una persona di qualifica simile, in modo da prevenire ogni rischio. L'utilizzatore non deve smontare l'apparecchio in autonomia.**



**Staccare la spina dalla presa di corrente prima di procedere alla pulizia dell'apparecchio.**

#### PULIZIA GENERALE

Effettuare una pulizia generale dell'apparecchio quando il led di segnalazione [J] inizia a lampeggiare o almeno una volta a settimana.

Per evitare ogni rischio di scossa elettrica, non pulire l'apparecchio con acqua e non immergerlo in acqua.

Pulire l'apparecchio solo con un panno morbido, eventualmente leggermente inumidito.

Non utilizzare solventi e detersivi abrasivi!

#### PULIZIA FILTRO



**PER CONSERVARE LA VALIDITÀ DELLA GARANZIA, IL TRIPLO FILTRO DI PROTEZIONE DELL'ASCIUGACAPELLI DEVE ESSERE MANTENUTO SEMPRE PULITO.**

Osservare queste semplici regole:

1. Rimuovere lo sporco dal triplo filtro di protezione [E]. Utilizzare una spazzola a setole morbide.
2. Periodicamente (circa ogni cento volte che si usa l'apparecchio), dopo avere eseguito le operazioni del punto 1, pulire l'asciugacapelli invertendo il flusso dell'aria

dall'interno verso l'esterno per mezzo del sistema autonomo di pulizia.

Per **rimuovere il triplo filtro di protezione [E]**:

1. Verificare che l'apparecchio sia spento;
2. Ruotare in senso antiorario il triplo filtro di protezione;
3. Rimuovere la spugna e il filtro metallico con logo Gamma+ dal componente plastico nero;
4. Dopo averli puliti vanno inseriti sempre nel componente plastico nero;
5. Ruotare in senso orario per agganciare il triplo filtro di protezione.

Per **attivare il sistema di pulizia autonomo (auto reverse)**:

1. Accendere l'asciugacapelli alla massima temperatura/potenza e lasciarlo in funzione per 60 secondi
2. Spegnerne l'asciugacapelli
3. Premere e mantenere premuto il pulsante aria fredda [D] per 5 secondi per attivare il sistema autonomo di pulizia, che si spegnerà da solo dopo alcuni secondi di funzionamento.



**ATTENZIONE! MANTENERE L'APPARECCHIO LONTANO DA RESIDUI DI CAPELLI, ACCUMULI DI POLVERE O ALTRO DURANTE L'INTERO PROCESSO DI AUTO REVERSE. EVENTUALI RESIDUI POTREBBERO ESSERE ASPIRATI DALL'APPARECCHIO CON CONSEGUENTI DANNI AI COMPONENTI INTERNI.**

**Il triplo filtro di protezione può essere rimosso quando l'asciugacapelli è spento per svolgere al meglio la manutenzione. La pulizia e la manutenzione del filtro possono essere eseguite solo seguendo le 2 operazioni descritte sopra.**



**Non cercare di smontare il filtro metallico. Lo sporco potrebbe penetrare nell'asciugacapelli e danneggiarlo.**

## SMALTIMENTO



L'imballo del prodotto è composto da materiali riciclabili. Dividete le parti in base alla loro tipologia e smaltitele in accordo con le leggi vigenti in merito alla tutela ambientale.



Ai sensi della norma europea 2012/19/UE (RAEE), l'apparecchio in disuso deve essere smaltito in modo conforme al termine del suo ciclo di utilizzo. Ciò riguarda il riciclaggio di sostanze utili contenute nell'apparecchio e permette la riduzione dell'impatto ambientale. Per maggiori informazioni, rivolgersi all'ente di smaltimento locale o al rivenditore dell'apparecchio.

## GARANZIA

La garanzia è valida secondo i termini di legge vigenti, decorre dalla data di acquisto e include i costi di riparazione.

La durata del periodo di garanzia è di 1 o 2 anni a seconda della tipologia di acquirente (professionista o consumatore), secondo quanto stabilito dalle norme vigenti.

La garanzia è valida solo dietro presentazione del coupon con timbro e firma del rivenditore nonché indicazione della data di acquisto. Fa fede la data riportata sullo scontrino/fattura.

La garanzia copre i difetti qualitativi dell'apparecchio, riconducibili a materiali o alla fabbricazione. Gamma Più si impegna a riparare o sostituire gratuitamente quelle parti che entro il periodo di garanzia si dimostrassero a suo giudizio non efficienti a causa di difetti di materiale e di costruzione.

**ATTENZIONE! La Garanzia decade nel caso in cui sull'apparecchio si riscontrino interventi diretti dell'acquirente o manipolazione da parte di personale non autorizzato.**

**LA GARANZIA NON COPRE:**

- Danni causati da uso non conforme, trattamenti impropri o rotture da trasporto.
- Danni causati dalla mancata osservanza delle istruzioni d'uso.
- Danni causati dall'uso dell'apparecchio con tensione di rete non corretta.
- Apparecchi sui quali siano montati accessori di altri produttori.
- Parti soggette a normale usura.

## ASSISTENZA TECNICA

Per eventuali riparazioni consultare il sito internet [www.gammapiu.it](http://www.gammapiu.it), contattare l'assistenza più vicina e comunicare il modello del prodotto.

*Il produttore si riserva il diritto di apportare in ogni momento e senza alcun preavviso modifiche e/o sostituzione delle parti, ove lo ritenesse più opportuno, per offrire sempre un prodotto affidabile, di lunga durata e con tecnologia avanzata.*

## EN - USE MANUAL AND WARRANTY

### PROFESSIONAL EQUIPMENT

#### EXPLANATION OF SYMBOLS



Our products comply with the directives that refer to EC marking.



The class II or Double Insulation symbol indicates that this product is designed so as not to require an earth connection. These products are designed so that a single fault cannot cause the user to come in contact with a hazardous voltage, thanks to the casing being made of insulating material.



This symbol indicates that the product meets the requirements of the new directives introduced so as to protect the environment and must be disposed of appropriately at the end of its life cycle. Request information from the local Authorities about the areas dedicated to waste disposal.



This symbol, generally together with the description, informs the user that there are important operations and instructions to be read.



ATTENTION! HOT SURFACES.  
RISK OF BURNS



Do not use this appliance while close to bathtubs, sinks or other containers that hold water.

### GENERAL SAFETY WARNINGS



**To avoid damage and dangers due to improper use, carefully follow the instructions for use and keep them in a safe place. If the product is handed over to a third party also provide the instruction booklet.**

#### UNPACKING AND INSPECTING THE PRODUCT

Remove the product from its packaging and make sure it is intact and has no visible signs of damage caused during transport.

In case of doubt, do not use the appliance and contact the nearest Technical Assistance Centre (see [www.gammapiu.it](http://www.gammapiu.it)).



**ATTENTION! DANGER FOR CHILDREN.**

**The packaging materials (bags made of plastic, polystyrene foam, etc.) must not be left within reach of children as they are potential sources of danger.**

#### ELECTRICAL SAFETY PRECAUTIONS

Using electrical appliances requires compliance with some basic regulations.



**Never place the appliance in water or other liquid! Do not touch the appliance if it has fallen into any liquid.**



**WARNING: do not use this appliance while close to bathtubs, sinks or other containers that hold water!**

In particular:

- never touch the appliance with wet or damp hands or feet;
- do not use the appliance with bare feet;
- do not remove the plug from the socket by pulling the power cord or the appliance;
- do not expose the appliance to the elements (rain, sun, etc.);
- do not let children play with the appliance.
- When the appliance is used in a bathroom, unplug it after using it as it can still pose a hazard when switched off and placed near water.
- Always remove the plug from the socket without pulling on the cord.
- Never carry the appliance by its power cord.
- Keep the power cord and the unit away from heated surfaces.
- Do not store or operate the appliance with the cable twisted or bent.
- Do not use the product if the cord or other parts are damaged. If the power cord is damaged it must be replaced by the manufacturer or the relevant technical assistance or in any case by a person with similar skills in order to prevent any risk.
- Further protection is provided with the integration, in the home electric circuit, of a fault current protection device with a nominal trigger current no greater than 30mA.

- Contact your electrician for further information. The safety of these electrical appliances conforms to known technical rules and to the laws regarding the safety of electrical appliances.
- Do not leave the plug inserted unnecessarily in the socket; unplug the appliance when not in use.
- Place the product on a flat, stable surface, away from sources of heat.
- Noise: The sound pressure level (A-weighted) is less than 70 dB (A).

## GENERAL USE WARNINGS

### USE

The hair dryer was designed and built for drying and styling human hair.



#### INCORRECT USE:

**Use this appliance only for its intended purpose, do not use with wigs, animal fur or with any material other than human hair. The manufacturer disclaims all liability concerning misuse of the appliance.**



**Do not wrap the power cord around the appliance so as to prevent damaging the cord itself and prevent any secondary risk.**

Refer to the outer packaging and the specifications on the data plate affixed to the product itself for the relevant technical specifications.

- Make sure that the mains voltage matches the one shown on the technical data plate of the appliance.
- Keep out of reach of children. Children must not use or play with the appliance.
- **NOT VALID FOR AUSTRALIA AND NEW ZEALAND** - This appliance can be used by children starting from the age of 8 and by people with reduced physical, sensory or mental capabilities, or by people lacking the experience or knowledge, as long as they are properly supervised and instructed on the use of the appliance and are involved in the comprehension of the dangers. Cleaning and maintenance must not be performed by children without supervision.
- **ONLY FOR AUSTRALIA AND NEW ZEALAND** - This product is not suited for the usage of people (children included) with reduced physical, sensorial, mental capacity or with insufficient experience and knowledge, unless they are kept under surveillance and have been equipped with instructions related to the usage of the appliance, provided by people responsible for their safety. Children should be supervised to ensure that they do not play with the appliance.
- To guarantee the proper and safe functioning, should the device fall or impact violently, have it checked at an authorized customer service centre.
- Do not leave handkerchiefs or similar objects near the appliance.
- The power cord must never come into contact with the appliance.
- Always disconnect the appliance from the mains socket after use.
- Never insert or drop objects into the openings of the appliance.
- The appliance must not be used in environments where there is a high concentration of aerosol (spray) products or where oxygen is released.
- The hair dryer is equipped with an overheating protection device. In the event of overheating, the heating stops and only cold air is emitted. The heating will automatically switch on again after cooling

### GENERAL DESCRIPTION (Fig. 1)

Hair dryer with separate buttons for air flow [A] and temperature [B].

**A – Keyboard lock and 0/1 power switch**

**B – Temperature adjustment button**

**C – Air flow adjustment button**

**D – Auto-reverse and cold air shot button**

**E – Triple protection filter**

**F – Cord strain relief**

**G – Power cord**

**H – Air concentrator nozzle**

**I – Air diffuser**

**J – Signalling LEDs**

**K – Negative ion button**

## APPLICATION



**This appliance is designed for use in trade areas.**

Connect the plug to the socket.



The hair dryer has 4 temperature levels and 3 air flow speeds, selectable via separate buttons. The appliance is also fitted with cold air button for hairstyling.

Switch the appliance on using the 0/1 switch **[A]**.

Select the desired air speed using the **[C]** button:

- = delicate air flow
- = mid air flow
- = strong air flow

Select the desired temperature using the **[B]** button:

- = cold temperature
- = low temperature
- = mid temperature
- = high temperature

Once you have identified the desired air/heat combination, lock the buttons by lifting the **[A]** 0/1 switch to BLOC position (🔒).

To change the air flow or heat, place the **[A]** 0/1 switch in position 1 again.

After use, using the 0/1 switch **[A]** switch off the appliance.

Do not pull the cord or the appliance to disconnect the power cord **[G]** from the mains socket.

**Store the appliance on a stable surface, paying attention not to wrap the cord around the appliance.**

#### **COLD AIR BUTTON (COLD SHOT) [C]**

The button can be used for hairstyling.

Holding the cold air button pressed, the dryer can be switched quickly to operate with cold air and for hairstyling.

To return to the set temperature, simply release the button.

#### **NEGATIVE ION ON/OFF BUTTON [K]**

- Move the lever button to **I** to generate negative ions when using the hair dryer.
- Move the lever button to **0** to use the hair dryer without negative ion output.

#### **USING THE AIR CONCENTRATOR NOZZLE [H]**

Thanks to the nozzle, the air is conveyed directly on the brush used for the hairstyle.

Apply the concentrator and press it in towards the body of the hair dryer (**Fig. 2a**).

The concentrator can be retrieved by pulling it in the direction indicated by the arrow b (**Fig. 2b**).



**Wait until the nozzle has cooled down before removing it.**

#### **USING THE AIR DIFFUSER [I]**

The diffuser can be used to obtain a volumising drying.

Apply the diffuser and press it in towards the body of the hair dryer (**Fig. 3a**).

The concentrator can be retrieved by pulling it in the direction indicated by the arrow b (**Fig. 3b**).

## **MAINTENANCE**



**In case of malfunction or damage to the appliance or a part of it, the appliance must be analysed by the manufacturer or the relevant technical assistance or in any case by a person with similar skills in order to prevent any risk. The user must not disassemble the device him/herself.**



**Remove the plug from the mains socket before cleaning the appliance.**

#### **GENERAL CLEANING**

Carry out a general cleaning of the device when the signal lamp **[J]** starts flashing or at least once a week.

To avoid all risk of electric shock, do not clean the appliance with water and do not dip it into water.

Only wipe the appliance with a soft cloth, dampened if necessary.

Do not use solvents or abrasive detergents!

#### **FILTER CLEANING**



**IN ORDER TO MAINTAIN THE VALIDITY OF THE WARRANTY, THE HAIR DRYER'S TRIPLE PROTECTION FILTER MUST BE KEPT CLEAN AT ALL TIMES.**

Follow these simple rules:

1. Remove dirt from the triple protection filter **[E]**. Use a soft-bristle brush.

## GAMMA+

- Periodically (about every one hundred times the appliance is used), after performing step 1, clean the hair dryer by reversing the airflow from the inside to the outside by means of the self-cleaning system.

To **remove the triple protection filter [E]**:

- Check that the appliance is off;
- Turn the triple protection filter anti-clockwise;
- Remove the sponge and the metal filter with the Gamma+ logo from the black plastic component;
- After cleaning, they must always be inserted into the black plastic component;
- Turn clockwise to engage the triple protection filter.

To **activate the self-cleaning system (auto reverse)**:

- Switch-on the hair dryer at maximum temperature/power and leave it on for 60 seconds
- Switch off the hair dryer
- Press and hold the cold air button [D] for 5 seconds to activate the self-cleaning system, which will turn off after a few seconds of operation.



**ATTENTION! KEEP THE APPLIANCE AWAY FROM HAIR RESIDUES, ACCUMULATED DUST OR ANYTHING ELSE THROUGHOUT THE ENTIRE AUTO REVERSE PROCESS. ANY RESIDUES MAY BE SUCKED BY THE APPLIANCE WITH CONSEQUENT DAMAGE TO THE INTERNAL COMPONENTS.**

**The triple protection filter can be removed when the hair dryer is switched off for better maintenance. The filter can be cleaned and serviced only by following the 2 operations described above.**



**Do not attempt to remove the metal filter. Dirt could penetrate into the hair dryer and damage it.**

## DISPOSAL



The product packaging is made of recyclable materials. Separate the parts according to their type and dispose of them in accordance with applicable laws on the environmental protection.



In accordance with European Directive 2012/19/EC (WEEE), the scrapped appliance must be disposed of appropriately at the end of its life cycle. This concerns the recycling of useful parts of the appliance and allows a reduction in the environmental impact. For more information, please contact your local waste disposal facility or appliance retailer.

## WARRANTY

The guarantee is valid under the current terms of law, it starts from the date of purchase and includes repair costs.

The warranty period is 1 or 2 years depending on the type of purchaser (professional or consumer), according to current regulations.

The warranty is valid only upon presentation of the coupon with the rubber stamp and signature of the retailer and must indicate the date of purchase. Proof is the date shown on the receipt/invoice.

The warranty covers the quality defects of the appliance due to materials or its manufacturing. Gamma Più undertakes to repair or replace free of charge any parts that within the period of warranty may prove in its judgement not to be efficient due to material or manufacturing defects.

**ATTENTION! The Warranty is void if on the appliance there are found to be direct interventions of the user or manipulation by unauthorised personnel.**

**THE WARRANTY DOES NOT COVER:**

- Damage caused by non-compliant use, improper treatment or breakage during transport.
- Damage caused by non-compliance with the user instructions.
- Damage caused by use of the appliance with incorrect mains voltage.
- Appliances which mount accessories from other manufacturers.
- Parts subject to normal wear.

## TECHNICAL SUPPORT

For any repairs, go to [www.gammapiu.it](http://www.gammapiu.it), contact your nearest service centre and inform them of the product model.

*The manufacturer reserves the right to make changes and/or replace parts at any time and without prior notice if it deems it appropriate in order to always offer a reliable and long-lasting product with advanced technology.*

**FR - NOTICE D'UTILISATION ET GARANTIE****ÉQUIPEMENT PROFESSIONNEL****EXPLICATION DES SYMBOLES**

Nos produits sont conformes aux Directives qui rappellent le marquage CE.



Le symbole de classe II, ou Double Isolation indique que ce produit est conçu de façon à ne pas nécessiter le raccordement de mise à la terre. Ces produits sont construits de façon à ce qu'une simple panne ne puisse pas causer le contact avec des tensions dangereuses de la part de l'utilisateur, car le boîtier est construit en matériau isolant.



Ce symbole indique que le produit répond aux exigences requises par les nouvelles directives, introduites pour la protection de l'environnement, et qu'il doit être éliminé de façon appropriée à la fin de son cycle de vie. Se renseigner auprès des autorités locales pour ce qui concerne les zones dédiées à l'élimination des déchets.



Ce symbole, généralement accompagné de la description, indique à l'utilisateur qu'il y a des opérations importantes et des instructions à lire.



ATTENTION ! SURFACES CHAUDES.  
RISQUE DE BRÛLURE



Ne pas utiliser le présent appareil à proximité des baignoires, lavabos ou d'autres récipients contenant de l'eau.

**MISES EN GARDE GÉNÉRALES SUR LA SÉCURITÉ**

**Pour éviter des dommages et des dangers dus à une utilisation non conforme, suivre scrupuleusement et conserver les instructions pour l'utilisation. Si par la suite, l'appareil est cédé à des tiers, leur remettre également le mode d'emploi.**

**DÉBALLAGE ET CONTRÔLE DU PRODUIT**

Extraire le produit de son emballage et s'assurer qu'il soit intact et qu'il ne présente pas de signes visibles d'endommagement dus au transport.

En cas de doute, ne pas utiliser l'appareil et contacter le Centre d'Assistance technique le plus proche (voir [www.gammapiu.it](http://www.gammapiu.it)).



**ATTENTION ! RISQUE POUR LES ENFANTS.**

**Les éléments de l'emballage (sachets en plastique, polystyrène expansé, etc.) ne doivent pas être laissés à la portée des enfants puisque ce sont des sources potentielles de danger.**

**MISES EN GARDE SUR LA SÉCURITÉ ÉLECTRIQUE**

L'emploi d'appareils électriques comporte le respect de certaines règles fondamentales.



**Ne jamais plonger l'appareil dans l'eau ni dans un autre liquide ! Ne pas toucher l'appareil s'il est tombé dans un liquide quelconque.**



**MISE EN GARDE : ne pas utiliser cet appareil à proximité de baignoires, de lavabos ou d'autres récipients contenant de l'eau !**

En particulier :

- ne jamais toucher l'appareil avec les mains, les pieds mouillés ou humides ;
- ne pas utiliser l'appareil avec les pieds nus ;
- ne pas tirer sur le câble d'alimentation ni l'appareil pour débrancher la prise ;
- ne pas exposer l'appareil à des éléments atmosphériques (pluie, soleil, etc.) ;
- ne pas laisser les enfants jouer avec l'appareil.
- Quand l'appareil est utilisé dans des salles de bains, le débrancher de l'alimentation après utilisation car la proximité de l'eau peut représenter un danger également quand l'appareil est éteint.
- Toujours extraire la fiche de la prise de courant, sans tirer le câble.
- Ne jamais transporter l'appareil en le tenant par le câble électrique.
- Maintenir le câble électrique et l'appareil éloignés de toute surface chaude.
- Ne pas laisser ou faire marcher l'appareil avec le câble enroulé ou plié.
- L'appareil ne doit pas être utilisé si le câble est endommagé ou s'il présente des dommages apparents. Si le câble d'alimentation est endommagé, il doit être remplacé par le fabricant ou par son service d'assistance technique ou par une personne de qualification similaire, de façon à éviter tout risque.

- Une autre protection consiste à intégrer dans le circuit électrique domestique un dispositif de sécurité contre les courants de défaut, avec un courant nominal d'intervention ne dépassant pas 30 mA.
- Nous recommandons de contacter un électricien de confiance pour plus d'informations. La sécurité de ces appareils électriques est conforme aux règles de la technique reconnues et à la loi sur la sécurité des appareils électriques.
- Ne pas laisser la fiche inutilement insérée dans la prise de courant, mais la débrancher lorsque l'appareil n'est pas utilisé.
- Positionner le produit sur des surfaces planes et stables, loin de sources de chaleur.
- Bruit : Le niveau de pression sonore (pondéré A) est inférieur à 70 dB(A).

## MISES EN GARDE GÉNÉRALES SUR L'UTILISATION

### UTILISATION

Le sèche-cheveux a été conçu et réalisé pour le séchage et le coiffage de cheveux humains.



#### USAGE INCORRECT :

**Utiliser l'appareil uniquement pour l'usage auquel il est prévu, ne pas l'utiliser sur des perruques, des poils d'animaux ou tout autre matériau autre que des cheveux humains. Le fabricant décline toute responsabilité en cas d'utilisation impropre de l'appareil.**



**Ne pas enrouler le câble autour de l'appareil afin d'éviter d'endommager le câble et de prévenir tout risque dérivé.**

Pour les caractéristiques techniques, se référer à l'emballage extérieur et aux indications reportées sur la plaque des données qui se trouve sur le produit.

- S'assurer que la tension de réseau corresponde à celle qui figure sur la plaque signalétique de l'appareil.
- Conserver hors de la portée des enfants. Les enfants ne doivent pas utiliser ni jouer avec l'appareil.
- Cet appareil peut être utilisé par des enfants à partir de 8 ans et par des personnes aux capacités physiques, sensorielles, mentales réduites, ou par des personnes sans expérience ou connaissance à condition qu'elles soient placées sous surveillance et informées sur l'usage de l'appareil de façon sûre et consciente des dangers.
- Le nettoyage et l'entretien ne doivent pas être effectués par des enfants sans surveillance.
- Pour garantir un fonctionnement optimal et en toute sécurité, en cas de chute ou de choc violent, faire contrôler l'appareil par un centre d'assistance agréé.

Ne pas laisser de mouchoirs ou tout objet similaire près de l'appareil.

- Le câble d'alimentation ne doit jamais entrer en contact avec l'appareil.
- Débrancher toujours l'appareil de la prise de réseau après l'avoir utilisé.
- Ne jamais insérer ou faire tomber des objets dans les ouvertures de l'appareil.
- L'appareil ne doit jamais être utilisé dans des milieux où une forte concentration de produits aérosol (spray) est présente ou dans lesquels de l'oxygène est libéré.
- Le sèche-cheveux est doté d'un dispositif anti-surchauffe. En cas de surchauffe, le chauffage est interrompu et uniquement de l'air froid est émis. Après le refroidissement, le chauffage se rallume automatiquement.

### DESCRIPTION GÉNÉRALE (Fig. 1)

Sèche-cheveux avec touches séparées pour le flux d'air [A] et la température [B].

**A – Interrupteur d'allumage 0/1 et de verrouillage des touches**

**B – Touche de réglage de la température**

**C – Touche de réglage du flux d'air**

**C – Touche coup d'air froid et système de nettoyage autonome**

**E – Triple filtre de protection**

**F – Œillet de câble**

**G – Câble d'alimentation**

**H – Embout concentrateur d'air**

**I – Diffuseur d'air**

**J – LED d'indication**

**K – Touche à ions négatifs**

## EMPLOI



**Cet appareil est conçu pour être utilisé dans des espaces commerciaux.**

Brancher la fiche à la prise de courant.

Le sèche-cheveux possède 4 niveaux de température et 3 vitesses du flux d'air, sélectionnables grâce à des touches séparés. L'appareil est doté aussi d'une touche d'air froid pour fixer la coiffure.

Allumer l'appareil en appuyant sur l'interrupteur 0/1 [A].

Sélectionner la vitesse de l'air souhaitée en utilisant la touche [C] :

● = flux d'air délicat

●● = flux d'air moyen

●●● = flux d'air fort

Sélectionner la température souhaitée en utilisant la touche [B] :

= température froide

● = température basse

●● = température moyenne

●●● = température élevée

Après avoir identifié la combinaison d'air/chaleur souhaitée, verrouiller les touches en soulevant l'interrupteur 0/1 [A] en position BLOC (🔒).

Pour pouvoir modifier la chaleur ou le flux d'air, placer à nouveau l'interrupteur 0/1 [A] en position 1.

Après utilisation, utiliser l'interrupteur 0/1 [A] pour éteindre l'appareil.

Débrancher le câble d'alimentation [G] de la prise de réseau sans tirer sur le câble ou l'appareil.

**Poser l'appareil sur une surface stable en faisant attention à ne pas enrôler le câble d'alimentation autour de l'appareil en question.**

#### TOUCHE AIR FROID (COLD SHOT) [C]

Cette touche peut être utilisée pour fixer le brushing.

En maintenant enfoncée la touche air froid, le sèche-cheveux peut être commuté rapidement au fonctionnement à air froid et fixer la mise en plis.

Pour revenir à la température réglée, il suffit de relâcher la touche.

#### TOUCHE À IONS NÉGATIFS ON/OFF [K]

- Placer la touche à levier sur **I** pour générer des ions négatifs lors de l'utilisation du sèche-cheveux.
- Placer la touche à levier sur **O** pour utiliser le sèche-cheveux sans émission d'ions négatifs.

#### UTILISATION DE L'EMBOUT CONCENTRATEUR D'AIR [H]

Grâce à l'embout, l'air est convoyé directement sur la brosse utilisée pour la coiffure.

Appliquer le concentrateur et le pousser vers le corps du sèche-cheveux (Fig. 2a).

Le concentrateur peut être retiré en le tirant dans le sens indiqué par la flèche b (Fig. 2b).



**Laisser l'embout refroidir avant de le retirer.**

#### UTILISATION DU DIFFUSEUR D'AIR [I]

Le diffuseur peut être utilisé pour obtenir un séchage effet volume.

Appliquer le diffuseur et le pousser vers le corps du sèche-cheveux (Fig. 3a).

Le diffuseur peut être retiré en le tirant dans le sens indiqué par la flèche b (Fig. 3b).

## ENTRETIEN



**En cas de dysfonctionnement ou d'endommagement de l'appareil ou de l'une de ses parties, l'appareil doit être analysé par le fabricant ou par son service d'assistance technique ou, d'une manière générale, par une personne qualifiée au même titre, de manière à prévenir tout risque. L'utilisateur ne doit pas démonter l'appareil.**



**Débrancher la fiche de la prise de courant avant de procéder au nettoyage de l'appareil.**

#### NETTOYAGE GÉNÉRAL

Effectuer un nettoyage général de l'appareil lorsque la LED d'indication [J] commence à clignoter ou au moins une fois par semaine.

Pour éviter tout risque de décharge électrique, ne pas nettoyer l'appareil avec de l'eau et ne pas le plonger dans l'eau.

Nettoyer l'appareil uniquement avec un chiffon souple, éventuellement légèrement humide.

Ne pas utiliser de solvants et de produits détergents abrasifs !

#### NETTOYAGE DU FILTRE



**AFIN DE MAINTENIR LA VALIDITÉ DE LA GARANTIE, LE TRIPLE FILTRE DE PROTECTION DU SÈCHE-CHEVEUX DOIT ÊTRE MAINTENU PROPRE EN PERMANENCE.**

Respecter ces simples règles :

1. Éliminer la saleté du filtre de triple de protection [E]. Utiliser une brosse à poils souples.
2. Périodiquement (environ toutes les cent fois que l'appareil est utilisé), après avoir effectué les opérations du point 1, nettoyer le sèche-cheveux en inversant le flux d'air de l'intérieur vers l'extérieur au moyen du système de nettoyage autonome.

Pour **retirer le triple filtre de protection [E]** :

1. Vérifier que l'appareil est éteint ;
2. Tourner le triple filtre de protection dans le sens inverse des aiguilles d'une montre;
3. Retirer l'éponge et le filtre métallique portant le logo Gamma+ de l'élément en plastique noir ;
4. Après le nettoyage, ils doivent toujours être insérés dans le composant en plastique noir ;
5. Tourner dans le sens des aiguilles d'une montre pour engager le triple filtre de protection.

Pour **activer le système de nettoyage autonome (auto reverse)** :

1. Allumer le sèche-cheveux à la température/puissance maximum et le laisser en marche pendant 60 secondes.
2. Éteindre le sèche-cheveux.
3. Appuyer sur le bouton d'air froid [D] et le laisser enfoncé pendant 5 secondes pour activer le système de nettoyage autonome, qui s'éteindra de lui-même après quelques secondes de fonctionnement.



**ATTENTION ! LAISSER L'APPAREIL LOIN DES RÉSIDUS DE CHEVEUX, DES DÉPÔTS DE POUSSIÈRE OU DE TOUT AUTRE ÉLÉMENT PENDANT TOUTE LA DURÉE DU PROCESSUS DE NETTOYAGE AUTONOME. TOUT RÉSIDU RISQUE D'ÊTRE ASPIRÉ PAR L'APPAREIL EN ENDOMMAGEANT LES COMPOSANTS À L'INTÉRIEUR.**

**Le triple filtre de protection peut être retiré lorsque le sèche-cheveux est éteint pour améliorer l'entretien. Le nettoyage et l'entretien du filtre ne peuvent être effectués qu'en suivant les 2 opérations décrites ci-dessus.**



**Ne pas essayer de démonter le filtre métallique. La saleté risque de pénétrer dans le sèche-cheveux et de l'endommager.**

## ÉLIMINATION



L'emballage du produit est composé de matériaux recyclables. Séparer les parties selon leur type et les éliminer conformément aux lois en vigueur en matière de protection de l'environnement.



Conformément à la norme européenne 2012/19/UE (DEEE), l'appareil en désuétude doit être éliminé de façon conforme à la fin de son cycle d'utilisation. Cela concerne le recyclage de substances utiles contenues dans l'appareil et permet la réduction de l'impact environnemental. Pour de plus amples informations, s'adresser à l'organisme local d'élimination des déchets ou au revendeur de l'appareil.

## GARANTIE

La garantie est valable conformément aux termes de loi en vigueur, à compter de la date d'achat et inclut les frais de réparation.

La période de garantie a une durée de 1 ou 2 ans selon le type de consommateur final (professionnel ou particulier), conformément aux réglementations en vigueur.

La garantie est valable seulement sur présentation du coupon portant le cachet et la signature du revendeur, ainsi que l'indication de la date d'achat. La date reportée sur le ticket de caisse/facture faisant foi.

La garantie couvre les défauts de qualité de l'appareil, reductibles à des matériaux ou à la fabrication. Gamma Più s'engage à réparer ou à remplacer gratuitement, avant la fin de la période de garantie, les parties qui ne seraient pas, à son avis, en état de fonctionner à cause de défauts de matériau et de fabrication.

**ATTENTION ! La garantie déchoit en cas d'intervention directe de l'acheteur ou de manipulation par un personnel non autorisé.**

**LA GARANTIE NE COUVRE PAS :**

- Les dommages causés par une utilisation non conforme, par des traitements inappropriés ou pour des ruptures dues au transport.
- Les dommages causés par le non-respect des instructions.
- Les dommages causés par une utilisation de l'appareil avec une tension de réseau incorrecte.
- Les appareils sur lesquels sont montés des accessoires d'autres fabricants.
- Les parties sujettes à l'usure normale.

## ASSISTANCE TECHNIQUE

Pour toute réparation, consulter le site internet [www.gammapiu.it](http://www.gammapiu.it), contacter l'assistance la plus proche et indiquer le modèle du produit.

*Le fabricant se réserve le droit d'apporter, à tout moment et sans préavis, des modifications et/ou de remplacer des parties, là où il le jugera nécessaire, afin d'offrir un produit toujours plus fiable, avec une longue durée de vie et avec une technologie avancée.*

**ES - MANUAL DE USO Y GARANTÍA****EQUIPO PROFESIONAL****EXPLICACIÓN DE LOS SÍMBOLOS**

Nuestros productos cumplen con las Directivas que hacen referencia al marcado CE.



El símbolo de clase II, o Doble Aislamiento, indica que este producto está diseñado de tal forma que no necesita la conexión de toma de tierra. Estos productos están fabricados de forma que ninguna avería pueda causarle al usuario un contacto con tensiones peligrosas, ya que el envoltorio está fabricado con material aislante.



Este símbolo indica que el producto responde a los requisitos de las nuevas directivas introducidas para la protección del medio ambiente y que debe ser eliminado de forma apropiada al final de su vida útil. Solicite información a las autoridades locales en relación a las zonas dedicadas a la eliminación de los residuos.



Este símbolo, generalmente acompañado con la descripción, indica al usuario que hay operaciones e instrucciones importantes que se deben leer.



¡ATENCIÓN! SUPERFICIES CALIENTES.  
PELIGRO DE QUEMADURA



No utilice este aparato cerca de bañeras, lavabos u otros recipientes que contengan agua.

**ADVERTENCIAS GENERALES SOBRE LA SEGURIDAD**

**Para evitar daños y peligros ocasionados por un uso inadecuado, observe escrupulosamente y conserve las instrucciones de uso. Si el producto posteriormente fuera cedido a terceros, entregue también el folleto de instrucciones.**

**DESEMBALAJE Y COMPROBACIÓN DEL PRODUCTO**

Extraiga el producto de su envase y asegúrese de que esté íntegro y de que no presente daños debidos al transporte.

En caso de duda, no utilice el aparato y póngase en contacto con el Centro de Asistencia técnica más cercano (véase [www.gammapiu.it](http://www.gammapiu.it)).



**¡ATENCIÓN! PELIGRO PARA LOS NIÑOS.**  
Los elementos del embalaje (bolsas plásticas, poliestireno expandido, etc.) no deben dejarse al alcance de los niños puesto que son fuentes potenciales de peligro.

**ADVERTENCIAS SOBRE LA SEGURIDAD ELÉCTRICA**

El uso de aparatos eléctricos implica el cumplimiento de algunas reglas fundamentales.



**¡No sumerja nunca el aparato en agua u otro líquido! No toque el aparato si éste hubiera caído sobre cualquier líquido.**



**ADVERTENCIA: ¡No use el presente aparato cerca de bañeras, lavabos u otros recipientes que contengan agua!**

En especial:

- no toque nunca el aparato con manos o pies mojados o húmedos;
- no use el aparato descalzo;
- no tire del cable de alimentación o del aparato para desconectar el enchufe de la toma;
- no exponga el aparato a elementos atmosféricos (lluvia, sol, etc.);
- no deje que los niños jueguen con el aparato.
- Cuando el aparato se use en el cuarto de baño, desenchúfelo cuando haya terminado de usarlo puesto que la cercanía del agua puede suponer un peligro incluso cuando el aparato está apagado.
- Extraiga siempre el enchufe de la toma de corriente sin tirar del cable.
- Nunca transporte el aparato asíéndolo por el cable eléctrico.
- Mantenga el cable de alimentación y el aparato lejos de superficies calientes.
- No mantenga o haga funcionar el aparato con el cable retorcido o plegado.
- No utilice el producto si el cable u otras partes estuvieran dañadas. Si el cable de alimentación estuviera dañado, debe sustituirlo el fabricante o su servicio de asistencia técnica o, en todo caso, una persona de cualificación similar para prevenir cualquier riesgo.
- La integración en el circuito eléctrico doméstico de un dispositivo de seguridad contra las corrientes de avería, con una corriente nominal de intervención no superior a 30 mA, supone una protección adicional.

- Se recomienda ponerse en contacto con un electricista de confianza para más información. La seguridad de estos aparatos eléctricos es conforme a las reglas de la técnica reconocidas y a la ley sobre la seguridad de los aparatos eléctricos.
- No deje el enchufe introducido inútilmente en la toma de corriente, desconéctelo cuando el aparato no esté siendo utilizado.
- Coloque el producto sobre superficies planas y estables lejos de fuentes de calor.
- Ruido: El nivel de presión sonora (ponderado A) es inferior a 70 dB(A).

## ADVERTENCIAS GENERALES SOBRE EL USO

### USO

El secador ha sido diseñado y fabricado para el secado y peinado del cabello humano.



#### USO INCORRECTO:

**Utilice el aparato solo para el fin previamente expuesto; no utilice con pelucas, pelo de animales, ni con cualquier material que no sea cabello humano. El fabricante declina cualquier responsabilidad en lo que concierne al uso inadecuado del aparato.**



**No enrolle el cable alrededor del aparato para evitar que se estropee y prevenir cualquier riesgo derivado.**

Para las características técnicas, consulte al envase externo y las indicaciones que figuran en la etiqueta de datos del producto.

- Compruebe que la tensión de red corresponda a la que se indica en la etiqueta de datos técnicos del aparato.
- **VÁLIDO PARA ESPAÑA:** El aparato puede ser usado por niños desde los 3 años, bajo supervisión. Este aparato puede ser utilizado por niños a partir de los ocho años de edad, por personas con reducidas capacidades físicas, sensoriales o mentales o personas sin experiencia o conocimiento sobre el funcionamiento, siempre y cuando dichas personas estén supervisadas y sean instruidas sobre el uso del aparato de modo seguro y comprendan los posibles peligros. Las operaciones de limpieza y mantenimiento no deben ser realizadas por niños sin supervisión.
- **NO VÁLIDO PARA ESPAÑA:** Este aparato no está destinado para ser usado por personas (incluidos niños) cuyas capacidades físicas, sensoriales o mentales estén reducidas, o carezcan de experiencia o conocimiento, salvo si han tenido supervisión o instrucciones relativas al uso del aparato por una responsable de su seguridad. Los niños deben ser supervisados para asegurarse de que no jueguen con el aparato.
- Las operaciones de limpieza y mantenimiento no deben ser realizadas por niños sin supervisión.
- Con el fin de garantizar un óptimo funcionamiento y la máxima seguridad, en caso de caídas o golpes violentos, encargue un control al centro de asistencia autorizado.
- No deje pañuelos u objetos similares cerca del aparato.
- El cable de alimentación nunca debe entrar en contacto con el aparato.
- Desenchufe el aparato de la toma de red después de haberlo utilizado.
- No introduzca en ningún caso, ni deje caer, objetos en las aberturas del aparato.
- El aparato no debe ser utilizado en ningún caso en ambientes que tengan una alta concentración de productos aerosol (espray) o en los cuales se libere oxígeno.
- El secador está provisto de un dispositivo anti sobrecalentamiento. En caso de sobrecalentamiento, el calentamiento se interrumpe y se emite únicamente aire frío. Después del enfriamiento se enciende nuevamente, de forma automática, el calentamiento.

### DESCRIPCIÓN GENERAL (Fig. 1)

Secador con botones separados para el flujo de aire [A] y la temperatura [B].

**A – Interruptor de encendido 0/1 y bloqueo del teclado**

**B – Tecla regulación de temperatura**

**C – Tecla de regulación del flujo de aire**

**D – Tecla golpe de aire frío y de auto reverse**

**E – Filtro triple de protección**

**F – Pasacable**

**G – Cable de alimentación**

**H – Boquilla de concentración de aire**

**I – Difusor de aire**

**J – LED de señalización**

**K – Tecla de iones negativos**

## UTILIZACIÓN



**Este aparato está diseñado para utilizarse en áreas comerciales.**

Conecte la clavija a la toma de corriente.



El secador posee 4 niveles de temperatura y 3 velocidades del flujo de aire, que pueden seleccionarse mediante botones separados. El aparato también lleva botón para el aire frío, para fijar el peinado.

Utilice el interruptor 0/1 **[A]** para encender el aparato.

Seleccione la velocidad del aire que desea, usando el botón **[C]**:

● = flujo de aire suave

●● = flujo de aire medio

●●● = flujo de aire fuerte

Seleccione la temperatura que desea usando el botón **[B]**:

= temperatura fría

● = temperatura baja

●● = temperatura media

●●● = temperatura alta

Cuando se haya encontrado la combinación de aire/calor que se desea, bloquee los botones subiendo el interruptor 0/1 **[A]** a la posición BLOC (🔒).

Para poder modificar la caloría o el flujo de aire coloque de nuevo el interruptor 0/1 **[A]** en la posición 1.

Después de su utilización, use el interruptor 0/1 **[A]** para apagar el aparato.

Desconecte el cable de alimentación **[G]** de la toma de red sin tirar del cable o del aparato.

**Coloque el aparato sobre una superficie estable prestando atención a no envolver el cable de alimentación alrededor del mismo aparato.**

### **BOTÓN AIRE FRÍO (COLD SHOT) [C]**

El botón puede usarse para fijar el peinado.

Manteniendo presionada la tecla de aire frío, el secador puede cambiar rápidamente al funcionamiento con aire frío y fijar el marcado.

Para volver a la temperatura configurada basta soltar la tecla.

### **TECLA DE IONES NEGATIVOS ON/OFF [K]**

- Mueva la tecla de palanca a **I** para generar iones negativos durante el uso del secador de pelo.
- Mueva la tecla de palanca a la posición **0** para utilizar el secador sin salida de iones negativos.

### **USO DE LA BOQUILLA DE CONCENTRACIÓN DE AIRE [H]**

Gracias a la boquilla, el aire se dirige directamente al cepillo utilizado para el peinado. Aplique el concentrador y presiónelo en dirección del cuerpo del secador (**Fig. 2a**).

El concentrador puede ser extraído tirando de él en el sentido indicado por la flecha b (**Fig. 2b**).



**Espere a que la boca de aire se haya enfriado antes de quitarlo.**

### **UTILIZACIÓN DEL DIFUSOR DE AIRE [I]**

El difusor puede utilizarse para obtener un secado con volumen.

Aplique el difusor y presiónelo en dirección del cuerpo del secador (**Fig. 3a**).

El difusor puede ser extraído tirando de él en el sentido indicado por la flecha b (**Fig. 3b**).

## **MANTENIMIENTO**



**En caso de funcionamiento incorrecto o de daños al aparato o a una de sus partes, éste debe ser analizado por el fabricante o por su servicio de asistencia técnica o, en todo caso, por una persona de cualificación similar, para prevenir cualquier riesgo. El usuario no debe desmontar el aparato autónomamente.**



**Desconecte la clavija de la toma de corriente antes de proceder a limpiar el aparato.**

### **LIMPIEZA GENERAL**

Realice una limpieza general del aparato cuando el led de señalización **[J]** empiece a parpadear o al menos una vez a la semana.

Para evitar cualquier riesgo de descarga eléctrica, no limpie el aparato con agua ni lo sumerja en agua.

Limpie el aparato con un paño suave, eventualmente ligeramente húmedo.

¡No utilice solventes ni detergentes abrasivos!

### **LIMPIEZA DEL FILTRO**



**PARA MANTENER LA VALIDEZ DE LA GARANTÍA, EL FILTRO TRIPLE DE PROTECCIÓN DEL SECADOR DE PELO DEBE MANTENERSE LIMPIO EN TODO MOMENTO.**

Siga estas simples reglas:

1. Elimine la suciedad del filtro triple de protección **[E]**. Use un cepillo de cerdas suaves.
2. Periódicamente (aprox. cada cien veces de uso del aparato) deben realizarse las

## GAMMA+

operaciones del punto 1, limpie el secador invirtiendo el flujo del aire desde el interior hacia el exterior, usando el sistema autónomo de limpieza.

Para **quitar el filtro triple de protección [E]**:

1. Compruebe que el aparato esté apagado.
2. Gire el filtro triple de protección en sentido antihorario.
3. Retire la esponja y el filtro metálico con el logotipo Gamma+ del componente de plástico negro.
4. Después de limpiarlos, deben introducirse siempre en el componente de plástico negro.
5. Gire en el sentido de las agujas del reloj para enganchar el filtro triple de protección.

Para **activar el sistema de limpieza autónomo (auto reverse)**:

1. Encienda el secador a la temperatura/potencia máxima y déjelo en funcionamiento durante unos 60 segundos.
2. Apague el secador.
3. Pulse el botón de aire frío y manténgalo presionado **[D]** durante 5 segundos para activar el sistema autónomo de limpieza, que se apagará después de unos segundos de funcionamiento.



**¡ATENCIÓN! MANTENGA EL APARATO LEJOS DE RESIDUOS DE CABELLOS O DE ACUMULACIÓN DE POLVO O DE OTROS RESTOS, DURANTE TODO EL PROCESO DE AUTO REVERSE. EVENTUALES RESIDUOS PODRÍAN SER ASPIRADOS POR EL APARATO CON CONSECUENTES DAÑOS A LOS COMPONENTES INTERNOS.**

**El filtro triple de protección puede retirarse cuando el secador está apagado para realizar un mejor mantenimiento. La limpieza y el mantenimiento del filtro solo pueden realizarse siguiendo los 2 pasos descritos anteriormente.**



**No intente desmontar el filtro metálico. La suciedad podría entrar en el secador y estropearlo.**

## ELIMINACIÓN



El embalaje del producto está compuesto por materiales reciclables. Separe las partes según su tipo y deséchelas según las leyes vigentes de protección medioambiental.



En conformidad con la norma europea 2012/19/UE (RAEE), el aparato en desuso debe eliminarse de manera conforme, cuando acabe su ciclo de vida útil. Esto afecta al reciclaje de sustancias útiles contenidas en el aparato y permite la reducción del impacto medioambiental. Para más información, diríjase al organismo local de eliminación o al revendedor del aparato.

## GARANTÍA

La garantía es válida según los términos de la ley vigentes, empieza a contar desde la fecha de compra e incluye los costes de reparación.

La duración del período de garantía es de 1 o 2 años según el tipo de comprador (profesional o consumidor), según lo establecido por las normas vigentes.

La garantía es válida solo si se presenta el cupón con sello y firma del revendedor además de indicaciones de la fecha de compra. Da fe la fecha indicada en el comprobante/factura.

La garantía cubre los defectos cualitativos del aparato, que puedan deberse al material o a la fabricación. Gamma Più se compromete a reparar o sustituir gratuitamente las partes que dentro del período de garantía se revelen a su juicio como no eficientes a causa de defectos de material o de fabricación.

**¡ATENCIÓN! La Garantía pierde validez en caso de que se observen en el aparato intervenciones directas del comprador o si hubiera habido manipulación por parte de personal no autorizado.**

**LA GARANTÍA NO CUBRE:**

- Daños causados por uso inadecuado, tratamientos impropios o roturas debidas al transporte.
- Daños causados por el incumplimiento de las instrucciones de uso.
- Daños causados por el uso del aparato con tensión de red incorrecta.
- Aparatos en los que se hayan instalado accesorios de otros fabricantes.
- Partes sujetas al desgaste normal.

## ASISTENCIA TÉCNICA

Para cualquier reparación, visite la página web [www.gammapiu.it](http://www.gammapiu.it), póngase en contacto con la asistencia más cercana, informándole el modelo de producto.

*El fabricante se reserva el derecho a realizar en cualquier momento y sin previo aviso modificaciones y/o sustituciones de las partes, cuando lo considere más oportuno, para ofrecer permanentemente un producto fiable, de larga duración y con tecnología avanzada.*

**PT - MANUAL DE USO E GARANTIA****EQUIPAMENTO PROFISSIONAL****EXPLICAÇÃO DOS SÍMBOLOS**

Os nossos produtos são conformes às Diretivas referentes à marcação CE.



O símbolo de classe II, o Duplo Isolamento indica que este produto foi projetado de modo a não pedir a conexão de ligação à terra. Estes produtos são construídos de modo que uma só falha não possa causar o contacto com tensões perigosas por parte do utilizador, já que o invólucro é construído em material isolante.



Este símbolo indica que o produto responde aos requisitos exigidos pelas novas diretivas introduzidas para a proteção do ambiente e que deve ser eliminado de modo apropriado no final do seu ciclo de vida. Pedir informações às autoridades locais em relação às zonas dedicadas para eliminação dos resíduos.



Este símbolo, geralmente acompanhado com a descrição, indica ao utilizador que devem ser lidas importantes operações e instruções.



ATENÇÃO! SUPERFÍCIES QUENTES.  
PERIGO DE QUEIMADURA



Não utilizar o presente aparelho perto de banheiras, lavatórios ou outros recipientes que contenham água.

**ADVERTÊNCIAS GERAIS SOBRE A SEGURANÇA**

**Para evitar danos e perigos devido a um uso não conforme, observe rigorosamente e conservar as instruções de utilização. Se o produto for posteriormente cedido a terceiros, entregue também o manual de instruções.**

**DESEMBALAMENTO E VERIFICAÇÃO DO PRODUTO**

Extraia o produto da sua embalagem e verifique se está íntegro e se não apresenta sinais visíveis de dano devido a transporte.

Em caso de dúvida, não utilize o aparelho e contacte o Centro de Assistência técnica mais próximo (consultar o site [www.gammapiu.it](http://www.gammapiu.it)).



**ATENÇÃO! PERIGO PARA AS CRIANÇAS.**

**Os elementos da embalagem (sacos de plástico, poliestireno, etc.) não devem ser deixados ao alcance das crianças já que são potenciais fontes de perigo.**

**ADVERTÊNCIAS SOBRE A SEGURANÇA ELÉTRICA**

O uso de aparelhos elétricos implica a observação de algumas regras fundamentais.



**Nunca mergulhar o aparelho em água ou outro líquido! Não tocar no aparelho se este caiu em qualquer líquido.**



**ADVERTÊNCIA: não utilizar o presente aparelho perto de banheiras, lavatórios ou outros recipientes que contenham água!**

Em especial:

- nunca tocar no aparelho com as mãos ou pés molhados ou húmidos;
- não usar o aparelho com os pés nus;
- não puxar o cabo de alimentação ou o aparelho para tirar a ficha da tomada;
- Não expor o aparelho a elementos atmosféricos (chuva, sol, etc.);
- não deixar que crianças brinquem com o aparelho.
- Quando o aparelho for utilizando em casas de banho, desligá-lo da alimentação depois do uso já que a proximidade de água pode representar um perigo também quando o aparelho está desligado.
- Extrair sempre a ficha da tomada de corrente sem puxar o cabo.
- Jamais transportar o aparelho segurando-o pelo cabo elétrico.
- Manter o cabo de rede e o aparelho distantes de superfícies quentes.
- Não guardar ou utilizar o aparelho com o cabo torcido ou dobrado.
- Não utilizar o produto se o cabo ou outras partes estiverem danificadas. Se o cabo de alimentação estiver danificado, este deve ser substituído pelo fabricante ou pelo seu serviço de assistência técnica ou, de qualquer modo, por uma pessoa com uma qualificação semelhante, de modo a prevenir todos os riscos.
- Uma proteção adicional pode ser obtida com a integração no circuito elétrico doméstico de um dispositivo de segurança contra as sobrecorrentes, com uma corrente nominal de intervenção não superior a 30mA.

- É aconselhável entrar em contacto com um electricista de confiança para obter mais informações. A segurança destes aparelhos elétricos está em conformidade com as regras técnicas reconhecidas e com a lei sobre a segurança dos aparelhos elétricos.
- Não deixe a ficha inutilmente inserida na tomada de corrente mas desligá-la quando o aparelho não está a ser utilizado.
- Colocar o produto sobre superfícies planas e estáveis longe de fontes de calor.
- Ruído: O nível de pressão sonora (ponderado A) é inferior a 70 dB(A).

## ADVERTÊNCIAS GERAIS DE UTILIZAÇÃO

### UTILIZAÇÃO

O secador de cabelo foi projetado e construído para a secagem e penteado de cabelos humanos.



#### USO INCORRETO:

**Utilizar o aparelho apenas para a finalidade proposta, não utilizar com perucas, pelo de animais ou com qualquer material que não seja cabelo humano. O fabricante não assume qualquer responsabilidade no que diz respeito ao uso impróprio do aparelho.**



**Não enrole o cabo em redor do aparelho para evitar danos ao próprio cabo e prevenir qualquer risco derivado.**

Para as características técnicas consulte a embalagem externa e as indicações indicadas na placa de dados no próprio produto.

- Verificar se a tensão de rede corresponde à indicada na placa dos dados técnicos do aparelho.
- Mantenha fora do alcance das crianças. As crianças não devem usar nem brincar com o aparelho.
- **NÃO VÁLIDO PARA BRASIL** - Este aparelho pode ser utilizado por crianças a partir dos oito anos e por pessoas de reduzidas capacidades físicas, sensoriais ou mentais ou por pessoas com falta de experiência ou conhecimento desde que sejam supervisionadas e instruídas acerca do uso do aparelho de modo seguro e envolvidos na compreensão dos perigos. A limpeza e a manutenção não devem ser realizadas por crianças sem uma supervisão.
- **PARA BRASIL** - Este produto não deve ser utilizado por pessoas (crianças incluídas) com reduzidas capacidades físicas, sensoriais, mentais ou experiência e conhecimento insuficientes, com a exceção de que eles sejam vigiados e tenham recebido instruções a respeito do uso e da manutenção do aparelho por parte de pessoas responsáveis pela sua segurança. As crianças devem ser supervisionadas para garantir que não brincam com o aparelho.
- Para garantir um funcionamento ideal e totalmente seguro, em caso de quedas ou impactos violentos, solicite uma inspeção do aparelho em um centro de assistência autorizado.
- Não deixar lenços ou objetos semelhantes perto do aparelho.
- O cabo de alimentação nunca deve entrar em contacto com o aparelho.
- Desconectar sempre o aparelho da tomada de rede depois de utilizá-lo.
- Jamais colocar ou deixar cair objetos nas aberturas do aparelho.
- O aparelho não deve ser utilizado em ambientes nos quais está presente uma alta concentração de produtos aerossol (spray) ou nos quais seja libertado oxigénio.

O secador de cabelo está dotado de um dispositivo anti sobreaquecimento. Em caso de sobreaquecimento, o aquecimento é interrompido e é emitido apenas ar frio. Depois de arrefecer, reacende automaticamente o aquecimento.

### DESCRIÇÃO GERAL (Fig. 1)

Secador de cabelo com botões separados para o fluxo de ar [A] e a temperatura [B].

**A – Interruptor liga / desliga 0/1 e bloqueio do teclado**

**B – Botão regulação temperatura**

**C – Botão de ajuste do fluxo de ar**

**D – Botão golpe de ar frio e auto-reverse**

**E – Filtro triplo de proteção**

**F – Passa cabos**

**G – Cabo de alimentação**

**H – Bocal concentrador de ar**

**I – Difusor de ar**

**J – LED de sinalização**

**K – Botão de íões negativos**

## EMPREGO



**Este aparelho é projetado para ser utilizado em áreas comerciais.**

Ligar a ficha à tomada elétrica.

O secador de cabelo possui 4 níveis de temperatura e 3 velocidade 2 de velocidade

de fluxo de ar, selecionáveis por meio de teclas separadas. O aparelho é equipado com o botão de ar frio para fixar o penteado.

Use o interruptor 0/1 [A], para ligar o aparelho.

Selecione a velocidade do ar desejada usando a tecla [C]:

● = fluxo de ar delicado

●● = fluxo de ar médio

●●● = fluxo de ar forte

Selecione a temperatura desejada usando a tecla [B]:

= temperatura fria

● = temperatura baixa

●● = temperatura média

●●● = temperatura alta

Depois de identificar a combinação ar / calor desejada, bloqueie as teclas levantando o interruptor 0/1 [A] para a posição BLOQUEIO (🔒).

Para poder alterar a caloria ou o fluxo de ar, posicione o interruptor 0/1 [A] novamente na posição 1.

Após o uso, use o interruptor 0/1 [A] para desligar o aparelho.

Desligue o cabo de alimentação [G] da tomada de alimentação sem puxar o cabo ou o aparelho.

**Coloque o aparelho numa superfície estável com cuidado para não enrolar o cabo de alimentação à volta do próprio aparelho.**

#### **BOTÃO DE AR FRIO (SOPRO FRIO) [C]**

O botão pode ser usado para fixar a modelagem.

Mantendo premido o botão de ar frio, o secador pode ser alternado rapidamente entre o funcionamento de ar frio e fixação do cabelo.

Para retornar à temperatura definida basta soltar o botão.

#### **BOTÃO DE IÕES NEGATIVOS LIGAR/DESLIGAR [K]**

- Mova o botão de alavanca para **I** para gerar iões negativos quando utilizar o secador de cabelo.
- Mova o botão de alavanca para **0** para utilizar o secador de cabelo sem saída de iões negativos.

#### **USO DO BICO CONCENTRADOR DE AR [H]**

Graças ao bico, o ar é conduzido diretamente para a escova usada para modelagem.

Aplicar o concentrador e premir na direção do corpo do secador de cabelo (Fig. 2a).

O concentrador pode ser extraído, puxando-o no sentido indicado na seta b (Fig. 2b).



**Aguarde até que o bocal arrefeça antes de o remover.**

#### **UTILIZAÇÃO DIFUSOR DE AR [I]**

O difusor pode ser usado para obter uma secagem volumizadora.

Aplicar o difusor e premi-lo na direção do corpo do secador de cabelo (Fig. 3a).

O difusor pode ser extraído, puxando no sentido indicado na seta b (Fig. 3b).

## **MANUTENÇÃO**



**Em caso de mau funcionamento ou de dano ao aparelho ou a qualquer parte dele, o aparelho deve ser analisado pelo fabricante ou pelo seu serviço de assistência técnica ou, de qualquer modo, por uma pessoa com uma qualificação semelhante, de modo a prevenir todos os riscos. O utilizador não deve desmontar o aparelho por conta própria.**



**Retire a ficha da tomada elétrica antes de proceder à limpeza do aparelho.**

#### **LIMPEZA GERAL**

Efetuar uma limpeza geral do aparelho quando a luz led de sinalização [J] começar a piscar ou, pelo menos, uma vez por semana.

Para evitar qualquer risco de choque elétrico, não limpe o aparelho com água e não o mergulhe na água.

Limpe o aparelho apenas com um pano macio eventualmente ligeiramente húmido. Não use solventes ou produtos de limpeza abrasivos!

#### **LIMPEZA DO FILTRO**



**PARA MANTER A VALIDADE DA GARANTIA, O FILTRO TRIPLO DE PROTEÇÃO DO SECADOR DE CABELO DEVE SER MANTIDO SEMPRE LIMPO.**

Observe estas regras simples:

1. Retirar a sujidade do filtro triplo de proteção [E]. Use uma escova de cerdas macias.
2. Periodicamente (cerca de cem vezes o aparelho é usado), após realizar as operações do ponto 1, limpe o secador de cabelo invertendo o fluxo de ar de dentro

## GAMMA+

para fora por meio do sistema de limpeza autónomo.

Para **retirar o filtro triplo de proteção [E]**:

1. Verifique se o aparelho está desligado;
2. Girar o filtro triplo de proteção no sentido contrário ao dos ponteiros do relógio;
3. Retirar a esponja e o filtro metálico com o logótipo Gamma+ do componente de plástico preto;
4. Após a limpeza, devem ser sempre inseridos no componente de plástico preto;
5. Girar no sentido dos ponteiros do relógio para engatar o filtro triplo de proteção.

Para **ativar o sistema de limpeza autónomo (reversão automática)** :

1. Ligue o secador de cabelo na temperatura / potência máxima e deixe-o ligado por 60 segundos
2. Desligue o secador de cabelo
3. Pressione e segure o botão de ar frio **[D]** por 5 segundos para ativar o sistema de limpeza independente, que desligará sozinho após alguns segundos de operação.



**ATENÇÃO! MANTENHA O APARELHO AFASTADO DE RESÍDUOS DE CABELO, ACÚMULOS DE PÓ OU OUTROS DURANTE TODO O PROCESSO AUTO-REVERSE. QUALQUER RESÍDUO PODE SER ASPIRADO DO APARELHO COM AS CONSEQUENTES DANOS AOS COMPONENTES INTERNOS.**

**O filtro triplo de proteção pode ser retirado quando o secador de cabelo está desligado para uma melhor manutenção. A limpeza e manutenção do filtro só podem ser realizadas seguindo as 2 operações descritas acima.**



**Não tente desmontar o filtro de metal. A sujidade pode penetrar no secador e danificá-lo.**

## ELIMINAÇÃO



A embalagem do produto é composta de materiais recicláveis. Divida as partes de acordo com a sua tipologia e elimine-as em conformidade com as leis em vigor no âmbito da tutela ambiental.



Em conformidade com a norma europeia 2012/19/UE (REEE), o aparelho não em uso deve ser eliminado de modo conforme no fim do seu ciclo de utilização. Isto diz respeito à reciclagem de substâncias úteis presentes no aparelho e permite a redução do impacto ambiental. Para mais informações, dirija-se à entidade de eliminação local ou ao revendedor do aparelho.

## GARANTIA

A garantia é válida segundo os termos da legislação em vigor, a partir da data de compra e inclui as despesas de reparação.

A duração do período de garantia é de 1 ou 2 anos conforme o tipo de cliente (profissional ou consumidor), em conformidade com as normas em vigor.

A garantia é válida apenas através da apresentação do comprovativo com carimbo e assinatura do revendedor, onde deve constar também a data da compra. É válida a data referida na nota/fatura.

A garantia cobre os defeitos de qualidade do aparelho, decorrentes do material ou do fabrico. Durante o período de garantia, a Gamma Più compromete-se a reparar ou substituir gratuitamente as peças que, na sua opinião, se revelem ineficientes devido a defeitos de material ou de fabrico.

**ATENÇÃO! A garantia perderá a validade se no aparelho for constatada a realização de intervenções diretas do comprador ou manipulação por parte de pessoal não autorizado.**

**A GARANTIA NÃO COBRE:**

- Danos causados por uma utilização não conforme, tratamentos impróprios ou danos causados pelo transporte.
- Danos causados pelo não cumprimento das instruções de uso.
- Danos causados pelo uso do aparelho com tensão de rede incorreta.
- Aparelhos nos quais estão montados acessórios de outros produtores.
- Partes sujeitas a desgaste normal.

## ASSISTÊNCIA TÉCNICA

Para qualquer reparação, consulte o website [www.gammapiu.it](http://www.gammapiu.it), contacte o centro de assistência mais próximo e informe-o do modelo do produto.

*O fabricante reserva-se o direito de realizar a qualquer momento e sem qualquer aviso prévio modificações e/ou substituições das partes que considerar mais adequadas para oferecer sempre um produto fiável, de longa duração e com tecnologia avançada.*

**DE - GEBRAUCHSANLEITUNG UND GARANTIE****PROFESSIONELLE AUSRÜSTUNG****ERKLÄRUNG DER SYMBOLE**

Unsere Produkte entsprechen den Richtlinien für die EG-Konformitätserklärung.



Das Symbol für Klasse II oder Doppelte Isolierung weist darauf hin, dass dieses Produkt so entworfen wurde, dass keine Erdung erforderlich ist. Diese Produkte wurden so gebaut, dass eine einzelne Störung den Benutzer nicht in Kontakt mit gefährlicher Spannung bringen kann, da das Gehäuse aus isolierendem Material besteht.



Dieses Symbol zeigt an, dass das Gerät die Bestimmungen der neuen Umweltschutzrichtlinien einhält und am Ende seiner Betriebsdauer angemessen entsorgt werden muss. Bitte holen Sie bei den örtlichen Behörden Informationen darüber ein, wo der Müll entsorgt werden kann.



Dieses Symbol, das meistens mit einer Erläuterung verbunden ist, macht den Benutzer darauf aufmerksam, dass wichtige Vorgangsbeschreibungen und Anleitungen zu lesen sind.



**ACHTUNG! HEISSE OBERFLÄCHEN.  
VERBRENNUNGSGEFAHR**



Das Gerät nicht in der Nähe von Badewannen, Waschbecken oder anderen Behältern mit Wasser verwenden.

**ALLGEMEINE SICHERHEITSHINWEISE**

**Um Schäden und Gefahren durch einen nicht ordnungsgemäßen Gebrauch zu vermeiden, die Gebrauchsanweisung sorgfältig befolgen und aufbewahren. Sollte das Produkt später Dritten überlassen werden, diesen auch die Gebrauchsanweisung aushändigen.**

**AUSPACKEN UND ÜBERPRÜFUNG DES GERÄTS**

Das Gerät aus der Verpackung nehmen und prüfen, dass es intakt ist und keine sichtbaren Transportschäden aufweist.

Verwenden Sie das Gerät im Zweifelsfall nicht und wenden Sie sich an das nächstgelegene technische Servicezentrum (siehe [www.gammapiu.it](http://www.gammapiu.it)).



**ACHTUNG! GEFAHR FÜR KINDER.**

**Die Teile der Verpackung (Plastiktüten, Styropor usw.) dürfen nicht in Reichweite von Kindern gelassen werden, da sie potenzielle Gefahrenquellen darstellen.**

**HINWEISE ZUR ELEKTRISCHEN SICHERHEIT**

Beim Gebrauch elektrischer Geräte müssen einige Grundregeln beachtet werden.



**Das Gerät niemals in Wasser oder andere Flüssigkeiten eintauchen!  
Das Gerät nicht berühren, wenn es in irgendeine Flüssigkeit gefallen ist.**



**HINWEIS: Das Gerät nicht in der Nähe von Badewannen, Waschbecken oder anderen Behältern mit Wasser darin betreiben!**

Insbesondere:

- Das Gerät nie mit nassen oder feuchten Händen oder Füßen berühren.
- Das Gerät nicht barfuß benutzen.
- Nicht am Stromkabel oder am Gerät ziehen, um es von der Steckdose zu trennen.
- Das Gerät keinen Witterungseinflüssen (Regen, Sonne usw.) aussetzen.
- Kinder nicht mit dem Gerät spielen lassen.
- Wird das Gerät im Badezimmer benutzt, nach dem Gebrauch immer den Netzstecker ziehen, denn die Nähe zu Wasser kann auch dann eine Gefahr darstellen, wenn das Gerät ausgeschaltet ist.
- Immer den Netzstecker aus der Steckdose ziehen, aber ohne am Kabel zu ziehen.
- Gerät beim Transportieren nicht am Stromkabel halten.
- Netzkabel und Gerät von Wärmequellen fernhalten.
- Gerät nicht mit verdrehtem oder geknicktem Stromkabel aufbewahren oder benutzen.
- Das Produkt nicht verwenden, wenn das Kabel oder andere Bauteile beschädigt sind. Das beschädigte Stromkabel muss vom Hersteller oder von seinem Kundendienst oder auf jeden Fall von einer ähnlich qualifizierten Person ausgewechselt werden, damit jedem Risiko vorgebeugt wird.
- Eine weitere schützende Maßnahme besteht darin, in den Versorgungsstromkreis eine Sicherheitsvorrichtung gegen Fehlerstrom mit einem nominalen

Auslösestrom von 30mA zu integrieren.

- Wir raten Ihnen, für weitere Informationen einen Elektriker Ihres Vertrauens zu kontaktieren. Die Sicherheit dieser elektrischen Geräte erfüllt anerkannte technische Regeln und die Gesetze zur Sicherheit elektrischer Apparaturen.
- Den Stecker nicht unnötig lange in der Steckdose lassen, sondern das Gerät herausziehen, wenn es nicht benutzt wird.
- Das Gerät auf ebene und stabile Flächen stellen und von Wärmequellen fernhalten.
- Lärm: Der A-bewertete Schalldruckpegel liegt unter 70 dB (A).

## ALLGEMEINE HINWEISE ZUM GEBRAUCH

### GEBRAUCH

Der Haartrockner wurde für das Trocknen und Frisieren von menschlichem Haar entwickelt und konstruiert.



#### **NICHT KORREKTER GEBRAUCH:**

**Das Gerät nur für den vorgesehenen Zweck benutzen, nicht mit Perrücken, Tierhaar oder mit jedwedem anderem Material, das nicht Menschenhaar ist, verwenden. Der Hersteller übernimmt keine Haftung bei nicht bestimmungsgemäßem Gebrauch des Geräts.**



**Das Kabel nicht um das Gerät wickeln, um Schäden am Kabel und jedes daraus hervorgehende Risiko zu vermeiden.**

Zu den technischen Eigenschaften beachten Sie bitte die Außenverpackung und das Schild mit den technischen Daten auf dem Gerät selbst.

- Überprüfen, dass die Netzspannung mit den auf der Geräteplakette aufgeführten technischen Daten übereinstimmt.
- Außer der Reichweite von Kindern halten. Kinder dürfen das Gerät weder verwenden noch damit spielen.
- Dieses Gerät darf von Kindern ab 8 Jahren und von Personen mit verminderten körperlichen, sensorischen oder geistigen Fähigkeiten oder von Personen mit unzureichender Erfahrung oder Kenntnis nur unter Aufsicht oder nach entsprechender Einweisung hinsichtlich des sicheren Gebrauchs und der Gefahren des Gerätes benutzt werden.
- Reinigung und Wartung dürfen nicht von Kindern ohne Aufsicht vorgenommen werden.
- Um bei einem Herunterfallen oder starken Stoß sicher zu gehen, dass das Gerät optimal und sicher funktioniert, es bei einem autorisierten Service-Center kontrollieren lassen.
- Keine Taschentücher oder ähnliches in der Nähe des Geräts lassen.
- Das Stromkabel darf niemals mit dem Gerät in Kontakt kommen.
- Das Gerät nach dem Gebrauch immer vom Stromnetz trennen.
- Keine Gegenstände in die Geräteöffnungen stecken oder fallen lassen.
- Das Gerät darf nie in Umgebungen benutzt werden, in welchen eine hohe Konzentration von Aerosolprodukten (Spray) vorhanden ist oder in welchen Sauerstoff freigesetzt wird.
- Der Haartrockner ist mit einer Antiaufheizvorrichtung ausgestattet. Bei Aufheizung wird die Heizfunktion unterbrochen und nur kalte Luft ausgestoßen. Nach der Abkühlung schaltet sich die Heizfunktion automatisch wieder ein.

### ALLGEMEINE BESCHREIBUNG (Abb. 1)

Haartrockner mit separaten Tasten für den Luftstrom [A] und die Temperatur [B].

**A – Schalter zum Einschalten 0/1 und Blockierung der Tastatur**

**B – Taste für die Temperaturregulierung**

**C – Taste für die Regulierung des Luftstroms**

**D – Taste für einen kalten Luftstoß und Auto-Reverse**

**E – Spezieller Dreifach-Schutzfilter**

**F – Kabelführung**

**G – Netzkabel**

**H – Luftdüse**

**I – Diffusor**

**J – Signalisierungs-LED**

**K – Taste Negativ-Ionen**

## ANWENDUNG



**Dieses Gerät wurde zur gewerblichen Verwendung entwickelt.**

Stecker in die Steckdose stecken.

Der Haartrockner verfügt über 4 Temperaturstufen und 3 Luftstromstärken, die über getrennte Tasten gewählt werden können. Das Gerät ist auch mit einer Taste für Kalt-



luft ausgestattet, um die Frisur zu fixieren.

Das Gerät mit dem Schalter 0/1 **[A]** einschalten.

Mit der Taste **[C]** die gewünschte Luftstromstärke wählen:

- = sanfter Luftstrom
- = mittlerer Luftstrom
- = starker Luftstrom

Die gewünschte Temperatur kann mit der Taste **[B]** eingestellt werden:

= kalt

- = geringe Temperatur
- = mittlere Temperatur
- = hohe Temperatur

Wenn die gewünschte Kombination von Luft/Wärme erreicht ist, die Tasten blockieren und dazu den Schalter 0/1 **[A]** in Position BLOC (🔒) heben.

Um die Wärme oder den Luftstrom zu ändern, den Schalter 0/1 **[A]** erneut auf Position 1 stellen.

Nach dem Gebrauch den Schalter 0/1 **[A]** gebrauchen, um das Gerät auszuschalten.

Netzkaabel von der Steckdose abklemmen **[G]**, dabei nicht am Kabel oder am Gerät ziehen.

**Gerät auf eine stabile Fläche legen und dabei darauf achten, das Netzkabel nicht um das Gerät zu legen.**

#### **KALTLUFTTASTE (COLD SHOT) [C]**

Die Taste kann verwendet werden um die Frisur zu fixieren.

Durch Gedrückthalten der Kaltluft-Taste kann der Haartrockner schnell auf Kaltluft umgestellt und für die Fixierung der Frisur eingesetzt werden.

Um zur eingestellten Temperatur zurückzukehren einfach die Taste loslassen.

#### **TASTE NEGATIV-IONEN EIN/AUS [K]**

- Stellen Sie den Hebelknopf auf **I**, um bei der Verwendung des Haartrockners negative Ionen zu erzeugen.
- Stellen Sie den Hebelknopf auf **0**, um den Haartrockner ohne negative Ionenabgabe zu verwenden.

#### **VERWENDUNG DER LUFTDÜSE [H]**

Dank der Luftpüse wird der Luftstroms direkt auf die für die Frisur verwendete Haarbürste gerichtet.

Die Düse aufsetzen und in Richtung Haartrocknergehäuse drücken (**Abb. 2a**).

Die Düse kann durch Ziehen in Pfeilrichtung b entnommen werden b (**Abb. 2b**).



**Vor dem Herausziehen warten, bis sich die Düse abgekühlt hat.**

#### **GEBRAUCH DES DIFFUSORS [I]**

Der Diffusor kann für das Trocknen der Haare mit mehr Volumen eingesetzt werden.

Den Diffusor aufsetzen und in Richtung Haartrocknergehäuse drücken (**Abb. 3a**).

Der Diffusor kann durch Ziehen in Pfeilrichtung b entnommen werden b (**Abb. 3b**).

## **WARTUNG**



**Bei einer Fehlfunktion oder Beschädigung des Geräts oder eines seiner Teile muss das Gerät vom Hersteller oder seinem technischen Kundendienst oder auf jeden Fall von einer ähnlich qualifizierten Person überprüft werden, um jedem Risiko vorzubeugen. Der Benutzer darf das Gerät nicht selbst auseinandernehmen.**



**Stecker vor Beginn der Reinigung des Gerätes aus der Steckdose ziehen.**

#### **ALLGEMEINE REINIGUNG**

Führen Sie eine Grundreinigung des Gerätes durch, wenn die Signallampe **[J]** zu blinken beginnt, mindestens jedoch einmal pro Woche.

Um jegliche Gefahr eines Stromstoßes auszuschließen, das Gerät nicht mit Wasser reinigen und nicht in Wasser tauchen.

Gerät nur mit einem feuchten, eventuell leicht nassen Tuch reinigen.

Keine Lösungsmittel oder Scheuermittel verwenden!

#### **REINIGUNG DES FILTERS**



**UM DIE GARANTIE AUFRECHTZUERHALTEN, MUSS DER DREIFACHE SCHUTZFILTER DES HAARTROCKNERS STETS SAUBER GEHALTEN WERDEN.**

Diese einfachen Regeln befolgen:

1. Entfernen Sie den Schmutz aus dem Dreifach-Schutzfilter **[E]**. Eine Bürste mit weichen Borsten verwenden.
2. Den Haartrockner regelmäßig (ungefähr nachdem er hundert Mal verwendet wurde) nach Ausführen der unter Punkt 1 genannten Arbeitsschritte durch Umkehren

des Luftstroms mit Hilfe des autonomen Reinigungssystems reinigen.

So **entfernen Sie den Dreifach-Schutzfilter [E]**:

1. Sicherstellen, dass das Gerät abgeschaltet ist;
2. Drehen Sie den Dreifach-Schutzfilter gegen den Uhrzeigersinn;
3. Entfernen Sie den Schwamm und den Metallfilter mit dem Gamma+ Logo aus dem schwarzen Kunststoffteil;
4. Nach der Reinigung müssen sie immer in das schwarze Kunststoffteil eingesetzt werden;
5. Im Uhrzeigersinn drehen, um den Dreifach-Schutzfilter einzurasten.

Um **das automatische Reinigungssystem zu aktivieren (Auto-Reverse)**:

1. Den Haartrockner auf die maximale Temperatur/Leistung schalten und ihn so 60 Sekunden lang laufen lassen.
2. Den Haartrockner ausschalten.
3. Die Taste für kalte Luft [D] 5 Sekunden lang gedrückt halten, um das automatische Reinigungssystem zu aktivieren, das nach einigen Sekunden Betrieb automatisch ausgeschaltet wird.



**ACHTUNG! DAS GERÄT WÄHREND DES GESAMTEN AUTO-REVERS-PROZESSES VON HAARRÜCKSTÄNDEN, STAUBANSAMMLUNGEN ODER SONSTIGEN ABLAGERUNGEN FERN HALTEN. EVENTUELLE RÜCKSTÄNDE KÖNNTEN VOM GERÄT ANGESAUGT WERDEN, WAS SCHÄDEN AN DEN INTERNEN KOMPONENTEN BEWIRKEN WÜRD.**

Der Dreifach-Schutzfilter kann bei ausgeschaltetem Haartrockner zur besseren Wartung herausgenommen werden. Die Reinigung und Wartung des Filters kann nur durch Ausführen der beiden oben beschriebenen Verfahren erfolgen.



**Nicht versuchen, den Metallfilter auszubauen. Der Schmutz könnte in den Haartrockner eindringen und ihn beschädigen.**

## ENTSORGUNG



Die Verpackung des Produktes besteht aus recyclebaren Materialien. Trennen Sie die Einzelteile je nach Art und entsorgen Sie sie entsprechend den geltenden Umweltschutzbestimmungen.



Im Sinne der europäischen Vorschrift 2012/19/EU (WEEE) muss das nicht benutzte Gerät am Ende seines Lebenszyklus auf konforme Weise entsorgt werden. Das betrifft das Recycling von im Gerät enthaltenen nützlichen Stoffen und reduziert so die Umweltbelastung. Für weitere Informationen wenden Sie sich bitte an das örtliche Entsorgungsunternehmen oder den Verkäufer des Geräts.

## GARANTIE

Die Garantie ist gemäß den geltenden gesetzlichen Fristen gültig, beginnt ab dem Kaufdatum und beinhaltet die Reparaturkosten.

Die Garantiezeit beträgt 1 oder 2 Jahre, abhängig von der Art des Käufers (Profi oder Verbraucher), wie in den geltenden Vorschriften festgelegt.

Die Garantie gilt nur bei Vorlegen der Quittung mit Stempel und Unterschrift des Verkäufers sowie Angabe des Kaufdatums. Maßgeblich ist das auf der Quittung/Rechnung angegebene Datum.

Die Garantie deckt Qualitätsmängel des Geräts ab, die auf Material- oder Herstellungsfehler zurückzuführen sind. Gamma Più verpflichtet sich, kostenlos die Teile zu reparieren oder zu ersetzen, die sich nach ihrem Dafürhalten innerhalb der Garantiezeit aufgrund von Material- und Konstruktionsmängeln als nicht effizient erweisen.

**ACHTUNG! Die Garantie verfällt, wenn am Gerät direkte Eingriffe des Käufers oder Manipulationen durch nicht dazu autorisiertes Personal festgestellt werden.**

**DIE GARANTIE DECKT NICHT AB:**

- Schäden, die durch nicht bestimmungsgemäßen Gebrauch, unzulässige Behandlung oder Transportschäden verursacht werden.
- Schäden infolge von Nichtbeachtung der Gebrauchsanweisungen.
- Schäden infolge eines Gebrauchs des Gerätes mit falscher Netzspannung.
- Geräte, an denen Zubehörteile anderer Hersteller montiert sind.
- Bauteile, die dem normalen Verschleiß unterliegen.

## TECHNISCHER KUNDENDIENST

Falls Reparaturen nötig sind, besuchen Sie die Internetseite [www.gammapiu.it](http://www.gammapiu.it), setzen Sie sich mit dem nächstgelegenen Service-Center in Verbindung und geben Sie das Gerätemodell an.

*Der Hersteller hat das Recht, jederzeit und ohne Vorankündigung Teile zu verändern bzw. zu ersetzen, wenn er es für nötig hält, um stets ein zuverlässiges, haltbares, technisch fortschrittliches Gerät anbieten zu können.*

# RU - РУКОВОДСТВО ПОЛЬЗОВАТЕЛЯ И ГАРАНТИЯ



## ПРОФЕССИОНАЛЬНЫЕ ПРИБОРЫ

### РАЗЪЯСНЕНИЕ УСЛОВНЫХ ОБОЗНАЧЕНИЙ



Наша продукция отвечает требованиям директив по маркировке CE.



Символ класса II или двойная изоляция обозначают, что для работы данного изделия не требуется подключение заземления. Эти изделия изготовлены таким образом, что поломка отдельного элемента не может привести к соприкосновению с частями с высоким напряжением, опасными для пользователя, поскольку корпус выполнен из изоляционных материалов.



Это условное обозначение указывает на то, что изделие отвечает требованиям новых директив по защите окружающей среды и должно подвергаться по окончании срока службы соответствующей утилизации. Обратиться в местные органы власти за информацией о зонах, предназначенных для утилизации подобных отходов.



Это условное обозначение, обычно сопровождаемое описанием, указывает пользователю на то, что необходимо ознакомиться с важными инструкциями или операциями для выполнения.



**ВНИМАНИЕ! ГОРЯЧИЕ ПОВЕРХНОСТИ.  
ОПАСНОСТЬ ОЖОГА**



Не пользоваться данным прибором вблизи ванной, раковины или других емкостей с водой.

## ПРЕДУПРЕЖДЕНИЯ ОБЩЕГО ПЛАНА ОТНОСИТЕЛЬНО БЕЗОПАСНОСТИ



**Во избежание нанесения ущерба и предотвращения опасности в результате использования не по назначению, следует сохранить руководство пользователя и четко соблюдать приведенные в нем инструкции. В случае последующей передачи изделия третьим лицам, также следует передать и руководство пользователя.**

### СНЯТИЕ УПАКОВКИ И ПРОВЕРКА ИЗДЕЛИЯ

Вынуть изделие из упаковки и проверить целостность его компонентов, а также отсутствие повреждений во время транспортировки.

В случае сомнений не используйте устройство и обратитесь в ближайший центр технического обслуживания (см. сайт [www.gammapiu.it](http://www.gammapiu.it)).



### **ВНИМАНИЕ! ОПАСНО ДЛЯ ДЕТЕЙ.**

**Компоненты упаковки (пластиковые пакеты, полистирол и т.п.) должны находиться в недоступном для детей месте, поскольку они могут быть потенциальными источниками опасности.**

### ПРЕДУПРЕЖДЕНИЯ ПО ЭЛЕКТРИЧЕСКОЙ БЕЗОПАСНОСТИ

Применение электроприборов ведёт к соблюдению нескольких основных правил техники безопасности.



**Не погружать устройство в воду или другую жидкость! Не дотрагиваться до прибора, если он упал в какую-либо жидкость.**



**ПРЕДУПРЕЖДЕНИЕ: запрещается использовать данное устройство вблизи ванны, умывальника или других емкостей с водой!**

В частности:

- никогда не дотрагиваться до прибора, если у вас мокрые влажные руки, ноги;
- не пользоваться прибором, если у вас мокрые ноги;
- не тянуть за шнур питания прибора, чтобы вынуть вилку из розетки сети электропитания;
- не подвергать прибор воздействию атмосферных явлений (дождь, солнце и т.п.);
- не разрешать детям играть с прибором.
- Если устройство используется в ванной комнате, отключайте его от сети после использования, так как близость к воде может представлять опасность, даже если устройство выключено.
- Вынимать всегда вилку из электророзетки руками, а не потянув за шнур.
- Никогда не переносить устройство, держа его за электрический шнур.
- Держать электрический кабель и сам прибор подальше от нагретых поверхностей.
- Не хранить и не использовать устройство с перекрученным или гнутым кабелем.
- Не пользуйтесь прибором, если шнур или другие части прибора повреждены. Если шнур питания поврежден, он должен быть заменен производителем, сервисным центром производителя или специалистом, имеющим соответствующую квалификацию, во избежание любых рисков.
- Дополнительной защитой служит установка в бытовую сеть электропитания

устройства защитного отключения при коротком замыкании, с номинальным током нагрузки не выше 30 мА.

- Обратитесь к доверенному электрику для получения более подробной информации. Безопасность этих электрических приборов отвечает правилам надлежащей технической практики и закону о безопасности электрической аппаратуры.
- Не оставляйте включённой вилку прибора в электророзетку, если не пользуетесь устройством.
- Устанавливать изделие всегда на ровную и устойчивую поверхность, вдали от источников тепла.
- Шум: Уровень звукового давления (А-взвешенный) ниже 70 дБ(А).

## ПРЕДУПРЕЖДЕНИЯ ОБЩЕГО ПЛАНА ПО ПРИМЕНЕНИЮ

### ИСПОЛЬЗОВАНИЕ

Фен разработан и сделан с учетом того, что он будет применяться для сушки и укладки человеческого волоса.



#### НЕПРАВИЛЬНОЕ ИСПОЛЬЗОВАНИЕ:

Прибор можно использовать только по назначению, нельзя использовать для париков, шерсти животных или другого материала, отличного от волос человека. Производитель не несет никакой ответственности за неправильное использование устройства.



Во избежание повреждения кабеля и связанных с этим рисков, не наматывайте шнур вокруг устройства.

Информацию о технических характеристиках прибора можно найти на внутренней упаковке изделия, а также на заводской табличке, имеющейся на самом приборе.

- Проверьте соответствие напряжения в сети электропитания указанному на идентификационной табличке на приборе.
- Хранить в недоступном для детей месте. Детям запрещается использовать устройство или играть с ним.
- Этот прибор может использоваться детьми только в возрасте старше 8 лет, а также людьми с ограниченными физическими, умственными и сенсорными способностями или без опыта и знаний, только под наблюдением, а также только после их обучения использованию прибора безопасным образом, с осознанием наличия возможных опасностей.
- Очистка и уход не должны выполняться детьми без строгого наблюдения за ними.
- В целях гарантирования отличной и полной безопасности, проверьте прибор в авторизованном сервисном центре, если он падал или получил сильные удары.
- Не оставлять рядом с прибором бумажные салфетки или подобное.
- Шнур электропитания никогда не должен соприкасаться с прибором.
- Всегда отключать прибор от розетки электропитания после применения.
- Не вставлять и избегать попадания посторонних предметов в открытые части прибора.
- Устройство никогда не должно использоваться в местах, в которых есть наличие высокой концентрации распыленных аэрозольных веществ (спреев), или в которых распыляется чистый кислород.
- Фен укомплектован устройством контроля от перегрева. В случае перегрева, нагрев отключается и остается выброс лишь холодного воздуха. После того как фен охладится до нужной температуры, нагрев включается автоматически.

### ОБЩЕЕ ОПИСАНИЕ (Рис. 1)

Фен с отдельными клавишами для потока воздуха [A] и установки температуры [B].

**A – Выключатель 0/1 и блокировка кнопочного пульта**

**B – Кнопка регулировки температуры**

**C – Кнопка регулировки потока воздуха**

**D – Кнопка струи холодного воздуха и автореверс**

**E – Тройной защитный фильтр**

**F – Канал для прохода кабеля**

**G – Кабель подачи электроэнергии**

**H – Сопло концентратора воздуха**

**I – Распылитель воздуха**

**J – Светодиодный индикатор**

**K – Кнопка отрицательных ионов**

## ПРИМЕНЕНИЕ



Данный прибор разработан для применения в торговых помещениях.

Подсоединить вилку к электрической розетке.

Фен обладает 4-мя температурными уровнями и 3-мя скоростями подачи воздуха, которые можно выбирать посредством отдельных переключателей. Устройство снабжено также кнопкой подачи холодного воздуха для фиксации прически.

Включить прибор выключателем 0/1 [A].

Выбрать нужную скорость воздуха кнопкой [C]:

- = легкий поток воздуха
- = средний поток воздуха
- = повышенный поток воздуха

Выбрать требуемую температуру с помощью кнопки [B]:

- = холодная температура
- = низкая температура
- = средняя температура
- = высокая температура

Определив нужную комбинацию воздуха/температуры, заблокировать кнопки, подняв вверх выключатель 0/1 [A] в блокировочное положение BLOC (🔒).

Для того, чтобы изменить температуру или поток воздуха, снова установить выключатель 0/1 [A] в положение 1.

После окончания использования, кнопкой 0/1 [A] выключить прибор.

Вынуть шнур питания [G] из розетки сети электропитания, не тянуть для этого за шнур или за выпрямитель.

**Положить устройство на устойчивую поверхность, уделяя внимание тому, чтобы не обернуть кабель питания вокруг самого устройства.**

#### КНОПКА ПОДАЧИ ХОЛОДНОГО ВОЗДУХА (COLD SHOT) [C]

Кнопка используется для фиксации причёски.

Держа нажатой клавишу подачи холодного воздуха, фен может быстро переведен в режим холодной укладки причёски.

Для того, чтобы вернуться к установленной температуре, достаточно отпустить клавишу.

#### КНОПКА ВКЛЮЧЕНИЯ/ВЫКЛЮЧЕНИЯ ОТРИЦАТЕЛЬНЫХ ИОНОВ [K]

- Переведите кнопку с рычажком в положение **I**, чтобы при использовании фена вырабатывались отрицательные ионы.
- Переведите кнопку с рычажком в положение **0**, чтобы использовать фен без выхода отрицательных ионов.

#### ИСПОЛЬЗОВАНИЕ СОПЛА КОНЦЕНТРАТОРА ВОЗДУХА [H]

Благодаря соплу воздух подается непосредственно на щетку, используемую для создания причёски.

Приставить концентратор к фену и нажать на него в направлении корпуса фена (Рис. 2a).

Концентратор может быть извлечен, потянув за него в направлении, указанном стрелкой b (Рис. 2b).



**Подождать пока сопло остынет перед тем как снимать его.**

#### ИСПОЛЬЗОВАНИЕ РАСПЫЛИТЕЛЯ ВОЗДУХА [I]

Распылитель может быть использован для получения более объемной причёски.

Приставить распылитель к фену со стороны выхода воздуха и нажать на него в направлении корпуса фена (Рис. 3a).

Распылитель может быть извлечен, потянув за него в направлении, указанном стрелкой b (Рис. 3b).

## УХОД



**В случае неисправности или повреждения прибора или его частей, во избежание любого рода риска его должен осмотреть производитель, центр технической поддержки или любой работник, обладающий схожей квалификацией. Пользователь не должен самостоятельно разбирать прибор.**



**Отсоединить вилку от электрической розетки перед тем как приступить к чистке устройства.**

#### ОБЩАЯ ЧИСТКА

Проводите общую очистку устройства, когда начинает мигать светодиодный индикатор [J] или не реже одного раза в неделю.

Во избежание риска поражения электрическим током запрещается чистить устройство с использованием воды и погружать его в воду.

Производить чистку устройства только с помощью мягкой ветоши, по возможности слегка влажной.

Не использовать растворители и абразивные моющие средства!

#### ОЧИСТКА ФИЛЬТРА



**ЧТОБЫ СОХРАНИТЬ ДЕЙСТВУЮЩЕЙ ГАРАНТИЮ, ТРОЙНОЙ ЗАЩИТНЫЙ ФИЛЬТР ФЕНА ДОЛЖЕН ПОСТОЯННО СОДЕРЖАТЬСЯ В ЧИСТОТЕ.**

Соблюдайте эти простые правила:

1. Удалите грязь с тройного защитного фильтра [E]. Пользоваться щёткой с мягкой щетиной.
2. Периодически (примерно после каждых 100 использований прибора), выполнив операцию под пунктом 1, очищать фен, инвертируя поток воздуха изнутри наружу

## Гамма+

при помощи системы самоочистения.

### 3. Чтобы **снять тройной защитный фильтр [E]**:

1. Убедитесь, что прибор выключен;
1. Поверните тройной защитный фильтр против часовой стрелки;
1. Извлеките губку и металлический фильтр с логотипом Gamma+ из черного пластикового компонента;
1. После очистки разместить их обратно в черный пластиковый элемент;
1. Поверните по часовой стрелке, чтобы включить тройной защитный фильтр.

### Для **подключения системы самоочистения (автореверс)**:

1. Включить фен на максимальную температуру/мощность и оставить его работать на 60 секунд
2. Выключить фен
3. Нажать и удерживать нажатой кнопку холодного воздуха [D] в течение 5 секунд, чтобы подключить систему самоочистения, которая выключится сама через несколько секунд работы.



**ВНИМАНИЕ! ДЕРЖАТЬ ПРИБОР ВО ВРЕМЯ ВСЕГО ПРОЦЕССА АВТОРЕВЕРСА ВДАЛИ ОТ ОСТАТКОВ ВОЛОС, СКОПИВШЕЙСЯ ПЫЛИ И Т.П. ВОЗМОЖНЫЕ ОТЛОЖЕНИЯ МОГУТ БЫТЬ ВСОСАНЫ ПРИБОРОМ С НАНЕСЕНИЕМ ПОВРЕЖДЕНИЙ ВНУТРЕННИМ КОМПОНЕНТАМ.**

Тройной защитный фильтр можно снять при выключенном фене для более удобного обслуживания. Очистку и техобслуживание фильтра можно проводить только при помощи двух вышеописанных операций.



**Не пытаться демонтировать металлический фильтр. Загрязнения могут попасть внутрь фена и повредить его.**

## УТИЛИЗАЦИЯ



Упаковка продукта состоит из перерабатываемых материалов. Разделить материалы по различным видам и подвергнуть утилизации в соответствии с действующим законодательством об охране окружающей среды.



На основании нормативы европейского союза 2012/19/UE (RAEE), устройство после цикла своего использования должно быть утилизировано должным образом. Это относится к вторичному использованию полезных материалов, содержащихся в приборе, что позволяет сократить воздействие на окружающую среду. Обращаться в местные органы по утилизации отходов или к продавцу изделия для получения более подробной информации.

## ГАРАНТИЯ

Гарантия действительна в соответствии с действующим законодательством, начиная с момента покупки, и включает расходы на ремонт.

Длительность гарантийного периода составляет 1 или 2 года в зависимости класса покупателя (профессиональное или потребительское использование), на основании действующих стандартов.

Гарантия действует только при предоставлении гарантийного талона с печатью и подписью продавца, с указанием даты покупки. Действительной считается дата на товарном чеке/счёт-фактуре.

Гарантия распространяется на производственные дефекты устройства, возникшие из-за некачественных материалов или некачественного изготовления. Gamma Più обязуется произвести бесплатный ремонт или замену тех частей, которые в гарантийный период покажут, на её усмотрение, неэффективность по причине используемых в устройстве материалов или конструкции.

**ВНИМАНИЕ! Гарантия теряет силу в том случае, если обнаруживается вскрытие прибора покупателем или ремонт неуполномоченным персоналом.**

### ГАРАНТИЕЙ НЕ ПОКРЫВАЮТСЯ:

- Ущерб, причиненный в результате неправильного использования, неправильного обращения или повреждений при транспортировке.
- Ущерб по причине несоблюдения инструкций по эксплуатации.
- Ущерб по причине использования оборудования с подключением к сети электропитания с неправильным напряжением в сети.
- Приборы, на которых установлены комплектующие других изготовителей.
- Компоненты, подвергаемые нормальному износу.

## ТЕХНИЧЕСКОЕ ОБСЛУЖИВАНИЕ

Для проведения ремонтных работ зайдите на сайт [www.gammapiu.it](http://www.gammapiu.it), свяжитесь с ближайшим сервисным центром и сообщите ему модель изделия.

*Изготовитель оставляет за собой право в любой момент и без предварительного предупреждения вносить изменения и/или производить частичную замену, где он считает необходимым, в целях предоставления надёжного высокотехнологичного изделия с продолжительным сроком службы.*

# UA - ПОСІБНИК З ЕКСПЛУАТАЦІЇ ТА ГАРАНТІЙНІ ЗОБОВ'ЯЗАННЯ

## ПРОФЕСІЙНЕ ОБЛАДНАННЯ

### ПОЯСНЕННЯ СИМВОЛІВ



Наші продукти відповідають вимогам Директив, про що свідчить маркування CE.



Символ класу II, або Подвійна ізоляція, вказує на те, що виріб спроектовано таким чином, що він не потребуватиме під'єднання до заземлення. Ці вироби спроектовані таким чином, що поломка не призводить до контакту користувача з небезпечною напругою, оскільки обмотка виготовлена з ізолювального матеріалу.



Цей символ вказує на те, що виріб відповідає вимогам нових директив, запроваджених для захисту навколишнього середовища і що після завершення життєвого циклу його необхідно утилізувати належним чином. Звертайтеся до місцевих органів влади для отримання інформації щодо місць утилізації відходів.



Цей символ зазвичай супроводжується описом, що вказує користувачеві на необхідність прочитати про важливі операції та інструкції.



УВАГА! ГАРЯЧІ ПОВЕРХНІ.  
НЕБЕЗПЕКА ОПІКУ



Не використовуйте цей пристрій поблизу ванн, умивальників, мийок або інших ємностей з водою.

## ЗАГАЛЬНІ ЗАСТЕРЕЖЕННЯ ПРО БЕЗПЕКУ



Щоб уникнути збитків та небезпеки, пов'язаних із неналежним використанням, чітко дотримуйтеся інструкцій з експлуатації та зберігайте їх. Якщо цей виріб передаватиметься третім особам, слід передати також і посібник з інструкціями.

### РОЗПАКОВКА ТА ПЕРЕВІРКА ВИРОБУ

Дістаньте виріб з упаковки і переконайтеся, що він цілий і не містить видимих слідів пошкоджень, що могли з'явитися під час транспортування.

У разі виникнення сумнівів не використовуйте пристрій і зверніться до найближчого сервісного центру (див. сайт [www.gammapiu.it](http://www.gammapiu.it)).



### УВАГА! НЕБЕЗПЕКА ДЛЯ ДІТЕЙ.

Елементи упаковки (пластикові пакети, спінений полістирол і т. п.) не можна залишати у межах досяжності дітей, оскільки вони є потенційними джерелами небезпеки.

### ЗАСТЕРЕЖЕННЯ ЩОДО ЕЛЕКТРИЧНОЇ БЕЗПЕКИ

Використання електричних пристроїв передбачає дотримання певних фундаментальних правил.



**Заборонено занурювати пристрій у воду або у інші рідини! Не торкайтеся пристрою, якщо він впав у будь-яку рідину.**



**ЗАСТЕРЕЖЕННЯ: не використовуйте цей пристрій поблизу ванн, умивальників, мийок або інших ємностей з водою!**

А саме:

- не торкайтеся пристрою руками, мокрими або вологими ногами;
- не користуйтеся пристроєм босоніж;
- не тягніть за кабель живлення або пристрій, щоб витягнути вилку з розетки;
- не підставляйте пристрій під атмосферні явища (дощ, сонце і т. п.);
- не дозволяйте дітям гратися з пристроєм.
- Коли пристрій експлуатується у ванних кімнатах, від'єднуйте його від живлення після використання, оскільки близькість води може становити загрозу навіть коли пристрій вимкнений.
- Не тягніть за кабель, виймаючи вилку з розетки.
- В жодному випадку не переміщайте прилад, тримаючи його за електричний кабель.
- Тримайте мережевий кабель та прилад подалі від гарячих поверхонь.
- Не зберігайте та не використовуйте прилад із закрученим або зігнутих кабелем.
- Не користуйтеся пристроєм, якщо кабель або інші частини пошкоджені. Якщо кабель живлення пошкоджений, він повинен бути замінений виробником, службою технічного обслуговування виробника або персоналом такої самої кваліфікації, щоб уникнути будь-яких ризиків.
- Додатковий захист забезпечується шляхом інтеграції в побутову електричну мережу пристрою захисту від струмів короткого замикання, що має номінальний робочий струм не більше 30 мА.

- За додатковою інформацією рекомендується звертатися до надійного електрика. Безпека цих електричних пристроїв відповідає визнаним технічним нормам і законодавству про безпеку електрообладнання.
- Не залишайте вилку безкорисно під'єднаною до штепсельної розетки; від'єднуйте вилку, коли пристрій не використовується.
- Розташовуйте виріб на рівних надійних поверхнях, подалі від джерел тепла.
- Шум: Рівень звукового тиску (зважений А) становить менше 70 дБ(А).

## ЗАГАЛЬНІ ЗАСТЕРЕЖЕННЯ ЩОДО ЕКСПЛУАТАЦІЇ

### ВИКОРИСТАННЯ

Фен був розроблений і реалізований для сушіння та укладання людського волосся.



#### ПРАВИЛЬНЕ ВИКОРИСТАННЯ:

Використовуйте прилад тільки за прямим призначенням, не слід використовувати на перуках, на шерсті тварин або будь-якому іншому матеріалі, що відрізняється від людського волосся. Виробник відмовляється від будь-якої відповідальності, пов'язаної з неналежним використанням пристрою.



Не обмотуйте кабель навколо пристрою, щоб уникнути пошкоджень кабелю та усіх похідних ризиків.

Технічні характеристики див. ззовні на упаковці і на вказівках, що наведені на таблицці, яка розташована на самому виробі.

- Переконайтеся, що напруга мережі відповідає тій, що зазначена на таблицці технічних даних пристрою.
- Тримайте поза зоною досяжності дітей. Діти не повинні ні гратися, ні користуватися пристроєм.
- Цей пристрій може використовуватися дітьми старше восьми років, особами із зниженими фізичними, сенсорними і розумовими здатностями або особами із браком досвіду або знань лише за умови, що вони перебувають під наглядом та навчені користуватися приладом безпечним шляхом та усвідомлюють ризики, пов'язані з використанням.
- Чистка і технічне обслуговування не повинні виконуватися дітьми без нагляду.
- Для забезпечення оптимального й повністю безпечного функціонування у разі падіння або сильних ударів зверніться до авторизованого сервісного центру для проведення перевірки.
- Не залишайте хустинки або подібні речі поблизу приладу.
- Шнур живлення за жодних обставин не повинен торкатися пристрою.
- Завжди вимикайте прилад з розетки після використання.
- Ніколи не вставляйте та не кидайте предмети в отвори приладу.
- Пристрій ніколи не можна використовувати в середовищах, де є висока концентрація аерозольних продуктів (спреїв) або де виділяється кисень.
- Фен оснащений пристроєм проти перегріву. У разі перегріву припиняється нагрівання і продувається лише холодне повітря. Після охолодження знову автоматично вмикається нагрівання.

### ЗАГАЛЬНИЙ ОПИС (Мал. 1)

Фен з окремими кнопками для потоку повітря [A] і температури [B].

**A** - Вимикач електроживлення 0/1 та блокування клавіатури

**B** – Кнопка регулювання температури

**C** – Кнопка регулювання потоку повітря

**D** - Кнопка швидкого потоку холодного повітря та автоматичного реверсу

**E** - Потрійний захисний фільтр

**F** – Кабельний профіль

**F** – Кабель живлення

**H** - Насадка концентратора повітря

**I** - Повітряний дифузор

**J** - сигнальні світлодіоди

**K** - Кнопка негативних іонів

## ЗАСТОСУВАННЯ



Цей пристрій призначений для комерційного використання.

Підключіть вилку до розетки.

Фен має 4 рівні температури і 3 швидкості потоку повітря, які можна вибрати за допомогою окремих кнопок. Пристрій також оснащений кнопкою холодного повітря для фіксації зачіски.

Увімкніть прилад за допомогою перемикача 0/1 [A].

Виберіть бажану швидкість повітря за допомогою клавіші [C]:

● = делікатний потік повітря

●● = середній потік повітря

●●● = сильний потік повітря

Виберіть потрібну температуру за допомогою кнопки [B]:

●●●● = холодна температура



- = низька температура
- = середня температура
- = висока температура

Визначивши бажану комбінацію повітря/тепла, зафіксуйте клавіші, піднявши перемикач 0/1 [A] на позицію BLOC (🔒).

Щоб мати можливість змінити температуру або потік повітря, поверніть перемикач 0/1 [A] назад у положення 1.

Після використання, за допомогою перемикача 0/1 [A], вимкніть прилад.

Від'єднайте вилку кабелю живлення [G] від мережевої розетки, не тягнучи за кабель або пристрій.

**Помістіть прилад на стійку поверхню, слідкуючи за тим, щоб не обмотати кабель живлення навколо самого приладу.**

#### КНОПКА ХОЛОДНОГО ПОВІТРЯ (COLD SHOT) [C]

Кнопка може бути використана для зафіксування укладки.

Утримуючи кнопку холодного повітря, фен можна швидко переключити на режим холодного повітря та зафіксувати укладку.

Щоб повернутися до заданої температури, просто відпустіть кнопку.

#### КНОПКА НЕГАТИВНИХ ІОНІВ УВІМКНЕНА / ВИМКНЕНА [K]

- Перемістити кнопку важеля в положення I, щоб генерувати негативні іони під час використання фена.
- Перемістити кнопку важеля в положення 0, щоб використовувати фен без виходу негативних іонів.

#### ВИКОРИСТАННЯ НАСАДКИ КОНЦЕНТРАТОРА ПОВІТРЯ [H]

Завдяки насадці повітря подається безпосередньо до щітки, яка використовується для укладання.

Прикладіть концентратор і притисніть його до корпусу фена (Мал. 2a).

Концентратор можна зняти, потягнувши його у напрямку, вказаному стрілкою b (Мал. 2b).



**Зачекайте, поки насадка охолоне, перш ніж її зняти.**

#### ВИКОРИСТАННЯ ПОВІТРЯНОГО ДИFUЗОРА [I]

Дифузор можна використовувати для отримання об'єму при сушінні.

Прикладіть дифузор і притисніть його до корпусу фена (Мал. 3a).

Дифузор можна зняти, потягнувши його у напрямку, вказаному стрілкою b (Мал. 3b).

## ОБСЛУГОВУВАННЯ



**У разі несправності або пошкодження пристрою або його частини виробник або його фахівець з обслуговування або інший кваліфікований персонал повинні провести діагностику пристрою, щоб уникнути небезпеки. Користувач не повинен розбирати пристрій самостійно.**



**Перед очищенням приладу від'єднайте вилку від розетки.**

#### ЗАГАЛЬНА ЧИСТКА

Проводити генеральне очищення пристрою, коли почне блимати сигнальна лампочка [J] або принаймні раз на тиждень.

Щоб уникнути ризику ураження струмом, заборонено чистити пристрій водою та занурювати його у воду.

Чистіть пристрій лише м'якою тканиною, злегка зволоженою.

Не використовуйте розчинники чи абразивні миючі засоби!

#### ОЧИЩЕННЯ ФІЛЬТРА



**ЩОБ ЗБЕРЕГТИ ЧИННІСТЬ ГАРАНТІЇ, ПОТРІЙНИЙ ЗАХИСНИЙ ФІЛЬТР ФЕНА ЗАВЖДИ ПОВИНЕН БУТИ ЧИСТИМ**

Дотримуйтесь цих простих правил:

1. Видалити бруд з потрійного захисного фільтра [E]. Використовувати щітку з м'якою щетиною.
2. Періодично (приблизно кожні сто разів використання пристрою), після виконання операцій, описаних у пункті 1, очищати фен шляхом зворотного потоку повітря зсередини назовні за допомогою автономної системи очищення.

Щоб зняти потрійний захисний фільтр [E]:

1. Перевірити, чи пристрій вимкнений;
2. Повернути потрійний захисний фільтр проти годинникової стрілки;
3. Зняти губку і металевий фільтр з логотипом Gamma+ з чорного пластикового компонента;
4. Після очищення їх завжди потрібно вставляти в чорний пластиковий компонент;
5. Повернути за годинниковою стрілкою, щоб закріпити потрійний захисний фільтр.

Щоб активувати автономну систему очищення (автоматичний реверс):

1. Увімкніть фен при максимальній температурі/потужності та залиште його на 60 секунд
2. Вимкніть фен

3. Натисніть і утримуйте кнопку холодного повітря [D] протягом 5 секунд, щоб увімкнути автономну систему очищення, яка самостійно вимкнеться після кількох секунд роботи.



**УВАГА! ЗБЕРІГАЙТЕ ПРИЛАД ПОДАЛІ ВІД ЗАЛИШКІВ ВОЛОССЯ, СКУПЧЕННЯ ПИЛУ АБО ІНШИХ ПОДІБНИХ СКУПЧЕНЬ ПРОТЯГОМ УСЬОГО ПРОЦЕСУ АВТОМАТИЧНОГО РЕВЕРСУ. БУДЬ-ЯКІ ЗАЛИШКИ МОГУТЬ БУТИ ВСМОКТАНІ ПРИЛАДОМ З ВІДПОВІДНИМИ ПОШКОДЖЕННЯМИ ВНУТРІШНІХ КОМПОНЕНТІВ.**

Потрійний захисний фільтр можна зняти, коли фен вимкнений, для кращого технічного обслуговування. Очищення та технічне обслуговування фільтра можна проводити лише за двома описаними вище операціями.



**Не намагайтеся розібрати металевий фільтр. Бруд може проникнути у фен і пошкодити його.**

## УТИЛІЗАЦІЯ



Упаковка виробу складається із матеріалів, що можуть використовуватися повторно. Розділіть частини за їх типологією і утилізуйте їх відповідно до чинного законодавства щодо захисту навколишнього середовища.



Відповідно до європейського стандарту 2012/19/CE (RAEE), пристрій, що не використовується, повинен бути утилізований згідно з закінченням терміну використання. Це стосується повторного використання корисних речовин, які містить пристрій, та дозволяє знизити вплив на навколишнє середовище. За детальною інформацією звертайтеся до місцевого підприємства з утилізації або до продавця пристрою.

## ГАРАНТІЯ

Гарантія дійсна відповідно до чинного законодавства, починаючи з моменту покупки, і включає витрати на ремонт.

Тривалість гарантійного терміну становить 1 або 2 роки залежно від типу покупця (професіонала або приватного споживача), відповідно до норм, встановлених чинним законодавством.

Гарантія дійсна тільки за умови пред'явлення талона з печаткою та підписом продавця, а також із зазначенням дати покупки. Підтвердженням є дата, вказана на чеку/фактурі.

Гарантія покриває якісні дефекти пристрою, що пов'язані з матеріалами або з виробництвом. Компанія Gamma Più зобов'язується полагодити або безкоштовно замінити ті деталі, які в межах гарантійного періоду виявилися на думку компанії непридатними до використання через дефекти матеріалу або виробництва.

**УВАГА! У разі виявлення слідів прямого втручання в прилад покупцем або маніпуляцій з боку неавторизованого персоналу гарантія анулюється.**

### ГАРАНТІЯ НЕ ПОШИРЮЄТЬСЯ НА:

- Пошкодження в результаті неправильного використання, неправильного поводження або пошкодження при транспортуванні.
- Пошкодження внаслідок недотримання інструкцій з експлуатації.
- Пошкодження, викликані використанням пристрою за неправильної напруги в мережі.
- Пристрої, на які встановлені комплектувальні інших виробників.
- Частини, що схильні до природного зношування.

## ТЕХНІЧНА ДОПОМОГА

Із питань ремонту перейдіть на наш веб-сайт [www.gammapiu.it](http://www.gammapiu.it), зв'яжіться з найближчим до вас сервісним центром і повідомте номер моделі виробу.

*Виробник залишає за собою право у будь-який момент і без завчасного попередження виконувати модифікації і/або замінювати частини, якщо він це вважає доречним, для забезпечення надійності, довготривалого використання й високої технологічності своєї продукції.*

**BG - РЪКОВОДСТВО ЗА УПОТРЕБА И ГАРАНЦИЯ****ПРОФЕСИОНАЛНО ОБОРУДВАНЕ****ОБЯСНЕНИЕ НА СИМВОЛИТЕ**

Продуктите ни отговарят на директивите, касаещи маркировката CE.



Символът за клас II или Двойно изолиране означава, че този продукт е проектиран така, че да не изисква свързване за заземяване. Тези уреди са създадени така, че отделната повреда да не може да причини контакт с опасни напрежения от страна на потребителя, тъй като външните части са направени от изолиращ материал.



Този символ показва, че продуктът отговаря на изискванията на новите директиви, въведени за опазване на околната среда, и че трябва да се изхвърля по подходящ начин в края на експлоатационния си живот. Поискайте информация от местните власти относно местата, предназначени за изхвърляне на отпадъци.



Този символ, който обикновено е придружен от описание, показва на потребителя, че е важно да прочете тези операции и инструкции.



**ВНИМАНИЕ! ГОРЕЩИ ПОВЪРХНОСТИ.**  
**ОПАСНОСТ ОТ ИЗГАРЯНЕ**



Не използвайте този уред в близост до вани, мивки или други съдове с вода.

**ОБЩИ ПРЕДУПРЕЖДЕНИЯ ЗА БЕЗОПАСНОСТ**

**За да избегнете щети и опасности вследствие на неправилна употреба, спазвайте стриктно и съхранявайте инструкциите за употреба. Ако впоследствие уредът бъде прехвърлен на трети лица, предайте заедно с него и книгата с инструкции.**

**РАЗОПАКОВАНЕ И ПРОВЕРКА НА УРЕДА**

Издадете уреда от опаковката му и се уверете, че е с ненарушена цялост и че няма видими признаци на повреждане вследствие на транспортирането.

При съмнение не използвайте устройството и се свържете с най-близкия център за техническо обслужване (вж. [www.gammapiu.it](http://www.gammapiu.it)).

**ВНИМАНИЕ! ОПАСНО ЗА ДЕЦА.**

**Частите на опаковката (пластмасови пликчета, експандиран полистирол и др.) не трябва да се оставят на достъпни за деца места, тъй като представляват потенциални източници на опасност.**

**ПРЕДУПРЕЖДЕНИЯ ОТНОСНО ЕЛЕКТРИЧЕСКАТА БЕЗОПАСНОСТ**

Употребата на електрически уреди изисква съблюдаването на някои основни правила.



**Никога не потапяйте уреда във вода или в друга течност! Не докосвайте уреда, ако е паднал в каквато и да е течност.**



**ПРЕДУПРЕЖДЕНИЕ: не използвайте този уред в близост до вани, мивки или други съдове, съдържащи вода!**

По-специално:

- никога не пипайте уреда с мокри или влажни ръце или крака;
- не използвайте уреда с боси крака;
- не дърпайте захранващия кабел или уреда, за да изключите щепсела от електрическия контакт;
- не излагайте уреда на атмосферни влияния (дъжд, слънце и др.);
- не оставяйте деца да си играят с уреда.
- Когато уредът се използва в бани, след употреба го изключвайте от захранването, тъй като близостта до водата може да е опасна дори и когато уредът е изключен.
- Винаги изваждайте щепсела от електрическия контакт, без да дърпате кабела.
- Никога не премествайте уреда, като го дърпате за електрическия кабел.
- Дръжте мрежовия кабел и уреда далече от горещи повърхности.
- Не съхранявайте или не пускайте уреда с усукан или огънат кабел.
- Не използвайте уреда, ако кабелът или други части изглеждат повредени. Ако захранващият кабел е повреден, той трябва да се смени от производителя или от сервисния му център или изобщо от лице със сходна квалификация, така че да се предотвратят всякакви рискове.
- Допълнителна защита се осигурява от устройство за предпазване от токове при повреда, с номинален ток на сработване не повече от 30mA в домашната електрическа инсталация.
- Препоръчваме за повече информация да се свържете с доверен електротехник. Безопасността на тези електрически уреди отговаря на признатите правила на

техниката и на закона за безопасността на електрическите уреди.

- Не оставяйте щепсела включен в мрежовия контакт, ако не е необходимо, и го изключвайте, когато уредът не се използва.
- Поставете уреда върху равни и стабилни повърхности, далече от източници на топлина.
- Шум: Нивото на звуково налягане (претеглено А) е под 70 dB(A).

## ОБЩИ ПРЕДУПРЕЖДЕНИЯ ЗА УПОТРЕБА

### ИЗПОЛЗВАНЕ

Сешоарът е проектиран и произведен за сушене и оформяне на човешка коса.



#### НЕПРАВИЛНА УПОТРЕБА:

Използвайте уреда само за предвидената цел, не го използвайте с перуки, животинска козина и всякакви други материали, различни от човешката коса. Производителят не поема никаква отговорност в случай на неподходяща употреба на уреда.



Не увивайте кабела около уреда, за да не повредите кабела и да предотвратите всякакви произтичащи от това рискове.

За техническите характеристики направете справка върху външната опаковка и в указанията, дадени върху табелката с данни, поставена върху уреда.

- Проверете дали мрежовото напрежение отговаря на посоченото върху табелката с технически данни на уреда.
- Съхранявайте на място, недостъпно за деца. Децата не трябва да използват уреда, нито да играят с него.
- Този уред може да се използва от деца от осемгодишна възраст нагоре и от лица с ограничени физически, сензорни или умствени способности или от лица без опит или познания, стига същите да са контролирани и обучени относно безопасната употреба на уреда и да участват в разбирането на опасностите.
- Почистването и поддръжката не трябва да се извършват от деца, оставени без надзор.
- С цел гарантиране на оптималното функциониране в условия на пълна безопасност, в случай на падания или силни удари изискайте от оторизиран сервиз да направи проверка.
- Не оставяйте кърпички или сходни предмети в близост до уреда.
- Захранващият кабел не трябва никога да влиза в контакт с уреда.
- Винаги изключвайте уреда от електрическия контакт, след като сте го използвали.
- Никога не пъхайте или не оставяйте предмети да падат в отворите на уреда.
- Уредът никога не трябва да се използва в помещения, където има висока концентрация на аерозолни продукти (спрейове) или в които се освобождава кислород.
- Сешоарът разполага с устройство против прегряване. В случай на прегряване, загряването се прекъсва и се подава само студен въздух. След охлаждането, загряването отново се включва автоматично.

### ОБЩО ОПИСАНИЕ (Фиг. 1)

Сешоар с отделни бутони за сила на въздушната струя [A] и за температура [B].

**A** – Ключ за включване 0/1 и блокиране на бутоните

**B** – Бутон за регулиране на температурата

**C** – Бутон за регулиране на въздушната струя

**D** – Бутон за студена въздушна струя и функция за почистване auto-reverse

**E** – Троен защитен филтър

**F** – Халка за кабел

**G** – Захранващ кабел

**H** – Приставка въздушен концентратор

**I** – Дифузер

**J** – Светлинен индикатор за сигнализиране

**K** – Бутон за отрицателни йони

## УПОТРЕБА



Този уред е проектиран, за да се използва в търговски площи.

Свържете щепсела към електрическия контакт.

Сешоарът притежава 4 степени на температура и 3 скорости на въздушната струя, които може да бъдат избрани чрез отделни бутони. Уредът разполага и с бутон за студен въздух за фиксиране на прическата.

Включете уреда чрез ключ 0/1 [A].

Изберете желаната скорост на въздуха чрез бутон [C]:

● = слаба въздушна струя

●● = средно силна въздушна струя

●●● = силна въздушна струя

Изберете желаната температура чрез бутон [B]:

●●●● = студена температура

●●●●● = ниска температура

●●●●●● = средна температура

●●● = висока температура

След като откриете желаната комбинация въздух/топлина, фиксирайте бутоните на съответните им места, като повдигнете ключа 0/1 [A] в позиция BLOC (■).

За да може да промените топлината или въздушната струя, отново поставете ключ 0/1 [A] в позиция 1.

След използването изключете уреда чрез ключ 0/1 [A].

Изключете захранващия кабел [G] от електрическия контакт, без да дърпате кабела или уреда.

**Оставете уреда върху стабилна повърхност, като внимавате да не увивате захранващия кабел около уреда.**

#### БУТОН ЗА СТУДЕН ВЪЗДУХ (COLD SHOT) [C]

Бутонът може да се използва за фиксиране на прическата.

Като задържите натиснат бутона за студен въздух, сешоарът се превключва бързо към работа със студен въздух и фиксира прическата.

За да се върнете на настроената температура, просто трябва да пуснете бутона.

#### БУТОН ЗА ВКЛЮЧВАНЕ/ИЗКЛЮЧВАНЕ НА ОТРИЦАТЕЛНИ ЙОНИ [K]

- Преместете бутона на лоста в положение **I**, за да генерирате отрицателни йони, когато използвате сешоара.

- Преместете бутона на лоста в положение **0**, за да използвате сешоара без генериране на отрицателни йони.

#### УПОТРЕБА НА ПРИСТАВКА - ВЪЗДУШЕН КОНЦЕНТРАТОР [H]

Благодарение на приставката, въздухът се насочва директно към четката, използвана за оформяне на прическата.

Поставете концентратора и го натиснете в посока на корпуса на сешоара (Фиг. 2a).

Концентраторът може да се извади, като се издърпа в посоката, показана със стрелка b (Фиг. 2b).



**Изчакайте приставката да се охлади, преди да я отстраните.**

#### УПОТРЕБА НА ДИФУЗЕР [I]

Дифузерът може да се използва за постигане на обемна прическа.

Поставете дифузера и го притиснете в посока на корпуса на сешоара (Фиг. 3a).

Дифузерът може да се извади, като се издърпа в посоката, показана със стрелка b (Фиг. 3b).

## ПОДДРЪЖКА



**В случай на неизправност или повреждане на уреда или само на част от него, той трябва да бъде анализиран от производителя или неговия технически сервиз или изобщо от лице със сходна квалификация, така че да се предотвратят всякакви рискове. Ползвателят не трябва да разглобява уреда самостоятелно.**



**Изключете щепсела от електрическия контакт, преди да пристъпите към почистване на уреда.**

#### ОБЩО ПОЧИСТВАНЕ

Извършвайте общо почистване на устройството, когато сигналната лампа [J] започне да мига или поне веднъж седмично.

За да избегнете всякакви рискове от токов удар, не почиствайте уреда с вода и не го потапяйте във вода.

Почиствайте уреда само с мека кърпа, евентуално леко навлажнена.

Не използвайте разтворители и абразивни препарати!

#### ПОЧИСТВАНЕ НА ФИЛТЪРА



**ЗА ДА СЕ ЗАПАЗИ ВАЛИДНОСТТА НА ГАРАНЦИЯТА, ТРОЙНИЯТ ЗАЩИТЕН ФИЛТЪР НА СЕШОАРА ТРЯБВА ДА СЕ ПОДДЪРЖА ЧИСТ ПО ВСЯКО ВРЕМЕ.**

Спазвайте тези прости правила:

1. Отстранете замърсяванията от тройния защитен филтър [E]. Използвайте мека четка.
2. Периодично (приблизително на всеки сто използвания на уреда), след като сте изпълнили операциите от точка 1, почиствайте сешоара XCell, като обърнете посоката на въздушната струя отвътре навън чрез вградената система за почистване.

#### Сваляне на тройния защитен филтър [E]:

1. Проверете дали уредът е изключен;
2. Завъртете тройния защитен филтър обратно на часовниковата стрелка;
3. Извадете гъбата и металния филтър с логото Gamma+ от черния пластмасов компонент;
4. След като ги почистите, те винаги трябва да се поставят в черния пластмасов компонент;
5. Завъртете по посока на часовниковата стрелка, за да включите тройния защитен филтър.

За да активирате автономната система за почистване (auto reverse):

1. Включете сешоара на максимална температура/мощност и го оставете да работи в продължение на 60 секунди
2. Изключете сешоар

3. Натиснете и задръжте натиснат бутона за студен въздух [D] в продължение на 5 секунди, за да активирате автономната система за почистване, която се изключва автоматично след няколко секунди работа.



**ВНИМАНИЕ! ПО ВРЕМЕ НА ЦЕЛИЯ ПРОЦЕС НА AUTO REVERSE ДРЪЖТЕ УРЕДА ДАЛЕЧЕ ОТ ОСТАТЪЦИ ОТ КОСА, НАТРУПАН ПРАХ ИЛИ ДРУГО. ВЪЗМОЖНО Е ЕВЕНТУАЛНИ ОСТАТЪЦИ ДА БЪДАТ ЗАСМУКАНИ ОТ УРЕДА, КОЕТО БИ ПРИЧИНИЛО ЩЕТИ ПО ВЪТРЕШНИТЕ КОМПОНЕНТИ.**

Тройният защитен филтър може да се свали, когато сешоарът е изключен, за по-добро извършване на дейностите по поддръжка. Почистването и поддръжката на филтъра на Xcell може да се извършват, следвайки указанията за 2-те описани по-горе операции.



**Не се опитвайте да демонтирате металния филтър. Замърсяванията може да проникнат в сешоара и да го повредят.**

## ИЗХВЪРЛЯНЕ



Опаковката на продукта се състои от рециклиращи се материали. Отделете частите въз основа на вида им и ги изхвърлете съгласно действащите закони в областта на опазването на околната среда.



По смисъла на европейския стандарт 2012/19/ЕС (ОЕЕО) изведеният от експлоатация уред трябва да се изхвърли по предвидените начини в края на цикъла му на използване. Това се отнася до рециклирането на полезните материали, съдържащи се в уреда, и позволява ограничаване на отрицателното влияние върху околната среда. За повече информация се обръщайте към местната организация за изхвърляне на отпадъци или към дистрибутора на уреда.

## ГАРАНЦИЯ

Гаранцията е валидна според действащите законови условия, като започва да тече от датата на закупуване и включва ремонтните разходи.

Гаранционният срок е 1 или 2 години в зависимост от типа купувач (професионалист или потребител) съгласно разпоредбите на действащата нормативна уредба.

Гаранцията е валидна само при представяне на документ с печат и подпис на дистрибутора, както и посочена дата на покупката. За вярна се смята датата, посочена върху касовия бон/фактурата.

Гаранцията покрива дефектно качество на уреда, дължащо се на материалите или на производството му. Фирма Gamma Più се задължава да ремонтира или заменя безплатно онези части, които по нейна преценка не работят добре в гаранционния период поради дефектни материали или дефектно производство.

**ВНИМАНИЕ! Гаранцията отпада, в случай че по уреда се установят директни намеси от страна на купувача или боравене с уреда от страна на неоторизиран персонал.**

### ГАРАНЦИЯТА НЕ ПОКРИВА:

- Щети, причинени от неподходяща употреба, несвойствено третиране или счупвания по време на транспортиране.
- Щети, причинени от несъблюдаването на инструкциите за употреба.
- Щети, причинени от използването на уреда с неправилно мрежово напрежение.
- Уреди, върху които са монтирани приставки на други производители.
- Части, подлежащи на нормално износване.

## ТЕХНИЧЕСКИ СЕРВИЗ

За евентуални ремонти вижте уебсайта [www.gammapiu.it](http://www.gammapiu.it), свържете се с най-близкия сервизен център и го информирайте за модела на продукта.

*Производителят си запазва правото да внася промени и/или да сменя частите във всеки един момент и без никакви предизвестия, ако го сметне за уместно, за да може винаги да предлага надежден, дълготраен и съвременен продукт.*

**HR - PRIRUČNIK S UPUTAMA ZA UPORABU I JAMSTVO****PROFESIONALNA OPREMA****OBJAŠNJENJA SIMBOLA**

Naši su proizvodi sukladni direktivama koje se pozivaju na CE oznake.



Simbol klase II ili dvostruke izolacije navodi da je ovaj proizvod dizajniran tako da ne zahtijeva povezivanje na uzemljenje. Ovi su proizvodi izrađeni na način da jedan kvar ne može uzrokovati dodir s opasnim naponom od strane korisnika, budući da je kućište izrađeno od izolacijskog materijala.



Ovaj simbol navodi da proizvod ispunjava zahtjeve iz nove direktive uvedene radi zaštite okoliša i da se mora prikladno zbrinuti na kraju svog životnog ciklusa. Zatražite informacije od lokalnih vlasti glede mjesta namijenjenih zbrinjavanju otpada.



Ovaj simbol, obično popraćen opisom, navodi korisniku da se moraju pročitati važne operacije i upute.



**POZOR! VRUĆE POVRŠINE.**  
**OPASNOST OD OPEKOTINA**



Ne koristite ovaj aparat u blizini kada, umivaonika ili drugih posuda koje sadrže vodu.

**OPĆA SIGURNOSNA UPOZORENJA**

**Kako bi se spriječilo oštećenje i opasnosti zbog neodgovarajuće uporabe, dobro pazite i čuvajte upute za uporabu. Ako se proizvod naknadno preda trećim osobama, dostavite im i knjižicu s uputama.**

**SKIDANJE AMBALAŽE I PROVJERA PROIZVODA**

Izvadite proizvod iz svog pakiranja i uvjerite se da je cjelovit i da na njemu nema vidljivih znakova oštećenja uslijed prijevoza.

Ako ste u nedoumici, nemojte koristiti uređaj i obratite se najbližem centru za tehničku pomoć (pogledajte internetsku stranicu [www.gammapiu.it](http://www.gammapiu.it)).



**POZOR! OPASNOST ZA DJECU.**

**Ambalažni otpad (plastične vrećice, ekspanzirani polistiren, itd.) ne smiju biti ostavljeni na dohvata djece jer su potencijalni izvor opasnosti.**

**UPOZORENJA O ELEKTRIČNOJ SIGURNOSTI**

Uporaba električnih aparata podrazumijeva poštivanje nekih osnovnih pravila.



**Nikada ne uranjajte aparat u vodu ili neku drugu tekućinu! Ne dirajte aparat ako je pao u bilo koju tekućinu.**



**UPOZORENJE: ne koristite ovaj aparat u blizini kada, umivaonika ili drugih posuda s vodom!**

Osobito:

- Nikada ne dirajte aparat rukama, mokrim ili vlažnim nogama;
- ne koristite aparat kada ste bos;
- ne povlačite kabel za napajanje ili aparat da bi se iskopčao utikač iz utičnice;
- ne izlažite uređaj atmosferskom djelovanju (kiši, suncu, itd.);
- ne ostavljati djecu da se igraju s aparatom.
- Kada se aparat koristi u kupaonicama, odspojite ga s napajanja nakon uporabe jer blizina vode može predstavljati opasnost čak i kada je aparat isključen.
- Uvijek iskopčajte utikač iz utičnice, bez povlačenja kabela.
- Nikada ne prenosite aparat na način da ga se drži za električni kabel.
- Držati mrežni kabel i aparat daleko od vrućih površina.
- Ne čuvajte aparat i ne radite s njim kada je kabel obavijen ili savijen.
- Ne koristite aparat ako su kabel ili drugi dijelovi oštećeni. Ako je kabel za napajanje oštećen, mora ga zamijeniti proizvođač ili njegov serviser ili slično kvalificirana osoba, na način da se izbjegnu potencijalno opasne situacije.
- Dodatnu zaštitu predstavlja ugradnja, u kućanski električni krug, sigurnosnog uređaja protiv struje kvara s nazivnom strujom intervencije od 30mA.
- Savjetuje se kontaktirati električara za više informacija. Sigurnost ovih električnih aparata je u skladu s priznatim tehničkim pravilima i zakonu o sigurnosti električnih aparata.

- Ne ostavljajte utikač nepotrebno ukopčan u električnu utičnicu, iskopčajte ga kada se ne koristi.
- Postavite proizvod na ravne i stabilne površine daleko od izvora topline.
- Buka: Razina zvučnog tlaka (A-ponderiranog) je niža od 70 dB(A).

## OPĆA UPOZORENJA O UPORABI

### UPORABA

Sušilo za kosu je dizajnirano i izrađeno sa sušenje i oblikovanje ljudske kose.



#### NEPRAVILNA UPORABA:

Koristite aparat samo za predviđene svrhe, ne koristite na perikama, životinjskom krznu ili svim drugim materijalima drugačijim od ljudske kose. Proizvođač otklanja sa sebe svaku odgovornost glede nepravilnog korištenja.



Ne omotavajte kabel oko aparata na način da se izbjegnju oštećenja samog kabela i spriječi svaki rizik koji proizlazi iz toga.

Za tehničke značajke pogledajte vanjsko pakiranje i indikacije navedene na natpisnoj pločici postavljenoj na samom proizvodu.

- Provjerite da se napon mreže podudara s onim navedenim na natpisnoj pločici aparata.
- Držati daleko od dohvata djece. Djeca ne smiju koristiti niti se igrati s aparatom.
- Ovaj aparat mogu koristiti djeca starija od osam godina i osobe sa smanjenim tjelesnim, osjetilnim ili mentalnim sposobnostima ili osobe bez iskustva ili znanja ali pod uvjetom da ih se nadzire i obrazuje o uporabi aparata na siguran način te glede razumijevanja opasnosti.
- Čišćenje i održavanje ne smiju obavljati djeca bez nadzora.
- Kako bi se osiguralo optimalno funkcioniranje i sigurnost u slučaju padova ili jakih udaraca, obavite kontrolu u ovlaštenom servisnom centru.
- Ne ostavljajte maramice ili slično u blizini aparata.
- Kabel za napajanje ne smije nikada doći u dodir s aparatom.
- Nakon uporabe, uvijek isključiti aparat iz strujne utičnice.
- Nikada ne uvlačiti predmete i ne dopustiti da isti upadnu u otvore aparata.
- Aparat se ne smije nikada koristiti u prostorima u kojima postoji visoka koncentracija aerosol proizvoda (sprejeva) ili u kojima se oslobađa kisik.
- Sušilo za kosu je opremljeno uređajem protiv pregrijavanja. U slučaju pregrijavanja, dolazi do prekida u grijanju i ispušta se samo hladan zrak. Nakon što se ohladi, automatski će se uključiti grijanje.

### OPĆI OPIS (SI. 1)

Sušilo za kosu s odvojenim tipkama za protok zraka [A] i temperaturu [B].

**A – Prekidač za napajanje 0/1 i zaključavanje tipkovnice**

**B – Tipka za reguliranje temperature**

**C – Tipka za prilagođavanje protoka zraka**

**D – Tipka za udar hladnog zraka i automatski unatrag**

**E – Trostruki zaštitni filter**

**F – Kabela uvodnica**

**G – Kabel za napajanje**

**H – Mlaznica koncentrador zraka**

**I – Difuzor zraka**

**J – LED diode za signalizaciju**

**K – Tipka negativni ioni**

## PRIMJENA



Ovaj je aparat dizajniran da bi se koristio u komercijalnim prostorima.

Ukopčati utikač u strujnu utičnicu.

Sušilo za kosu ima 4 temperaturne razine i 3 brzine protoka zraka koji se mogu odabrati uz pomoć odvojenih tipki. Aparat je opremljen i tipkom za hladni zrak za učvršćivanje frizure.

Uključite aparat pomoću prekidača 0/1 [A].

Odaberite željenu brzinu zraka tipkom [C]:

● = lagani protok zraka

●● = srednji protok zraka

●●● = jaki protok zraka

Odaberite željenu temperaturu korištenjem tipke [B]:

= hladna temperatura



- = niska temperatura
- = srednja temperatura
- = visoka temperatura

Nakon što prepoznate željenu kombinaciju zrak/toplina, zaključajte tipke podižući prekidač 0/1 [A] u položaj BLOC (🔒).

Da biste mogli promijeniti kaloriju ili protok zraka, vratite prekidač 0/1 [A] natrag u položaj 1.

Nakon korištenja, koristite prekidač 0/1 [A] za isključivanje aparata.

Iskopčati kabel za napajanje [G] iz strujne utičnice bez povlačenja kabela ili aparata.

**Položiti aparat na stabilnu površinu i paziti da se kabel ne obavije oko samog aparata.**

#### TIPKA ZA HLADNI ZRAK (COLD SHOT) [C]

Tipka se može koristiti za učvršćivanje frizure.

Drži li se pritisnutom tipka za hladni zrak, sušilo za kosu se može brzo prebaciti na rad na hladni zrak i učvršćivanje frizure.

Za povratak na postavljenu temperaturu, dovoljno je otpustiti gumb.

#### TIPKA NEGATIVNI IONI ON/OFF [K]

- Pomaknite gumb poluge na **I** za stvaranje negativnih iona dok koristite sušilo za kosu.
- Pomaknite gumb poluge na **0** za korištenje sušila za kosu bez oslobađanja negativnih iona.

#### KORIŠTENJE MLAZNICE KONCENTRATORA ZRAKA [H]

Zahvaljujući mlaznici, zrak se sprovodi izravno u četku korištenu za oblikovanje frizure. Postavite difuzor i pritisnite ga u smjeru tijela sušila za kosu (Sl. 2a).

Koncentrator se može izvaditi na način da se povuče u smjeru prikazanim strelicom b (Sl. 2b).



**Pričekati da se mlaznica ohladi prije uklanjanja.**

#### KORIŠTENJE DIFUZORA ZA ZRAK [I]

Difuzor se može koristiti za postizanje većeg volumena kose tijekom sušenja.

Postavite difuzor i pritisnite ga u smjeru tijela sušila za kosu (Sl. 3a).

Difuzor se može izvaditi na način da se povuče u smjeru prikazanom strelicom b (Sl. 3b).

## ODRŽAVANJE



**U slučaju kvara ili oštećenja aparata ili njegovog dijela, aparat mora analizirati proizvođač ili serviser ili druga kvalificirana osoba kako bi se izbjegle potencijalno opasne situacije. Korisnik ne smije samostalno rastavljati aparat.**



**Iskopčati utikač iz strujne utičnice prije nego što se prosljedi s čišćenjem aparata.**

#### GENERALNO ČIŠĆENJE

Provedite generalno čišćenje uređaja kada indikator LED [J] počne treperiti ili barem jednom tjedno.

Da bi se izbjegao svaki rizik od električnog udara, ne čistiti aparat vodom i ne uranjati ga u vodu.

Čistiti aparat samo mekanom krpom koju ste eventualno lagano ovlažili.

Ne koristiti otapala i abrazivna sredstva za čišćenje!

#### ČIŠĆENJE FILTRA



**ZA ODRŽAVANJE VALJANOSTI JAMSTVA, TROSTRUKI ZAŠTITNI FILTAR SUŠILA ZA KOSU SE MORA UVIJEK ODRŽAVATI ČISTIM.**

Pridržavajte se ovih jednostavnih pravila:

1. Uklonite prljavštinu s trostrukog zaštitnog filtra [E]. Koristite četku s mekanim čekinjama.
2. Povremeno (otprilike svakih stotinu puta korištenja aparata), nakon izvođenja postupka iz točke 1, očistite sušilo za kosu preokretanjem protoka zraka iznutra prema van pomoću samostalnog sustava za čišćenje.

Za **uklanjanje trostrukog zaštitnog filtra [E]**:

1. Uvjerite se da je aparat isključen;
2. Okrenite u smjeru kazaljki na satu trostruki zaštitni filtar;
3. Uklonite spužvu i metalni filtar s logotipom Gamma+ s crne plastične komponente;
4. Nakon čišćenja uvijek se moraju umetnuti u crnu plastičnu komponentu;

5. Okrenite u smjeru kazaljki na satu da biste zakačili trostruki zaštitni filtar.

Da **biste aktivirali samostalni sustav čišćenja (automatski unatrag):**

1. Uključite sušilo za kosu na maksimalnoj temperaturi/snazi i ostavite ga uključeno 60 sekundi
2. Isključite sušilo za kosu
3. Pritisnite i držite pritisnutom tipku hladnog zraka [D] 5 sekundi da biste aktivirali samostalni sustav čišćenja, koji će se sam isključiti nakon nekoliko sekundi rada.



**POZOR! APARAT DRŽITE PODALJE OD OSTATAKA DLAKA, NAKUPNINA PRAŠINE ILI OSTALOG TIJEKOM CIJELOG TRAJANJA NAČINA RADA AUTOMATSKI UNATRAG. BILO KOJI OSTACI SE MOGU SE USISATI IZ APARATA S POSLJEDIČNIM OŠTEĆENJEM UNUTARNJIH KOMPONENTA.**

Trostruki zaštitni filtar može se ukloniti kada je sušilo za kosu isključeno radi boljeg održavanja. Čišćenje i održavanje filtra može se izvršiti samo tako da se slijede 2 gore opisana postupka.



**Ne pokušavajte rastaviti metalni filtar. Nečistoća bi mogla prodrijeti u sušilo za kosu i oštetiti ga.**

## ODLAGANJE



Ambalaža proizvoda se sastoji od materijala koji se mogu reciklirati. Podijelite dijelove s obzirom na njihovu tipologiju i zbrinuti u skladu s važećim propisima o zaštiti okoliša.



U skladu s europskim propisom 2012/19/EZ (OEE0), aparat koji se više ne koristi mora se zbrinuti na prikladan način na kraju svog ciklusa korištenja. To se odnosi na recikliranje korisnih tvari sadržanih u aparatu i omogućuje smanjenje utjecaja na okoliš. Za više informacija, obratiti se lokalnoj ustanovi za zbrinjavanje otpada ili vašem dobavljaču.

## JAMSTVO

Jamstvo vrijedi u skladu s uvjetima važećih zakona, počinje od datuma kupnje i uključuje troškove popravka.

Trajanje jamstvenog roka je 1 ili 2 godine prema vrsti kupca (profesionalac ili potrošač) kako je utvrđeno važećim normama.

Jamstvo vrijedi samo uz predočenje kupona s pečatom i potpisom trgovca, kao i navedenog datuma kupnje. Dokaz mora biti datum koji se navodi na računu/fakturi.

Jamstvo pokriva greške u kvaliteti aparata koji su posljedica materijala ili izrade. Tvrtka Gamma Più se obavezuje da će besplatno popraviti ili zamijeniti one dijelove za koje se u jamstvenom roku dokaže da su neučinkoviti zbog nedostataka u materijalu ili izradi.

**POZOR! Jamstvo neće vrijediti u slučaju u kojem se na aparatu pronađu direktne intervencije kupca ili obavi manipuliranje od strane neovlaštenog osoblja.**

### JAMSTVO NE POKRIVA:

- Štetu uzrokovanu nepravilnom uporabom, neprikladnim tretmanima ili lomovima tijekom prijevoza.
- Štetu uzrokovanu nepoštivanjem uputa za uporabu.
- Štetu uzrokovanu uporabom aparata na neispravnom mrežnom naponu.
- Aparata na koje se postavila oprema drugih proizvođača.
- Dijelove izložene uobičajenom trošenju.

## TEHNIČKA PODRŠKA

Za eventualne popravke, posjetite web stranicu [www.gammapiu.it](http://www.gammapiu.it), obratite se najbližoj službi za pomoć i priopćite model proizvoda.

*Proizvođač pridržava pravo da u svakom trenutku i bez davanja prethodne najave unese izmjene i/ili zamjene dijelova tamo gdje to smatra prikladnim kako bi uvijek ponudio dugotrajan, pouzdan proizvod napredne tehnologije.*

**CZ - NÁVOD K POUŽITÍ A ZÁRUKA****PROFESIONÁLNÍ ZAŘÍZENÍ****VYSVĚTLENÍ SYMBOLŮ**

Naše výrobky jsou v souladu se směrnicemi, na něž odkazuje označení CE.



Symbol třídy II neboli dvojité izolace znamená, že tento výrobek byl navržen tak, aby nevyžadoval připojení k uzemnění. Tyto výrobky jsou vyrobeny tak, aby jedna porucha nemohla způsobit styk s nebezpečným napětím ze strany uživatele, neboť pouzdro je vyrobeno z izolačního materiálu.



Tento symbol znamená, že výrobek splňuje předpoklady vyžadované novými zavedenými směrnicemi o ochraně životního prostředí a na konci jeho životnosti je třeba jej zlikvidovat vhodným způsobem. O informace ohledně oblastí určených pro likvidaci odpadů požádejte místní orgány.



Tento symbol obvykle provázený popisem uživatele upozorňuje, že je třeba se seznámit s důležitými operacemi a pokyny.



POZOR! HORKÉ POVRCHY.  
NEBEZPEČÍ POPÁLENÍ



Tento přístroj nepoužívejte v blízkosti van, umyvadel ani jiných nádob obsahujících vodu!

**OBCENÁ BEZPEČNOSTNÍ UPOZORNĚNÍ**

Abyste zabránili škodám a nebezpečím v důsledku nevhodného použití, přísně dodržujte a uchovávejte návod k použití. Pokud dojde k prodeji výrobku třetím osobám, předejte jim i návod k použití.

**VYBALENÍ A KONTROLA VÝROBKU**

Výrobek vyjměte z balení a ujistěte se, zda je neporušený a nevykazuje viditelné znaky poškození v důsledku přepravy.

Za eventualne popravke, posetite web stranicu [www.gammapiu.it](http://www.gammapiu.it), obratite se na nejbližij službi za pomoč i priopčite model proizvoda.



**POZOR! NEBEZPEČÍ PRO DĚTI.**

Části balení (plastový sáček, expanzní polystyrén atd.) nesmí zůstat na dosah dětí, neboť představují zdroj potenciálního nebezpečí.

**UPOZORNĚNÍ K ELEKTRICKÉ BEZPEČNOSTI**

Používání elektrických spotřebičů vyžaduje dodržování některých základních zásad.



**Nikdy neponořujte spotřebič do vody ani jiné kapaliny! Nedotýkejte se spotřebiče, pokud spadl do jakékoliv kapaliny.**



**UPOZORNĚNÍ: tento spotřebič nepoužívejte v blízkosti van, umyvadel ani jiných nádob obsahujících vodu!**

Zejména:

- nikdy se nedotýkejte přístroje mokřými nebo vlhkými rukama či nohama;
- přístroj nepoužívejte, pokud máte holé nohy;
- nikdy netahejte za napájecí kabel nebo přístroj, abyste vytáhli zástrčku ze zásuvky,
- nevystavujte přístroj atmosférickým vlivům (déšť, slunce atd.);
- nedovolte dětem, aby si se spotřebičem hrály.
- Pokud se spotřebič používá v koupelnách, po použití jej odpojte od napájení, neboť blízkost vody může představovat nebezpečí, i když je spotřebič vypnutý.
- Napájecí zástrčku vždy vytáhněte ze zásuvky bez tažení za kabel.
- Nikdy nepřenašejte spotřebič držením za elektrický kabel.
- Udržujte napájecí kabel a spotřebič mimo horkých povrchů.
- Neskladujte a ani nepoužívejte spotřebič s kabelem, který je zkroucený nebo ohnutý.
- Výrobek nepoužívejte, pokud jsou kabel nebo jiné části poškozeny. Pokud je napájecí kabel poškozen, musí jej vyměnit výrobce nebo jeho služba technické pomoci nebo osoba podobné kvalifikace, aby se zabránilo veškerým rizikům.
- Další ochranný prvek představuje zabudování bezpečnostního zařízení proti poškozujícímu proudu do elektrické rozvodné sítě se jmenovitým proudem zásahu maximálně 30 mA.

- O další informace doporučujeme požádat důvěryhodného elektrikáře. Bezpečnost těchto elektrických spotřebičů je v souladu s uznávanými technickými normami a zákony o bezpečnosti elektrických zařízení.
- Zástrčku nenechávejte zbytečně zasunutou do síťové zásuvky a odpojte ji, pokud se spotřebič nepoužívá.
- Umísťujte spotřebič na rovné a stabilní povrchy mimo dosah zdrojů tepla.
- Hluk: Úroveň zvukového tlaku (vážená A) je nižší než 70 dB(A).

## OBCENÁ UPOZORNĚNÍ PRO POUŽÍVÁNÍ

### POUŽÍVÁNÍ

Vysoušeč vlasů byl navržen a zkonstruován pro sušení a úpravu lidských vlasů.



#### NESPRÁVNÉ POUŽÍVÁNÍ:

**Spotřebič používejte pouze ke stanoveným účelům; nepoužívejte jej na paruky, zvířecí chlupy ani na materiál jiný než lidské vlasy. Výrobce nenese žádnou odpovědnost za nesprávné používání spotřebiče.**



**Kabel neovíjte kolem spotřebiče, abyste zabránili poškození samotného kabelu a případným souvisejícím rizikům.**

Technické charakteristiky najdete na vnějším balení a v pokynech uvedených na identifikačním štítku na samotném výrobku.

- Zkontrolujte, zda síťové napětí odpovídá napětí uvedenému na štítku s identifikačními údaji spotřebiče.
- Udržujte jej mimo dosah dětí. Děti nesmí spotřebič nikdy používat, ani si s ním hrát.
- Tento spotřebič mohou používat děti ve věku od osmi let a osoby s omezenými fyzickými, smyslovými nebo mentálními schopnostmi či osoby bez zkušeností či znalostí, jsou-li tyto pod dozorem a pokud jim byly poskytnuty pokyny ohledně bezpečného používání spotřebiče a souvisejících nebezpečí.
- Čištění a údržbu nesmí nikdy provádět děti bez dozoru.
- Aby bylo zaručeno optimální fungování a naprostá bezpečnost, v případě pádu nebo silných nárazů nechte přístroj zkontrolovat v autorizovaném servisním středisku.
- V blízkosti spotřebiče nenechávejte kapesníky ani podobné předměty.
- Napájecí kabel se nikdy nesmí dostat do styku se spotřebičem.
- Vždy odpojte spotřebič ze zásuvky po použití.
- Nikdy nevráťte nebo nenechte spadnout předměty do otvorů spotřebiče.
- Spotřebič se nesmí používat v prostředí, kde je vysoká koncentrace aerosolových přípravků (sprej) nebo tam, kde se uvolňuje kyslík.
- Vysoušeč vlasů je vybaven zařízením proti přehřátí. V případě přehřátí se ohřev přerušuje a je vyfukován pouze studený vzduch. Po ochlazení se automaticky zapne ohřev.

### CELKOVÝ POPIS (Obr. 1)

Vysoušeč vlasů s oddělenými tlačítky pro proudění vzduchu **[A]** a teplotu **[B]**.

**A – Vypínač 0/1 a blokáce tlačítkového panelu**

**B - Tlačítko regulace teploty**

**C – Tlačítko pro regulaci proudění vzduchu**

**D - Tlačítko pro proud studeného vzduchu a samočinné zpětné nastavení**

**E – Trojitý ochranný filtr**

**F - Kabelová průchodka**

**G - Napájecí kabel**

**H – Usměrňovací nástavec vzduchu**

**I - Difuzér vzduchu**

**J – Signalizační LED dioda**

**K – Tlačítko záporných iontů**

## POUŽITÍ



**Tento přístroj je navržen pro komerční použití.**

Zapojte zástrčku do zásuvky.

Vysoušeč vlasů má 4 úrovně teploty a 3 rychlosti proudění vzduchu, volitelné pomocí oddělených přepínačů. Spotřebič vybaven tlačítkem pro studený vzduch pro fixaci účesu.

Zapněte spotřebič pomocí vypínače 0/1 **[A]**.

Pomocí tlačítka je možno zvolit požadovanou rychlost **[C]**:

- = mírné proudění vzduchu
- = střední proudění vzduchu
- = silné proudění vzduchu

Zvolte požadovanou teplotu stiskem tlačítka [B]:

- = studená teplota
- = nízká teplota
- = střední teplota
- = vysoká teplota

Jakmile zjistíte požadovanou kombinaci vzduchu a tepla, vytáhnutím vypínače zablokujete tlačítka 0/1 [A] v požadované poloze BLOK (■).

Abyste mohli změnit teplotu, nebo proudění vzduchu, přepněte spínač 0/1 [A] znovu do polohy 1.

Po použití použijte vypínač 0/1 [A] a zařízení vypněte.

Odpojte napájecí kabel [G] z napájecí zásuvky bez tažení za kabel nebo spotřebič.

**Spotřebič umístěte na pevný povrch, přičemž dávejte pozor, abyste nenavijeli napájecí kabel kolem spotřebiče.**

#### TLAČÍTKO STUDENÉHO VZDUCHU (COLD SHOT) [C]

Tlačítko lze použít k fixaci účesu.

Když držíte tlačítko studeného vzduchu stisknuté, vysoušeč vlasů může být rychle přepnut do provozu se studeným vzduchem a může tak zpevnit natočené vlasy.

Pro návrat na nastavenou teplotu stačí uvolnit tlačítko.

#### TLAČÍTKO ZAPNUTÍ/VYPNUTÍ ZÁPORNÝCH IONTŮ [K]

- Chcete-li při používání vysoušeče vlasů vytvářet záporné ionty, posuňte pákové tlačítko do polohy I.
- Chcete-li používat vysoušeč vlasů bez vyzařování záporných iontů, posuňte pákové tlačítko do polohy O.

#### POUŽITÍ USMĚRŇOVACÍHO NÁSTAVCE VZDUCHU [H]

Pomocí usměrňovacího nastavce vzduchu je vzduch přiváděn přímo na kartáč, který je používá k úpravě účesu.

Nasadte koncentrátor a zatlačte ho směrem k tělu vysoušeče vlasů (Obr. 2a).

Koncentrátor může být demontován tahem ve směru označeném šipkou b (Obr. 2b).



**Před odstraněním trysky počkejte, dokud nevychladne.**

#### POUŽITÍ DIFUZÉRU VZDUCHU [I]

Difuzér je možno použít pro získání většího objemu účesu.

Nasadte difuzér a zatlačte ho směrem k tělu vysoušeče vlasů (Obr. 3a).

Difuzér může být demontován tahem ve směru označeném šipkou b (Obr. 3b).

## ÚDRŽBA



**V případě poruchy nebo poškození spotřebiče nebo jeho části, výrobce nebo jeho technický servis nebo podobná kvalifikovaná osoba musí spotřebič posoudit, aby se zabránilo všem rizikům. Uživatel nesmí přístroj samostatně demontovat.**



**Před čištěním spotřebiče jej odpojte z elektrické zásuvky.**

#### CELKOVÉ ČIŠTĚNÍ

Úplné vyčištění spotřebiče proveďte, jakmile začne blikat kontrolka [J], nebo alespoň jednou týdně.

Abyste zabránili všem rizikům poranění elektrickým proudem, nečistěte spotřebič vodou, ani jej do vody neponořujte.

Čistěte spotřebič pouze měkkým hadříkem, který je případně mírně vlhký.

Nepoužívejte rozpouštědla nebo abrazivní čisticí prostředky!

#### ČIŠTĚNÍ FILTRU



**TROJITÝ OCHRANNÝ FILTR VYSOUŠEČE VLASŮ MUSÍ BÝT VŽDY ČISTÝ, ABY BYLA ZACHOVÁNA ZÁRUKA.**

Respektujte tato jednoduchá pravidla:

1. Odstraňte nečistoty z trojitého ochranného filtru [E]. Použijte kartáč s měkkými štětinami.
2. Pravidelně (přibližně po každém stém použití spotřebiče), po provedení úkonů uvedených v kroku 1, vyčistěte vysoušeč vlasů obrácením proudu vzduchu zevnitř ven pomocí samostatného čisticího systému.

Pro **vyjmutí trojitého ochranného filtru [E]**:

## GAMMA+

1. Zkontrolujte, zda je spotřebič vypnutý;
2. Otočte trojitý ochranný filtr proti směru hodinových ručiček;
3. Vyměňte houbu a kovový filtr s logem Gamma+ z černého plastového dílu;
4. Po vyčištění je vždy vložte do černého plastového dílu;
5. Otočením ve směru hodinových ručiček zajistíte trojitý ochranný filtr.

Pro **spuštění autonomního čistícího systému (auto reverse)**:

1. Zapněte vysoušeč vlasů na maximální teplotu/výkon a nechte jej zapnutý po dobu 60 sekund
2. Vypněte vysoušeč
3. Stisknutím a podržením tlačítka studeného vzduchu [D] po dobu 5 sekund aktivujete samostatný čistící systém, který se sám vypne po několika sekundách provozu.



**POZOR! SPOTŘEBIČ UCHOVÁVEJTE OD ZBYTKŮ VLASŮ, NAHROMA-  
DĚNÉHO PRACHU, NEBO JINÝCH NEČISTOT BĚHEM CELÉHO AUTO-  
MATICKEHO REVERZNÍHO PROCESU. VNITŘNÍ KOMPONENTY SPO-  
TŘEBIČE BY SE MOHLY POŠKODIT NASÁTÍM PŘÍPADNÝCH ZBYTKŮ.**

Pro optimální údržbu lze trojitý ochranný filtr vyjmout, když je vysoušeč vlasů vypnutý. Čištění a údržbu filtru lze provádět pouze při dodržení výše uvedených 2 kroků.



**Nepokoušejte se demontovat kovový filtr. Nečistoty by mohly proniknout do vysoušeče a poškodit jej.**

## LIKVIDACE



Balení výrobku tvoří recyklovatelné materiály. Díly rozdělte podle typu a zlikvidujte je v souladu s platnými zákony v oblasti ochrany životního prostředí.



V souladu s evropskou normou 2012/19/ES (OEEZ) je třeba nepoužívaný spotřebič po ukončení jeho používání zlikvidovat v souladu se zákony. To se týká recyklace látek obsažených v zařízení a umožňuje omezení dopadu na životní prostředí. O další podrobnosti požádejte místní úřad pro likvidaci nebo prodejce spotřebiče.

## ZÁRUKA

Záruka je platná v souladu s platnými zákony a počíná běžet od data koupě a zahrnuje náklady na opravu.

Doba trvání záruční lhůty je 1 nebo 2 roky v závislosti na typu kupujícího (podnikatel nebo spotřebitel), jak stanovují platné předpisy.

Záruku lze uplatnit pouze na základě předložení stvrzenky s razítkem a podpisem prodejce, jakož i s uvedením data koupě. Rozhodující je datum uvedené na stvrzence/faktuře.

Záruka se vztahuje na kvalitativní vady spotřebiče související s materiály nebo výrobou. Společnost Gamma Più se zavazuje bezplatně opravit nebo vyměnit díly, které se dle jejího úsudku během záruční doby projeví jako nefunkční v důsledku vad materiálu či výroby.

**POZOR! Záruka propadá v případě, že budou na spotřebiči prováděny přímé zásahy kupujícího nebo manipulace ze strany neoprávněného personálu.**

**ZÁRUKA SE NEVZTAHUJE NA:**

- Škody způsobené nevhodným používáním, nesprávnou úpravou nebo poškozením během přepravy.
- Škody způsobené nedodržением pokynů k obsluze.
- Škody způsobené používáním spotřebiče s nesprávným síťovým napětím.
- Zařízení, na kterých jsou namontovány doplňky od jiných výrobců.
- Díly podléhající běžnému opotřebení.

## TECHNICKÁ ASISTENCE

Chcete-li požádat o opravu, přejděte na stránku [www.gammapiu.it](http://www.gammapiu.it), kontaktujte nejbližší servisní středisko a uveďte model výrobku.

*Výrobce si vyhrazuje právo kdykoliv a bez předešlého upozornění provést změny a/nebo výměnu dílů, pokud to bude považovat za nejvhodnější, aby mohl vždy nabízet spolehlivý spotřebič s dlouhou životností a pokročilou technologií.*

**DK - BRUGSVEJLEDNING OG GARANTI****PROFESSIONELT UDSTYR****SYMBOLFORKLARING**

Vores produkter er i overensstemmelse med retningslinjerne, der er omfattet af CE-mærkningen.



Symbolet for klasse II, eller dobbelt isolering, angiver at dette produkt er designet, så der ikke kræves tilslutning til en jordforbindelse. Disse produkter er konstrueret således, at en enkelt fejl ikke kan forårsage kontakt mellem brugeren og farlige spændinger, i det apparatets hus er udført af et isolerende materiale.



Dette symbol angiver, at produktet opfylder kravene i de nye direktiver indført for at sikre miljøet, og at apparatet skal bortskaffes korrekt ved afslutningen af sin livscyklus. Ret henvendelse til de lokale myndigheder på områder, for angivelse af de dedikerede lokaliteter til bortskaffelse af affald.



Dette symbol, som regel ledsaget af en beskrivelse, oplyser brugeren om, at der er tale om vigtige oplysninger og instruktioner, der skal læses.



ADVARSEL! VARME OVERFLADER.  
FARE FOR FORBRÆNDINGER



Brug ikke dette apparat i nærheden af badekar, håndvaske eller andre beholdere, der indeholder vand.

**GENERELLE ANVISNINGER VEDRØRENDE SIKKERHEDEN**

For at undgå skader og farer forårsaget af u hensigtsmæssig brug, skal brugsanvisningen læses omhyggeligt og opbevares sikkert. Hvis produktet efterfølgende overdrages til tredjemand, skal brugsanvisningen følge med.

**UDPAKNING OG KONTROL AF PRODUKTET**

Tag produktet ud af emballagen, og sørg for at det er intakt og ikke har synlige tegn på skader, som følge af transporten.

Hvis du er i tvivl, må apparatet ikke anvendes og du skal tage kontakt til nærmeste teknisk assistancecenter (se [www.gammapiu.it](http://www.gammapiu.it)).

**ADVARSEL! FARLIG FOR BØRN.**

Emballagens dele (plastposer, polystyrenskum, osv.) må ikke efterlades inden for rækkevidde af børn, da de kan være farlige for børnene.

**ANVISNINGER VEDRØRENDE DEN ELEKTRISKE SIKKERHED**

Brugen af elektriske apparater indebærer overholdelse af nogle grundlæggende regler.



Nedsænk aldrig produktet i vand eller andre væsker! Rør ikke ved produktet, hvis der er faldet ned i nogen form for væske.



ADVARSEL: Brug ikke dette apparat i nærheden af badekar, håndvaske eller andre beholdere, som indeholder vand!

Husk i særdeleshed:

- Apparatet må aldrig røres med våde eller fugtige hænder eller fødder.
- Apparatet må ikke anvendes med bare fødder.
- Der må ikke trækkes i apparatet eller i apparatets ledning for at trække stikket ud af kontakten;
- Apparatet må ikke udsættes for vind og vejr (regn, sol osv.).
- Sørg for at børn ikke leger med produktet.
- Når apparatet bruges i et badeværelse, skal det fjernes fra strømforsyningen efter brug, idet tilstedeværelsen af vand kan være farligt, selv når apparatet er slukket.
- Tag altid stikket ud af stikkontakten, uden at trække i ledningen.
- Bær aldrig apparatet ved at holde i den elektriske ledning.
- Hold den strømførende ledning og apparatet væk fra varme overflader.
- Apparatet må ikke opbevares eller betjenes hvis ledningen er snoet eller klemt.
- Brug ikke produktet hvis ledningen eller andre dele forekommer beskadigede. Hvis ledningen er beskadiget, skal den, for at undgå fare, udskiftes af producenten eller af dennes serviceværksted eller af en tilsvarende kvalificeret person.
- Yderligere beskyttelse er integreret i det elektriske kredsløb, som apparatet tilsluttes. Denne beskyttelse mod fejlstrømme, skal have en nominal

udløsningsstrøm på mindre end 30mA.

- Det anbefales at kontakte en elektriker for at få flere oplysninger. Sikkerheden for disse elektriske apparater er i overensstemmelse med de anerkendte tekniske regler og love om elektrisk sikkerhed.
- Lad ikke stikket forblive unødigt indsat i stikkontakten, tag stikket ud af kontakten, når apparatet ikke anvendes.
- Placer produktet på en flad, stabil overflade væk fra varmekilder.
- Støj: Lydtrykket (vægtet A) er mindre end 70 dB (A).

## GENERELLE ANVISNINGER VEDRØRENDE BRUGEN

### BRUG

Hårtørreeren er udviklet og fremstillet til tørring og styling af menneskehår.



#### FORKERT BRUG:

Anvend kun apparatet til det forudbestemte formål. Apparatet må ikke anvendes til parykker, dyrehår eller andre materialer forskellige fra menneskehår. Producenten fralægger sig ethvert ansvar for forkert brug.



Ledningen må ikke vikles rundt om apparatet, for at forhindre skader på ledningen og forhindre enhver risiko afledt heraf.

For de tekniske specifikationer henvises der til den ydre emballage og anvisningerne på typeskiltet der er placeret på selve produktet.

- Kontroller, at netspændingen svarer til den, der er angivet på apparatets typeskilt.
- Opbevares utilgængeligt for børn. Børn må ikke bruge apparatet eller lege med det.
- Dette apparat kan bruges af børn i alderen fra otte år og op efter og af folk med nedsatte fysiske, sensoriske eller psykiske funktionsevner eller af personer uden erfaring eller viden, så længe disse personer overvåges og instrueres om brugen af enheden, på en sikker måde, så det er sikkert at de har forstået de mulige farer.
- Rengøring og vedligeholdelse må ikke foretages af børn uden de er under opsyn.
- For at sikre optimal funktion og sikkerhed i tilfælde af fald eller kraftige stød, skal der efterfølgende udføres en test på et autoriseret servicecenter.
- Efterlad ikke servietter tæt på apparatet.
- Strømforsyningskablet må aldrig komme i direkte kontakt med apparatet.
- Tag altid stikket ud af stikkontakten efter brugen.
- Genstande må ikke tabes eller stikkes ind i åbningerne på apparatet.
- Apparatet må aldrig bruges i miljøer, hvor der er en høj koncentration af aerosolprodukter (spray), eller hvor der frigives ilt.
- Apparatet er forsynet med en enhed der sikrer mod overophedning. I tilfælde af overophedning, afbrydes opvarmningen og der blæses kun kold luft. Efter nedkøling tændes varmen igen automatisk.

### GENEREL BESKRIVELSE (Fig. 1)

Hårtørreer med separate knapper til luftstrømmen [A] og temperaturen [B].

**A – Tændingskontakt 0/1 og låsning af tastatur**

**B – Knap til regulering af temperaturen**

**C – Knap til regulering af luftstrøm**

**D – Knap til kort blæsen med kold luft og auto-reverse**

**E – Tredobbelt beskyttelsesfilter**

**F – Krog til ophæng**

**G – Strømførende ledning**

**H – Mundstykke til luftkoncentrator**

**I – Diffuser**

**J - Signal-LED**

**K - Knap til negativ ion**

## ANVENDELSE



Dette apparat er udviklet til anvendelse i professionelle frisørsaloner.

Tilslut stikket til stikkontakten.

Hårtørreer har 4 temperaturniveauer og 3 hastigheder for luftstrømmen, der vælges ved hjælp af separate knapper. Apparatet er forsynet med knappen til kold luft for at fiksere frisuren.

Tænd apparatet med 0/1 [A]afbryderknappen.

Vælg den ønskede lufthastighed ved at benytte [C]knappen:

- = mild luftstrøm



●● = mellem luftstrøm

●●● = kraftig luftstrøm

Vælg den ønskede temperatur ved at trykke på [B]knappen:

= kold temperatur

● = lav temperatur

●● = mellem temperatur

●●● = høj temperatur

Når du har fundet den ønskede kombination af luft/varme, skal tasterne blokeres ved at sætte 0/1 [A] knappen på BLOK (🔒).

For at kunne ændre på varmen eller lufttilførslen, skal 0/1 [A]knappen sættes hen på 1. Efter brugen, bruges 0/1 [A] knappen til at slukke for apparatet.

Træk stikket [G] fra stikkontakten uden at trække i ledningen eller apparatet.

**Anbring apparatet på et fast underlag og pas på ikke at vikle ledningen rundt om apparatet.**

#### KNAP TIL KOLD LUFT (COLD SHOT) [C]

Knappen kan bruges til at fiksere frisuren med.

Ved at holde knappen for kold luft inde, kan hårtørreren hurtigt skifte til kun at blæse kold luft der fikserer frisuren.

For at vende tilbage til den indstillede temperatur er det nok bare at slippe knappen.

#### NEGATIV ION TÆND/SLUK [K]-KNAP

- Flyt vippeknappen til I for at generere negative ioner, når du bruger hårtørreren.
- Flyt vippeknappen til O for at bruge hårtørreren uden negativ ion-effekt.

#### MUNDSTYKKE TIL LUFTKONCENTRATOR [H]

Takket være mundstykket bliver luften ledt direkte på børsten der anvendes til stylingen.

Placer koncentratoren på hårtørreren og pres det mod selve apparatet (Fig. 2a).

Koncentratoren kan tages af ved at trække i den retning som angives af pilen b (Fig. 2b).



Vent til mundstykket er kølet ned, inden det fjernes.

#### ANVENDELSE AF DIFFUSEREN TIL KRØLLET HÅR [I]

Diffuseren kan anvendes til at give en styling med fylde.

Placer diffuseren på hårtørreren og pres det mod selve apparatet (Fig. 3a).

Diffusoren kan tages af ved at trække i den retning som angives af pilen b (Fig. 3b).

## VEDLIGEHOLDELSE



I tilfælde af funktionsfejl eller beskadigelse af apparatet eller en del heraf, skal apparatet vurderes af fabrikanten eller hans serviceværksted eller af en tilsvarende kvalificeret person, for at undgå fare. Brugeren må ikke selv skille apparatet ad.



Træk stikket ud af stikkontakten inden apparatet rengøres.

#### ALMINDELIG RENGØRING

Foretag en generel rengøring af enheden, når signallampen [J] begynder at blinke eller mindst en gang om ugen.

For at undgå enhver risiko for elektrisk stød må apparatet ikke rengøres med vand og ikke sænkes ned i vand.

Rengør kun med en blød klud, der er let fugtig.

Brug ikke opløsningsmidler eller slibende rengøringsmidler!

#### RENGØRING AF FILTERET



FOR AT GARANTIEEN KAN FORBLIVE GYLDIG SKAL HÅRTØRRERENS TREDOBDELTE BESKYTTELSFILTER ALTID HOLDES RENT.

Overhold disse simple regler:

1. Fjern snavs fra det tredobbelte beskyttelsesfilter [E]. Brug en børste med bløde hår.
2. Jævnligt (ca. hver 100 gang, apparatet bruges), efter at have udført operationerne i pkt. 1, rengør hårtørreren ved at vende den indre luftstrøm udad vha. et autonomt rensesystem.

For at fjerne det tredobbelte beskyttelsesfilter [E]:

1. Kontrollér, at apparatet er slukket.
2. Drej det tredobbelte beskyttelsesfilter mod uret.
3. Fjern svampen og metalfilteret med Gamma+-logoet fra den sorte plastikdel.
4. Efter rengøring skal de altid sættes ind i den sorte plastikdel.
5. Drej det tredobbelte beskyttelsesfilter med uret for at aktivere det.

For at **aktivere det autonome rensesystem (auto reverse)**:

1. Tænd for hårtørrerens højeste temperatur/kraft og lad den virke i 60 sek.
2. Sluk for hårtørreren
3. Tryk, og hold koldluftknappen [D] trykket ned i 5 sek. for at aktivere det autonome rensesystem, der slukker af sig selv efter at have virket i få sekunder.



**ADVARSEL! HOLD APPARATET VÆK FRA HÅRRESTER, STØVANSAMLINGER ELLER ANDET UNDER HELE AUTO-REVERSE PROCESSEN. EVT. RESTER KAN SUGES OP AF APPARATET MED EFTERFØLGENDE BESKADIGELSER AF DE INTERNE KOMPONENTER.**

Det tredobbelte beskyttelsesfilter kan fjernes, når hårtørreren er slukket, for bedre vedligeholdelse. Rengøring og vedligeholdelse af filteret må udføres iht. de 2 ovenfor beskrevne operationer.



**Prøv ikke på at demontere metalfilteret. Snavset kan komme ind i hårtørreren og beskadige den.**

## BORTSKAFFELSE



Produktets emballage er udført af genanvendelige materialer. Opdel de forskellige dele efter type og bortskaf i overensstemmelse med gældende love om miljøbeskyttelse.



I henhold til den europæiske norm 2012/19/EU (RAEE), skal apparatet, når det ikke længere bruges, bortskaffes i henhold til de gældende regler. Dette omfatter genbrug af genanvendelige materialer i apparatet, der medfører en reduktion af miljøpåvirkningen. For yderligere information, tages kontakt til den lokale affaldsstation eller din leverandør.

## GARANTI

Garantien gælder i henhold til gældende lovgivning. Den starter fra købsdatoen og omfatter udgifter til reparationer.

Varigheden af garantiperioden er 1 eller 2 år, afhængig af køberen (erhvervsdrivende eller forbruger) og i henhold til gældende lovgivning.

Garantien gælder kun ved fremvisning af kuponen med stempel og underskrift fra forhandleren samt med angivelse af købsdatoen. Datoen er den der er angivet på kvitteringen/fakturaen.

Garantien dækker kvalitetsmangler, på grund af fejl ved materialer eller fabrikation. Gamma Più reparerer eller udskifter de dele, der inden for garantiperioden viser sig at være ineffektive på grund af materiale- og konstruktionsfejl.

**ADVARSEL! Garantien bortfalder, hvis apparatet viser tegn på indgreb udført direkte af køber eller indgreb foretaget af ikke autoriserede personer.**

### GARANTIEN DÆKKER IKKE:

- Skader forårsaget af forkert brug, forkert behandling, eller skader under transporten.
- Skader forårsaget af manglende overholdelse af brugsanvisningen.
- Skader som følge af brugen af enheden ved forkert netspænding.
- Apparater hvorpå der er monteret tilbehør fra andre producenter.
- Dele udsat for almindeligt slid.

## TEKNISK SERVICE

For eventuelle reparationer se websiden [www.gammapiu.it](http://www.gammapiu.it), kontakt dit nærmeste servicecenter og informer dem om produktmodellen.

**NL - GEBRUIKSAANWIJZING EN GARANTIE****PROFESSIELE UITRUSTING****VERKLARING VAN DE SYMBOLEN**

Onze producten zijn conform de richtlijnen die op het CE-keurmerk betrekking hebben.



Het symbool van klasse II of Dubbele Isolatie geeft aan dat dit product zodanig ontworpen is dat geen aardverbinding nodig is. Deze producten zijn zodanig vervaardigd dat de gebruiker door een storing niet in contact kan komen met gevaarlijke spanningen, daar de ombouw van isolerend materiaal is.



Dit symbool geeft aan dat het product voldoet aan de eisen van de nieuwe richtlijnen, ingevoerd ter bescherming van het milieu, en dat het aan het einde van zijn levensduur op passende wijze moet worden verwijderd. Vraag de plaatselijke overheid om informatie over de plekken die bestemd zijn voor de afvalverwerking.



Dit symbool, gewoonlijk vergezeld van een beschrijving, wijst de gebruiker erop dat er belangrijke handelingen en instructies zijn die moeten worden gelezen.



LET OP! HETE OPPERVLAKKEN.  
GEVAAR VOOR BRANDWONDEN



Gebruik dit apparaat niet in de nabijheid van badkuipen, wastafels of andere recipiënten die water bevatten.

**ALGEMENE WAARSCHUWINGEN INZAKE DE VEILIGHEID**

**Om beschadiging en gevaren te voorkomen, te wijten aan een niet-conform gebruik, moet men de gebruiksaanwijzing strikt in acht nemen en bewaren. Als het product later aan anderen wordt afgestaan moet ook de gebruiksaanwijzing overhandigd worden.**

**UITPAKKEN EN CONTROLE VAN HET PRODUCT**

Haal het product uit zijn verpakking en controleer of het intact is en geen zichtbare tekenen van transportschade vertoont.

Bij twijfel het apparaat niet gebruiken en contact opnemen met het dichtst bijzijnde technische assistentiecentrum (raadpleeg de website [www.gammapiu.it](http://www.gammapiu.it)).



**LET OP! GEVAAR VOOR KINDEREN.**

**De verpakkingselementen (plastic zakjes, piepschuim, enz.) mogen niet binnen het bereik van kinderen worden gelaten omdat ze mogelijk bronnen van gevaar vormen.**

**WAARSCHUWINGEN INZAKE DE ELEKTRISCHE VEILIGHEID**

Het gebruik van elektrische apparaten impliceert de inachtneming van enkele fundamentele regels.



**Dompel het apparaat nooit in water of andere vloeistoffen! Raak het apparaat nooit aan als het in een vloeistof is gevallen.**



**WAARSCHUWING: gebruik dit apparaat niet in de nabijheid van badkuipen, wastafels of andere recipiënten die water bevatten!**

In het bijzonder:

- raak het apparaat nooit met natte of vochtige handen of voeten aan;
- gebruik het apparaat niet op blote voeten;
- trek niet aan het netsnoer of aan het apparaat om de stekker uit het stopcontact te trekken;
- stel het apparaat niet bloot aan weersomstandigheden (regen, zon, enz.);
- laat kinderen niet met het apparaat spelen.
- Wanneer het apparaat in een badkamer wordt gebruikt, moet het na het gebruik van de netvoeding worden afgesloten omdat de nabijheid van water een gevaar kan vormen, ook al is het apparaat uitgeschakeld.
- Trek de stekker altijd uit het stopcontact zonder aan het snoer te trekken.
- Houd het apparaat nooit vast bij het snoer om het te verplaatsen.
- Houd het snoer en het apparaat uit de buurt van warme oppervlakken.
- Het apparaat niet bewaren en gebruiken met een geplooid of verdraaid snoer.
- Gebruik het product niet als het snoer of andere onderdelen beschadigd lijken. Als het netsnoer beschadigd is, moet het door de fabrikant of de dienst voor technische ondersteuning, of in elk geval door een persoon met een gelijkaardige kwalificatie, vervangen worden, zodat ieder risico wordt voorkomen.
- Een extra bescherming verkrijgt men door een veiligheidsvoorziening tegen lekstromen

in het elektrische circuit van het huis, met een nominale uitschakelstroom van niet meer dan 30mA.

- Wij adviseren om contact op te nemen met een elektrotechnicus voor meer informatie. De veiligheid van deze apparaten is conform aan de erkende regels van de techniek en de wet inzake veiligheid van elektrische apparatuur.
- Laat de stekker niet onnodig in het stopcontact maar trek hem er uit als het apparaat niet wordt gebruikt.
- Plaats het product op vlakke en stabiele oppervlakken, uit de buurt van warmtebronnen.
- Geluid: Het (gewogen A) geluidsdruk niveau is lager dan 70 dB(A).

## ALGEMENE WAARSCHUWINGEN INZAKE HET GEBRUIK

### GEBRUIK

De haardroger werd ontworpen voor het drogen en stylen van menselijk haar.



#### ONJUIST GEBRUIK:

**Gebruik het apparaat alleen voor het beoogde doel, gebruik het niet voor pruiken, dierlijk haar of andere materialen. De fabrikant kan niet aansprakelijk gesteld worden bij onjuist gebruik van het apparaat.**



**Wikkel het snoer niet rond het apparaat om schade aan het snoer en elk daaruit voortvloeiend risico te vermijden.**

Raadpleeg voor de technische kenmerken de buitenkant van de verpakking en de aanwijzingen op het gegevensplaatje, aangebracht op het product.

- Controleer of de netspanning overeenkomt met de waarde op het plaatje met technische gegevens van het apparaat.
- Buiten het bereik van kinderen houden. Kinderen mogen het apparaat niet gebruiken noch ermee spelen.
- Dit apparaat kan gebruikt worden door kinderen vanaf de leeftijd van 8 jaar en door mensen met verminderde fysieke, zintuiglijke of geestelijke capaciteiten of mensen zonder ervaring of kennis op voorwaarde dat zij onder toezicht staan, geïnstrueerd worden over het veilig gebruik van het apparaat en hun wordt uitgelegd welke gevaren ermee zijn verbonden.
- De reiniging en het onderhoud mogen niet door kinderen worden uitgevoerd zonder dat toezicht aanwezig is.
- Om een optimale en volledig veilige werking te garanderen, moet het apparaat door een erkend servicecentrum worden gecontroleerd als het apparaat valt of ertegen gestoten wordt.
- Laat geen zakdoekjes en dergelijke in de nabijheid van het apparaat liggen.
- Het netsnoer mag nooit in contact met het apparaat komen.
- Na gebruik moet u de stekker van het apparaat altijd uit het stopcontact halen.
- Steek nooit voorwerpen in de openingen van het apparaat.
- Het apparaat mag nooit gebruikt worden in omgevingen waarin een hoge concentratie van aerosol(spray) of zuurstof aanwezig is.
- De haardroger is voorzien van een systeem tegen oververhitting. Bij oververhitting, wordt de verwarming onderbroken en wordt enkel koude lucht afgegeven. Na afkoeling gaat automatisch de verwarming weer aan.

### ALGEMENE BESCHRIJVING (Afb. 1)

Haardroger met afzonderlijke toetsen voor de luchtstroom [A] en de temperatuur [B].

**A – Aan/uitschakelaar (0/1) en toetsblokkering**

**B – Toets voor temperatuurafstelling**

**C – Toets voor afstelling luchtstroom**

**D – Toets voor koude-luchtstoot en auto-reverse**

**E – Drievoudig beschermingsfilter**

**F – Kabelgeleider**

**G – Voedingskabel**

**H – Stylingmondstuk**

**I – Luchtdiffuser**

**J – Signaallampje**

**K – Negatieve ionenknop**

## GEBRUIK



**Dit apparaat is ontworpen om in commerciële omgevingen te worden gebruikt.**

Steek de stekker in het stopcontact.

De haardroger heeft 4 temperatuurniveaus en 3 snelheden voor de luchtstroom, die via aparte toetsen gekozen kunnen worden. Het apparaat heeft ook een toets voor de koude lucht om het kapsel te fixeren.

Schakel het apparaat in met de 0/1-schakelaar [A].

Selecteer de gewenste luchtsnelheid met de toets [C]:

● = zachte luchtstroom

●● = gemiddelde luchtstroom

●●● = sterke luchtstroom

Selecteer de gewenste temperatuur met de toets [B]:

= koude temperatuur

- = lage temperatuur
- = gemiddelde temperatuur
- = hoge temperatuur

Nadat u de gewenste combinatie lucht/warmte heeft vastgesteld, blokkeert u de toetsen door de 0/1-schakelaar **[A]** op de stand BLOC (🔒) te zetten.

Om de warmte of de luchtstroom te kunnen wijzigen moet u de 0/1-schakelaar **[A]** weer op stand 1 zetten.

Na het gebruik schakelt u via de 0/1-schakelaar **[A]** het apparaat uit.

Het snoer **[G]** van het stopcontact loskoppelen zonder aan de kabel op het apparaat te trekken.

**Het apparaat op een stabiel oppervlak plaatsen en de kabel niet rond het apparaat draaien.**

#### TOETS KOUDE LUCHT (COLD SHOT) [C]

De toets kan worden gebruikt om het kapsel te fixeren.

Als men de toets voor de koude lucht ingedrukt houdt, gaat hij onmiddellijk over op koude lucht om het kapsel te fixeren.

Om terug warme lucht te krijgen, is het voldoende de toets los te laten.

#### NEGATIEVE IONEN ON/OFF-KNOP [K]

- Zet de schakelknop op **I** om negatieve ionen te genereren wanneer je de haardroger gebruikt.
- Zet de schakelknop op **0** om de haardroger zonder negatieve ionenafgifte te gebruiken.

#### GEBRUIK VAN HET STYLINGMONDSTUK [H]

Dankzij het mondstuk wordt de lucht rechtstreeks op de borstel gericht voor het stijlen van het kapsel.

Het stylingmondstuk aanbrengen en het in de richting van het lichaam van de haardroger drukken (Afb. 2a).

Het stylingmondstuk kan verwijderd worden door het in de richting van de pijl b te trekken (Afb. 2b).



**Wacht tot het mondstuk is afgekoeld alvorens het te verwijderen.**

#### GEBRUIK VAN DE LUCHT DIFFUSER [I]

De diffuser kan gebruikt worden om volume in het kapsel te brengen.

De diffuser aanbrengen en hem in de richting van het lichaam van de haardroger drukken (Afb. 3a).

De diffuser kan verwijderd worden door hem in de richting van de pijl b te trekken (Afb. 3b).

## ONDERHOUD



**Bij een slechte werking of beschadiging van het apparaat, of van een deel ervan, moet het door de fabrikant of de dienst voor technische ondersteuning onderzocht worden. Ook kan het door iemand met een gelijkaardige kwalificatie onderzocht worden zodat ieder risico wordt voorkomen. De gebruiker mag het apparaat niet zelf demonteren.**



**De stekker uit het stopcontact trekken alvorens het apparaat te reinigen.**

#### ALGEMENE REINIGING

Voer een algemene reiniging van het apparaat uit wanneer het signaallampje **[J]** begint te knipperen of ten minste eenmaal per week.

Om gevaar voor elektrische schokken te vermijden geen water gebruiken en het apparaat niet onderdompelen.

Het apparaat enkel reinigen met een zacht doel, eventueel enigszins bevochtigd.

Gebruik geen oplosmiddelen of schurende reinigingsmiddelen!

#### REINIGING FILTER



**OM DE GELDIGHED VAN DE GARANTIE TE BEHOUDEN, MOET HET DRIEVOUDDIGE BESCHERMINGSFILTER VAN DE HAARDROGER ALTIJD SCHOON WORDEN GEHOUDEN.**

Neem deze simpele regels in acht:

1. Verwijder het vuil uit het drievoudige beschermingsfilter **[E]**. Gebruik een borstel met zachte haren.
2. Maak periodiek (ongeveer na elke honderd keer dat het apparaat is gebruikt), na de handelingen onder punt 1 te hebben uitgevoerd, de haardroger schoon door de luchtstroom van binnen naar buiten toe om te keren door middel van het autonome reinigingssysteem.

#### Het drievoudige beschermingsfilter verwijderen [E]:

1. Controleer of het apparaat uitgeschakeld is;
2. Draai het drievoudige beschermingsfilter linksom;
3. Verwijder het sponsje en het metalen filter met het Gamma+-logo van het zwarte plastic onderdeel;
4. Na het schoonmaken moeten ze weer in het zwarte plastic onderdeel worden geplaatst;
5. Draai met de klok mee om het drievoudige beschermingsfilter vast te klikken.

Om **het autonome reinigingssysteem (auto reverse) te activeren**:

1. Zet de haardroger aan op maximum temperatuur/vermogen en laat hem gedurende 60 seconden in werking
2. Zet de haardroger uit
3. Druk 5 seconden op de koudeluchttoets [D] en houd deze ingedrukt om het autonome reinigingssysteem te activeren, dat na enkele seconden vanzelf uitgaat.



**LET OP! HOUD HET APPARAAT UIT DE BUURT VAN HAAR, STOF EN DERGELIJKE TIJDENS HET HELE AUTO REVERSE-PROCES. EVENTUELE RESIDUEN KUNNEN DOOR HET APPARAAT WORDEN OPGEZOGEN MET SCHADE AAN DE INTERNE COMPONENTEN TOT GEVOLG.**

Het drievoudige beschermingsfilter kan worden verwijderd als de haardroger is uitgeschakeld voor beter onderhoud. Het filter van de haardroger mag alleen worden gereinigd en onderhouden volgens de 2 hierboven beschreven handelingen.



**Probeer niet het metalen filter te demonteren. Het vuil zou in de haardroger kunnen komen en hem kunnen beschadigen.**

## VERWIJDERING



De verpakking van het product bestaat uit recycleerbaar materiaal. Verdeel de onderdelen naargelang het type materiaal en verwijder ze volgens de geldende wetgeving inzake milieubescherming.



Op het einde van zijn levensduur moet het afgedankte apparaat verwijderd worden conform de Europese norm 2012/19/EU (AEEA). Deze norm gaat over het recyclen van nuttige stoffen, die zich in het apparaat bevinden, en maakt het mogelijk de invloed op het milieu te beperken. Wendt u voor verdere informatie tot de plaatselijke instantie voor afvalverwerking of tot de verkoper van het apparaat.

## GARANTIE

De garantie is geldig met ingang van de datum van aankoop volgens de van kracht zijnde wettelijke voorwaarden en is inclusief reparatiekosten.

De garantie duurt 1 tot 2 jaar afhankelijk van het type koper (professional of consument), volgens de voorgeschreven normen.

De garantie is uitsluitend geldig als de coupon met stempel en handtekening van de verkoper plus de aankoopdatum wordt voorgelegd. De datum op de kassabon/factuur is de geldige datum.

De garantie dekt kwaliteitsdefecten van het apparaat: materiaal- of fabricagefouten. Gamma Più verbindt zich ertoe binnen de garantieperiode gratis onderdelen te repareren of vervangen, die naar haar eigen deskundig oordeel niet efficiënt blijken ten gevolge van materiaal- of fabricagefouten.

**LET OP! De garantie vervalt als wordt vastgesteld dat de klant of niet erkend personeel rechtstreeks op het apparaat heeft ingegrepen.**

### DE GARANTIE DEKT GEEN:

- Schade veroorzaakt door niet-conform gebruik, oneigenlijke behandelingen of transportbreuken.
- Schade veroorzaakt door de veronachtzaming van de gebruiksaanwijzing.
- Schade veroorzaakt door het gebruik van het apparaat met een onjuiste netspanning.
- Apparaten waarop accessoires van andere producenten worden gemonteerd.
- Onderdelen die onderhevig zijn aan gewone slijtage.

## TECHNISCHE ONDERSTEUNING

Ga voor eventuele reparaties naar de website [www.gammapiu.it](http://www.gammapiu.it), neem contact op met het dichtstbijzijnde servicecentrum en geef het productmodel door.

*De fabrikant behoudt zich het recht voor om, indien hij dit nodig acht, zonder voorafgaande kennisgeving op elk ogenblik wijzigingen en/of vervangingen uit te voeren om steeds een betrouwbaar product te kunnen aanbieden, dat lang meegaat en over een geavanceerde technologie beschikt.*

**EE - KASUTUSJUHEND JA GARANTII****PROFESSIONAALSED SEADMED****SÜMBOLITE SELETUS**

Meie tooted vastavad Direktiividele, mis kehtestavad CE-märgise.



II klassi ehk Topeltisolatsiooni sümbol näitab, et toode on projekteeritud nii, et see ei vajaks maandusühendust. Need tooted on valmistatud nii, et üksik tõrge ei saaks põhjustada kasutaja kontakti ohtlike pingetega, kuna korpus on valmistatud isoleeritavast materjalist.



See sümbol näitab, et toode vastab keskkonna kaitsmiseks kehtestatud uute direktiivide nõuetele ja et selle elutsükli lõpus tuleb see nõuetekohaselt utiliseerida. Küsige kohalikest asutustelt teavet jäätmete kõrvaldamiseks mõeldud alade kohta.



See sümbol, millega kaasneb tavaliselt kirjeldus, näitab kasutajale, et on olemas olulised toimingud ja juhised, mida tuleb lugeda.



**TÄHELEPANU! KUUMAD PINNAD.  
PÕLETUSOHT**



Ärge kasutage käesolevat seadet vannide, kraanikausside või muude vett sisaldavate anumate läheduses.

**ÜLDISED OHUTUSHOIATUSED**

**Ebaõige kasutamisest tingitud kahjustuste ja ohtude vältimiseks järgige hoolikalt kasutusjuhendeid ja pidage neid alles. Kui toode müüakse hiljem kolmandatele isikutele, tuleb ka kasutusjuhendit üle anda.**

**TOOTE LAHTIPAKKIMINE JA KONTROLLIMINE**

Võtke toode pakendist välja ja veenduge, et see on terve ning selles ei ole nähtavaid transpordist tingitud kahjustusi.

Kahtluse korral ärge kasutage seadet ja võtke ühendust lähima tehnilise abi keskusega (vt [www.gammapiu.it](http://www.gammapiu.it)).



**TÄHELEPANU! OHT LASTELE.**

**Pakendielemente (kilekotid, vahtpolüstürool, jne) ei tohi jätta lastele kättesaadavasse kohta, kuna need on võimalikud ohuallikad.**

**HOIATUSED ELEKTRIOHUTUSE KOHTA**

Elektriseadmete kasutamine hõlmab mõnede põhireeglite järgimist.



**Ärge kastke seadet kunagi vette ega muude vedelike sisse! Ärge puudutage seadet, kui see on mistahes vedelikku kukkunud.**



**HOIATUS: ärge kasutage seadet vannide, kraanikausside, ega muude vett sisaldavate anumate läheduses!**

Eriti:

- ärge kunagi puudutage seadet märgade ega niiskete käte või jalgadega;
- ärge kasutage seadet paljajalu;
- ärge tõmmake toitejuhet ega seadet pistiku pistikupesast eemaldamiseks;
- ärge jätke seadet ilmastikutingimuste (vihma, päikese vms) kätte;
- ärge lubage lastel seadmega mängida.
- Kui seadet kasutatakse vannitubades, ühendage see pärast kasutamist vooluvõrgust lahti, kuna vee lähedus võib kujutada endast ohtu ka siis, kui seade on välja lülitatud.
- Võtke alati pistik pistikupesast välja seda kaablist mitte tõmmates.
- Ärge kunagi transportige seade seda elektrikaablist kinni hoides.
- Hoidke toitejuhet ja seadet kuumadest pindadest eemal.
- Ärge hoidke seadet ega kasutage seda keeratud või painutatud juhtmega.
- Ärge kasutage toodet, kui juhe või muud osad tunduvad olevat kahjustatud. Kui toitekaabel on kahjustatud, peab seda vahetama tootja või tema tehnilise abi teenistus või igal juhul sarnase kvalifikatsiooniga isik, nii et vältida igasugust ohtu.
- Täiendavat kaitset võib pakkuda rikkevooluvastase ohutusseadise paigaldamine kodusesse elektrisüsteemi, mille sekkumise nimivool ei ületa 30mA.
- Soovitame lisateabe saamiseks pöörduda usaldusväärse elektriku poole. Nende elektriseadmete ohutus vastab tunnustatud tehnilistele eeskirjadele ning

elektriseadmete ohutuse seadustele.

- Ärge jätke pistikut asjatult vooluvõrku, vaid võtke see välja, kui seadet ei kasutata.
- Asetage toode tasasele ja kindlale pinnale, eemale soojusallikatest.
- Müra: Helirõhutase (möödetud A) on alla 70 dB (A).

## ÜLDISED KASUTUSHOIATUSED

### KASUTUS

Juuksekuivati on loodud ja ehitatud inimese juuste kuivatamiseks ja kujundamiseks.



#### VALE KASUTAMINE:

**Kasutage seadet ainult sellele ette nähtud otstarbeks, ärge kasutage seda parukate, loomakarvade ega muude juustest erinevate materjalidega. Tootja ei võta vastutust seoses seadme vale kasutamiseга.**



**Ärge kerige kaablit seadme ümber, et vältida kaabli kahjustumist ning sellest tulenevaid ohtusid.**

Tehniliste omaduste kohta vaadake välispakendilt ja juhiseid, mis asuvad toote enda külge kinnitatud andmesildil.

- Kontrollige, kas võrgupinge vastab seadme tehnilisel andmesildil näidatule.
- Hoidke lastele kättesaamatus kohas. Lapsed ei tohi seadet kasutada ega sellega mängida.
- Seadet võivad kasutada alates kaheksa aasta vanused lapsed ja inimesed, kellel on vähenenud füüsilised, sensoorsed või vaimsed võimed või kellel ei ole kogemusi või teadmisi, kui nad on järelvalve all ja neid on õpetatud seadet ohutult kasutama ning nad mõistavad sellega kaasnevaid ohte.
- Lapsed ei tohi seadet puhastada ega hooldada ilma järelevalveta.
- Kukkumiste või tugevate löökide korral tuleb seadme optimaalse töö ja ohutuse tagamiseks lasta seda kontrollida volitatud teeninduskeskuses.
- Ärge jätke taskurätikuid või muud sarnast seadme lähedusse.
- Toitejuhe ei tohi kunagi seadmega kokku puutuda.
- Võtke seade pärast kasutamist alati seinakontaktist välja.
- Ärge kunagi sisestage ega visake esemeid seadme avadesse.
- Seadet ei tohi kunagi kasutada keskkondades, kus on palju aerosoolprodukte (pihustid) või kus vabaneb hapnik.
- Juuksekuivati on varustatud ülekuumenemisevastase seadmega. Ülekuumenemise korral lõpetatakse kuumutamine ja puhutakse ainult külm õhk. Pärast jahutamist lülitatakse küte automaatselt uuesti sisse.

### ÜLDINE KIRJELDUS (Joon. 1)

Eranuppudega juuksekuivati õhuvoolu [A] ja temperatuuri [B] jaoks.

**A – Sisselülitamislülitit 0/1 ja klaviatuuri lukustus**

**B - Temperatuuri reguleerimisnupp**

**C - Õhuvoolu reguleerimisnupp**

**D - Külmõhulöögi nupp ja automaatne tagasikäik**

**E – kolmekordne kaitsefilter**

**F – Kaablijuhik**

**G – Toitejuhe**

**H – Õhu kontsentreerimiseks täiteavakork**

**I – Õhuhajuti**

**J – signaalsiooni valgusdiodid**

**K – negatiivsete ionide nupp**

## KASUTAMINE



**See seade on mõeldud kasutamiseks kaubanduspindades.**

Ühendage pistik pistikupesaga.

Juuksekuivatil on 4 temperatuuritaset ja 3 õhuvoolu kiirust, mida saab valida eraldi nuppude abil. Soengu kinnitamiseks seade on samuti varustatud külmaõhununuga.

Lülitage seade sisse lülitiga 0/1 [A].

Valige soovitud õhukiirus klahviga [C]:

- = õrn õhuvool
- = keskmine õhuvool
- = tugev õhuvool

Valige soovitud temperatuur vajutades [B] nuppude:

- = külm temperatuur
- = madal temperatuur



●● = keskmine temperatuur

●●● = kõrge temperatuur

Kui olete leidnud soovitud õhu/soojuse kombinatsiooni, lukustage klahvid, tõstes lüliti 0/1 [A] asendisse BLOC (🔒).

Kalorite või õhuvoolu muutmiseks asetage uuesti lüliti 0/1 [A] asendisse 1.

Pärast kasutamist kasutage seadme väljalülitamiseks lüliti 0/1 [A].

Ühendage toitekaabel [G] pistikupesast lahti ilma kaablit või seadet tõmbamata.

**Asetage seade stabiilsele pinnale pöörates tähelepanu sellele, et toitekaabel ei oleks seadme ümber mähkutud.**

### KÜLMAÕHUNUPP (COLD SHOT) [C]

Nuppu saab kasutada voltimise kinnitamiseks.

Külmaõhunuppu hoides all saab juuksekuivatit kiiresti külmaõhurežiimile lülitada ja stiili fikseerida.

Määratud temperatuuri juurde naasmiseks vabastage lihtsalt nupp.

### NEGATIIVSETE IOONIDE SISSE/VÄLJA LÜLITAMISE NUPP [K]

- Liigutage hoova nuppu **I**, et genereerida fööni kasutamisel negatiivseid ioone.
- Liigutage hoova nupp asendisse **0**, et kasutada fööni ilma negatiivsete ionide väljundita.

### ÕHU KONTSENTEERIMISEKS TÄITEAVAKORGI KASUTAMINE [H]

Tänu täiteavakorgile juhitakse õhk otse stiiliks kasutatavale harjale.

Kandke kontsentraator ja suruge see juuksekuivatit kere poole (Joon. 2a).

Kontsentraatori saab välja tõmmata, tõmmates seda noolega b näidatud suunas (Joon. 2b).



Enne selle eemaldamist oodake, kuni täiteava on jahtunud.

### ÕHUHAJUTI KASUTAMINE [I]

Hajutit saab kasutada mahulise kuivamise saamiseks.

Kandke kontsentraator ja suruge see juuksekuivatit kere poole (Joon. 3a).

Kontsentraatori saab välja tõmmata, tõmmates seda noolega b näidatud suunas (Joon. 3b).

## HOOLDUS



Seadme või selle osa töörikke või kahjustuse korral, peab tootja või tema tehnilise abi teenistus või igal juhul sarnase kvalifikatsiooniga isik seadet kontrollima, nii et vältida igasugust ohtu. Kasutaja ei tohi ise seadet lahti võtta.



Enne seadme puhastamist ühendage pistik pistikupesast lahti.

### ÜLDINE PUHASTAMINE

Tehke seadme üldpuhastus, kui signaallamp [J] hakkab vilkuma, või vähemalt kord nädalas.

Elektrilöögi ohu vältimiseks ärge puhastage seadet veega ega kastke seda vette.

Puhastage seadet ainult pehme lapiga, mis võib olla veidi niisutatud.

Ärge kasutage lahusteid ja abrasiivseid puhastusvahendeid!

### FILTRI PUHASTAMINE



**GARANTII KEHTIVUSE SÄILITAMISEKS TULEB FÖÖNI KOLMEKORDSET KAITSEFILTRIT HOIDA ALATI PUHTANA.**

Järgige neid lihtsaid reegleid:

1. Eemaldage mustus kolmekordset kaitsefiltrist [E]. Kasutage pehmete harjastega harja.
2. Puhastage perioodiliselt (umbes iga saja kasutuskorra järel) pärast sammu 1 teostamist fööni, pöörates õhuvoolu isepuhastussüsteemi abil seestpoolt väljapoole.

### Kolmekordse kaitsefiltri eemaldamiseks [E]:

1. Kontrollige, et seade oleks välja lülitatud;
2. Pöörake kolmekordset kaitsefiltrit vastupäeva;
3. Eemaldage käsna ja Gamma+ logoga metallist filter koos mustast plastikkomponendist;
4. Pärast puhastamist tuleb need alati sisestada tagasi musta plastikkomponendi sisse;
5. Pöörake kolmekordse kaitsefiltri aktiveerimiseks seda päripäeva.

### Autonoomse puhastussüsteemi aktiveerimiseks (automaatne tagasikäik):

1. Lülitage juuksekuivatit sisse maksimaalsel temperatuuril/võimsusel ja jätke see 60

## GAMMA+

sekundiks sisse

2. Lülitage juuksekuivati välja

3. Hoidke külmaõhunuppu [D] 5 sekundit all, et aktiveerida autonoomne puhastussüsteem, süsteem lülitub pärast mõnesekundilist töötamist ise välja.



**TÄHELEPANU! HOIDKE SEADET KOGU AUTOMAATSE TAGASIKÄIGUPROTSESSI AJAL JUUKEJÄÄKIDEST, TOLMU KOGUMISTEST VÕI MUUST EEMAL SEADE VÕIB IMEDA KÕIK JÄÄGID, KAHJUSTADES SEELÄBI SISEMISI KOMPONENTE.**

Kolmekordse kaitsefiltri saab eemaldada, kui föön on välja lülitatud, et seda saaks paremini hooldada. Filtrit saab puhastada ja hooldada ainult eespool kirjeldatud 2 toiminguga abil.



**Ärge proovige metallfiltrit lahti võtta. Mustus võib tungida juuksekuivatisse ja seda kahjustada.**

## KÕRVALDAMINE



Toote pakend koosneb taaskasutatavatest materjalidest. Jaotage toode osadeks vastavalt nende tüübile ja kõrvaldage need vastavalt kehtivatele keskkonnakaitseseadustele.



Vastavalt Euroopa Liidu direktiivile 2012/19/EL (WEEE) tuleb seade selle elutsükli lõpus nõuetekohaselt kasutusest kõrvaldada. See puudutab seadmes sisalduvate kasulike ainete taaskasutamist ning võimaldab vähendada keskkonnamõju. Lisateabe saamiseks võtke ühendust kohaliku jäätmekäitlusega tegeleva asutuse või edasimüüjaga.

## GARANTII

Garantii kehtib vastavalt kohaldatavatele seadustele, hakkab kehtima alates ostukuupäevast ja sisaldab remondikulusid.

Garantii kehtib 1 või 2 aastat sõltuvalt ostja tüübist (professionaal või tavatarbija), nagu see on kehtestatud kehtivates eeskirjades.

Garantii kehtib ainult edasimüüja templi, allkirja ning ostukuupäevaga tšeki esitamisel. Kviitungil/arvel näidatud kuupäev on autentne.

Garantii katab seadme kvaliteedivead, mis on seostatavad materjalide või valmistamisega. Gamma Più kohustub parandama või asendama tasuta need osad, mis osutuvad selle äranägemisel garantiiperioodi jooksul ebaefektiivseks materjali- ja konstruktsioonivigade tõttu.

**TÄHELEPANU! Garantii kaotab kehtivuse juhul, kui seadmel leitakse ostja otsene sekkumine või volitamata isiku manipuleerimine.**

### GARANTII ALLA EI KUULU:

- Kahjustused, mis on tekkinud ebaõigest kasutamisest, ebakorrektest töötlemisest või transpordist tingitud purunemisest.
- Kasutusjuhiste eiramise tagajärjel tekkinud kahjustused.
- Kahjustused, mis on tekkinud seadme kasutamisest vale võrgupingega.
- Seadmed, millele on paigaldatud teiste tootjate tarvikud.
- Normaalselt kuluvad osad.

## TEHNILINE ABI

Mis tahes parandustööde teostamiseks avage veebisait [www.gammapiu.it](http://www.gammapiu.it) ja võtke ühendust lähima teeninduskeskusega ning teatage neile toote mudel.

*Tootja jätab endale õiguse teha mis tahes ajal muudatusi ja/või vahetada osi ilma ette teatamata, kui ta peab seda asjakohasemaks, pakkudes alati usaldusväärset, pikaajalist ja arenenud tehnoloogiaga toodet.*

**FI - KÄYTTÖOPAS JA TAKUU****VARUSTE AMMATTIKÄYTTÖÖN****MERKKIEN SELITYKSET**

Tuotteemme ovat CE-merkintää koskevien direktiivien mukaisia.



II-luokan merkintä, tai kaksoeristys, osoittaa, että tämä tuote ei vaadi maadoitusliitäntää. Nämä tuotteet on valmistettu niin, että yksittäinen vika ei voi aiheuttaa käyttäjän kontaktia vaarallisiin jännitteisiin, koska laitteen pinta on valmistettu eristävästä materiaalista.



Tämä merkintä osoittaa, että tuote vastaa uusien ympäristödirektiivien vaatimuksia, ja että se on hävitettävä asianmukaisesti käyttöikänsä päätyttyä. Pyydä lisätietoa jätteiden käsittelystä paikallisilta viranomaisilta.



Tämä merkintä, yleensä yhdessä kuvauksen kanssa, osoittaa käyttäjälle huomioitavat tärkeät toimenpiteet ja ohjeet.



HUOMIO! KUUMIA PINTOJA.  
PALOVAMMAN VAARA



Älä käytä tätä laitetta kylpyammeiden, pesualtaiden tai muiden vedellä täytettyjen astioiden lähellä.

**YLEISET TURVAVAROITUKSET**

**Väärinkäytöstä johtuvien vahinkojen ja vaarojen välttämiseksi säilytä ja noudata tarkasti käyttöohjeita. Jos tuote siirtyy toiselle henkilölle, toimita tälle myös käyttöopas.**

**TUOTTEEN PAKKAUKSESTA POISTO JA TARKASTUS**

Vedä tuote ulos pakkauksestaan ja varmista, että se on ehjä eikä siinä ole selviä merkkejä kuljetuksesta johtuvista vaurioista.

Epäselvissä tapauksissa, älä käytä laitetta ja ota yhteys lähimpään tekniseen tukeen (katso lisätietoa sivulta [www.gammapiu.it](http://www.gammapiu.it)).



**HUOMIO! AIHEUTTAA VAARAN LAPSILLE.**

**Pakkausmateriaaleja (muovipussit, styroksi, jne.) ei saa jättää lasten ulottuville, koska ne voivat aiheuttaa vaaratilanteita.**

**SÄHKÖTURVALLISUUTTA KOSKEVAT VAROITUKSET**

Sähkölaitteiden käyttö velvoittaa noudattamaan tiettyjä perussääntöjä.



**Älä koskaan upota laitetta veteen tai muuhun nesteeseen! Älä kosketa laitetta, jos se on pudonnut mihin tahansa nesteeseen.**



**VAROITUS: älä käytä tätä laitetta kylpyammeiden, pesualtaiden tai muiden vedellä täytettyjen astioiden lähellä!**

Erityisesti:

- älä kosketa laitetta märillä tai kosteilla käsillä tai jaloilla;
- älä käytä laitetta avojaloin;
- älä vedä virtajohtoa tai laitetta pistokkeen irrottamiseksi pistorasiasta;
- älä altista laitetta ilmastollisille tekijöille (sade, aurinko, jne.);
- älä anna lasten leikkiä laitteella.
- Kun laitetta käytetään kylpytiloissa, irrota sen virtajohto käytön jälkeen, koska se voi aiheuttaa vaaraa veden lähellä myös sammutettuna.
- Vedä pistoke aina irti pistorasiasta ilman että vedät johtoa.
- Älä koskaan kuljeta laitetta kantamalla sitä virtajohdosta.
- Pidä virtajohto ja laite kaukana kuumista pinnoista.
- Älä säilytä tai käytä laitetta johdon ollessa kierteellä tai taitettu.
- Älä käytä tuotetta, jos johto tai muut osat vaikuttavat vahingoittuneilta. Jos virtajohto on vahingoittunut, valmistajan tai sen teknisen palvelun, tai vastaavan pätevyyden omaavan henkilön, on vaihdettava se kaikkien riskien välttämiseksi.
- Lisäsuojaa saadaan asentamalla kotitalouden sähköverkkoon vikavirtasuojajytkin, jonka kytkennän nimellisvirta ei ylitä 30mA.
- Suosittelemme ottamaan yhteyttä luotettuun sähkömieheen lisätietoja varten. Näiden sähkölaitteiden turvallisuus vastaa hyväksytyjä teknisiä määräyksiä ja sähkölaitteiden turvallisuutta koskevia lakeja.

## GAMMA+

- Älä koskaan jätä pistoketta turhaan pistorasiaan, vaan irrota se kun laitetta ei käytetä.
- Aseta laite tasaiselle ja vakaalle pinnalle, kauaksi lämmönlähteistä.
- Melu: Äänenpainetaso (A-painotettu) on alle 70 dB(A).

## YLEISET KÄYTTÖVAROITUKSET

### KÄYTTÖTARKOITUS

Hiustenkuivaaja on suunniteltu ja valmistettu ihmisten hiusten kuivaukseen ja muotoiluun.



#### VÄÄRINKÄYTTÖ:

Käytä laitetta ainoastaan sille tarkoitettuun käyttöön, älä käytä sitä peruukeille, eläinten karvoihin tai mihinkään muuhun materiaaliin kuin ihmisten hiuksiin. Valmistaja ei ota vastuuta laitteen väärinkäytöstä.



Älä kierrä johtoa laitteen ympärille välttääksesi vaurioita johdolle sekä tästä johtuvien riskien ennaltaehkäisemiseksi.

Katso tekniset tiedot pakkauksesta ja tuotteesta olevasta tietolaatasta.

- Varmista, että verkkojännite vastaa laitteen tietolaatassa annettuja arvoja.
- Säilytä lasten ulottumattomissa. Lapset eivät saa käyttää tai leikkiä laitteella.
- Alle 8-vuotiaat lapset eivät saa käyttää laitetta. Yli 8-vuotiaat lapset ja fyysisiltä, sensorisilta tai henkisiltä valmiuksiltaan rajoittuneet taikka kokemattomat ja/tai taitamattomat henkilöt voivat käyttää laitetta, jos heidän turvallisuudestaan vastaava henkilö valvoo heitä ja on perehdyttänyt heidät laitteen turvalliseen käyttöön ja käytöstä aiheutuviin vaaroihin.
- Lapset eivät saa puhdistaa tai huoltaa laitetta ilman valvontaa.
- Optimaalisen ja täysin turvallisen toiminnan varmistamiseksi tarkistuta laite valtuutetussa huoltopisteessä putoamisen tai kovien iskujen jälkeen.
- Älä jätä nenäliinoja tms. laitteen lähetyville.
- Virtajohto ei saa koskaan joutua kosketuksiin laitteen kanssa.
- Irrota laite aina pistorasiasta käytön jälkeen.
- Älä koskaan työnnä tai kaada mitään laitteen aukkoihin.
- Laitetta ei saa koskaan käyttää tiloissa, joissa on suuria määriä aerosol-tuotteita (spray) tai joissa vapautuu happea.
- Hiustenkuivaaja on varustettu ylikuumentamisen estävällä laitteella. Ylikuumentamisen tapauksessa lämmitys keskeytyy ja laite puhalttaa vain kylmää ilmaa. Laitteen jäähtyttyä lämmitys käynnistyy automaattisesti uudelleen.

### YLEISKUVAUS (Kuva 1)

Hiustenkuivaaja erillisillä painikkeilla ilmavirran nopeuden **[A]** ja lämpötilan **[B]** säätöä varten.

**A – Käynnistyskytkin 0/1 ja näppäinlukko**

**B – Lämpötilan säätöpainike**

**C – Ilmavirran säätöpainike**

**D – Kylmäpuhalluksen ja auto-reverse-toiminnon painike**

**E – Kolminkertainen suojasuodatin**

**F – Kaapelijohdin**

**G – Virtajohto**

**H – Ilman kohdistussuutin**

**I – Ilman diffuusori**

**J – Merkkivalo**

**K – Negatiivisten ionien näppäin**

## KÄYTTÖ



Tämä laite on suunniteltu käytettäväksi kaupallisissa tiloissa.

Liitä pistoke pistorasiaan.

Hiustenkuivaajassa on neljä lämpötilaa ja kolme ilman puhallusnopeutta, jotka voidaan valita erillisten painikkeiden avulla. Laitteessa on myös kylmän ilman painike, jota voidaan käyttää kampauksen kiinnittämisessä.

Käynnistä laite 0/1 kytkimen avulla **[A]**.

Valitse haluttu ilman puhallusnopeus painikkeella **[C]**:

● = puhallus matalalla nopeudella

●● = puhallus keskinopeudella

●●● = voimakas puhallus

Valitse haluttu lämpötila käyttämällä painiketta **[B]**.

= kylmä lämpötila

● = matala lämpötila

●● = keskilämpö

●●● = korkea lämpötila

Kun olet valinnut halutun ilman/lämmön yhdistelmän, lukitse painikkeet nostamalla 0/1-kytkin [A] asentoon BLOC (🔒).

Voidaksesi muokata lämpötilaa tai ilmavirtaa, aseta 0/1-kytkin [A] uudelleen asentoon 1. Käytön jälkeen käytä 0/1-kytkintä [A] laitteen sammuttamiseksi.

Irrota virtajohto [G] pistorasiasta vetämättä johdosta tai laitteesta.

**Aseta laite vakaalle alustalle ja älä kierrä johtoa laitteen ympärille.**

### KYLMÄPUHALLUKSEN PAINIKE (COLD SHOT) [C]

Painiketta voidaan käyttää kampausten kiinnittämiseen.

Pitämällä kylmän ilman painiketta painettuna hiustenkuivaaja voidaan kytkeä nopeasti kylmän ilman puhallukselle ja kiinnittää kampa.

Palataksesi asetettuun lämpötilaan, lopeta painikkeen painaminen.

### NEGATIIVISET IONIT ON/OFF-NÄPPÄIN [K]

- Siirrä vipupainike kohtaan **I** negatiivisten ionien tuottamiseksi hiustenkuivaajan käytön aikana.
- Siirrä vipupainike kohtaan **0**, jos haluat käyttää hiustenkuivaajaa ilman negatiivisia ioneja.

### ILMAN KOHDISTUSSUUTTIMEN [H] käyttö

Kohdistussuuttimen ansiosta ilma voidaan suunnata suoraan kampauksessa käytettyyn harjaan.

Aseta kohdistin paikalleen ja paina sitä hiustenkuivaajan runkoa kohti (Kuva 2a).

Kohdistin voidaan irrottaa vetämällä sitä nuolen b osoittamaan suuntaan (Kuva 2b).



**Odota, että suutin on jäähtynyt, ennen sen irrottamista.**

### ILMAN DIFFUUSORIN [I] käyttö

Diffusoria voidaan käyttää kampausten volyymin lisäämiseen.

Aseta diffusori paikalleen ja paina sitä hiustenkuivaajan runkoa kohti (Kuva 3a).

Diffusori irrotetaan vetämällä sitä nuolen b osoittamaan suuntaan (Kuva 3b).

## HUOLTO



**Jos laitteessa tai sen osassa ilmenee vikoja tai vaurioita, se on annettava valmistajan tai tämän teknisen huollon tai joka tapauksessa pätevän henkilön tarkistettavaksi, kaikkien riskien välttämiseksi. Käyttäjä ei saa purkaa laitetta itse.**



**Irrota pistoke pistorasiasta ennen laitteen puhdistamista.**

### YLEISPUHDISTUS

Suorita laitteen yleispuhdistus, kun merkkivalo [J] alkaa vilkkua tai vähintään kerran viikossa.

Sähköiskujen välttämiseksi älä puhdista laitetta vedellä tai upota sitä veteen.

Puhdista laite vain pehmeällä, mahdollisesti hieman kostealla, liinalla.

Älä käytä liuottimia tai hankaavia pesuaineita!

### SUODATTIMEN PUHDISTUS



**TAKUUN VOIMASSAOLON SÄILYTTÄMISEKSI HIUSTENKUIVAAJAN KOLMOISSUOJASUODATIN ON PIDETTÄVÄ AINA PUHTAANA.**

Noudata näitä yksinkertaisia ohjeita:

1. Poista lika kolminkertaisesta suojasuodattimesta [E]. Käytä pehmeää harjaa.
2. Puhdista hiustenkuivaaja säännöllisesti (laitteen noin sadan käyttökerran jälkeen) suorittamalla kohdassa 1 mainitut toimenpiteet, kääntämällä ilman virtausta sisältä ulospäin itsenäisen puhdistusjärjestelmän avulla.

### Kolminkertaisen suojasuodattimen poistaminen [E]:

1. Varmista, että laite on sammunut;
2. Käännä kolminkertaista suojasuodatinta vastapäivään;
3. Poista sieni ja Gamma+ logolla varustettu metallinen suodatin mustasta muoviosasta;
4. Puhdistuksen jälkeen ne on aina asetettava mustaan muoviosaan;
5. Käännä myötäpäivään kytkeäksesi kolminkertaisen suojasuodattimen.

### Automaattisen puhdistusjärjestelmän aktivoimiseksi (auto reverse):

1. Käynnistä hiustenkuivaaja suurimalla teholla/lämpötilalla ja jätä se päälle 60 sekun-

nin ajaksi

2. Sammuta hiustenkuivaaja

3. Paina ja pidä painettuna kylmän ilman painiketta [D] viiden sekunnin ajan aktivoitaksesi automaattisen puhdistuksen, joka sammuu itsestään muutaman sekunnin käytön jälkeen.



**HUOMIO! SÄILYTÄ LAITETTA KAUKANA HIUSJÄÄMISTÄ, PÖLYSTÄ TAI MUISTA VASTAAVISTA KOKO AUTO REVERSE-TOIMINNON AJAN. MAHDOLLISET LAITTEeseen IMEYTYNEET JÄÄMÄT VOIVAT AIHEUTTAA VAURIOITA SISÄISILLE KOMPONENTEILLE.**

Kolminkertainen suoja-suodatin voidaan poistaa, kun hiustenkuivaaja on sammutettu, jolloin se on paremmin huollettavissa. Suodattimen puhdistus ja huolto voidaan suorittaa vain noudattamalla yllä mainitut kaksi toimenpidettä.



**Älä yritä poistaa metallista suodatinta. Hiustenkuivaajaan voi päästä likaa, joka vaurioittaa sitä.**

## JÄTTEIDEN KÄSITTELY



Tuotteen pakkausmateriaalit ovat kierrätettäviä. Erottele osat tyyppin mukaan ja hävitä voimassa olevien ympäristön suojelua koskevien lakien mukaisesti.



EU:n sähkö- ja elektroniikkalaiteromusta annetun direktiivin 2012/19/EU mukaisesti, käytöstä poistettava laite on hävitettävä asianmukaisesti käytön päätyttyä. Tämä tarkoittaa laitteen sisältämien hyödyllisten osien kierrätystä, mikä auttaa vähentämään ympäristövaikutuksia. Lisätietoja varten ota yhteyttä paikalliseen jätteiden käsittelylaitokseen tai laitteen myyjään.

## TAKUU

Takuun voimassaolo on nykyisten lakien mukainen, laitteen ostopäivästä lähtien, ja sisältää korjauskulut.

Takuuajan kesto on yksi tai kaksi vuotta ostajatyypistä riippuen (ammattikäyttäjä tai kuluttaja), voimassa olevien määräysten mukaisesti.

Takuu on pätevä vain esittämällä jälleenmyyjän leimatun ja allekirjoittaman kuitin, jossa on ilmoitettu ostopäivä. Ostopäiväksi katsotaan kuitissa/laskussa näkyvä päivämäärä.

Takuu korvaa laitteen laadulliset viat, jotka johtuvat materiaalista tai valmistuksesta. Gamma Più pyrkii korjaamaan tai vaihtamaan ilmaiseksi osat, jotka takuuajan sisällä havaitaan valmistajan toimesta viallisiksi materiaali- tai valmistusvirheen vuoksi.

**HUOMIO! Takuu raukeaa, jos laitteessa havaitaan itse tehtyjä korjauksia tai luvattoman käsittelyn jälkiä valtuuttamattomien henkilöiden toimesta.**

### TAKUU EI KORVAA:

- Käyttötarkoituksesta poikkeavasta käytöstä, väärinkäytöstä tai kuljetusvaurioista johtuvia vikoja.
- Käyttöohjeiden laiminlyönnistä johtuvia vikoja.
- Vikoja, jotka johtuvat laitteen käytöstä väärällä verkkovirralla.
- Laitteita, joihin on asennettu toisen valmistajan osia.
- Normaalille kulumiselle altistuvia osia.

## TEKNINEN HUOLTO

Mahdollisia korjauksia varten mene osoitteeseen [www.gammapiu.it](http://www.gammapiu.it), ota yhteys lähimpään huoltokeskukseen ja ilmoita heille tuotteen malli.

*Valmistaja varaa oikeuden tehdä laitteelle tarpeelliseksi näkemiään muutoksia ja/tai osien vaihtoja milloin tahansa ja ilman ennakoilmoitusta, tarjotakseen aina luotettavan, pitkäkestoisen ja teknisesti edistyneen tuotteen.*

## EL - ΕΓΧΕΙΡΙΔΙΟ ΧΡΗΣΗΣ ΚΑΙ ΕΓΓΥΗΣΗ

## ΕΠΑΓΓΕΛΜΑΤΙΚΟΣ ΕΞΟΠΛΙΣΜΟΣ

## ΣΗΜΑΣΙΑ ΤΩΝ ΣΥΜΒΟΛΩΝ



Τα προϊόντα μας συμμορφώνονται με τις οδηγίες που φέρουν τη σήμανση CE.



Το σύμβολο της κατηγορίας II ή Διπλής Μόνωσης υποδεικνύει ότι το προϊόν αυτό έχει σχεδιαστεί έτσι ώστε να μην απαιτείται η σύνδεση γείωσης. Αυτά τα προϊόντα κατασκευάζονται έτσι ώστε ακόμα και μια μόνο βλάβη να μην μπορεί να προκαλέσει την επαφή με επικίνδυνες τάσεις από το χρήστη, καθώς το περίβλημα είναι κατασκευασμένο από μονωτικό υλικό.



Το σύμβολο αυτό υποδεικνύει ότι το προϊόν πληροί τις απαιτήσεις των νέων οδηγιών σχετικά με την προστασία του περιβάλλοντος και ότι θα πρέπει να απορρίπτεται σωστά στο τέλος του κύκλου ζωής του. Για περισσότερες πληροφορίες σχετικά με τις αποκλειστικές ζώνες για την διάθεση των αποβλήτων, απευθυνθείτε στις τοπικές αρχές.



Αυτό το σύμβολο, που συνήθως συνοδεύεται από την περιγραφή, υποδηλώνει στον χρήστη ότι θα πρέπει να διαβάσει σημαντικές λειτουργίες και οδηγίες.



ΠΡΟΣΟΧΗ! ΚΑΥΤΕΣ ΕΠΙΦΑΝΕΙΕΣ.  
ΚΙΝΔΥΝΟΣ ΕΓΚΑΥΜΑΤΟΣ



Μην χρησιμοποιείτε την παρούσα συσκευή κοντά σε μπανιέρες, νεροχύτες ή άλλα δοχεία με νερό.

## ΓΕΝΙΚΕΣ ΠΡΟΕΙΔΟΠΟΙΗΣΕΙΣ ΑΣΦΑΛΕΙΑΣ



Για την πρόληψη των ζημιών και των κινδύνων που οφείλονται σε ακατάλληλη χρήση, τηρήστε σχολαστικά και φυλάξτε τις οδηγίες χρήσης. Αν το προϊόν παραχωρηθεί εν συνεχεία σε τρίτους, παραδώστε επίσης και το εγχειρίδιο των οδηγιών.

## ΑΦΑΙΡΕΣΗ ΤΗΣ ΣΥΣΚΕΥΑΣΙΑΣ ΚΑΙ ΕΛΕΓΧΟΣ ΤΟΥ ΠΡΟΪΟΝΤΟΣ

Βγάλτε το προϊόν από τη συσκευασία του και βεβαιωθείτε ότι είναι ακέραιο και ότι δεν υπάρχουν εμφανή σημάδια ζημιών από τη μεταφορά.

Σε περίπτωση αμφιβολίας, μην χρησιμοποιείτε τη συσκευή και επικοινωνήστε με το πλησιέστερο Κέντρο Τεχνικής Εξυπηρέτησης (βλ. [www.gammapiu.it](http://www.gammapiu.it)).



ΠΡΟΣΟΧΗ! ΚΙΝΔΥΝΟΣ ΓΙΑ ΤΑ ΠΑΙΔΙΑ.

Τα στοιχεία της συσκευασίας (πλαστικές σακούλες, διογκωμένο πολυστυρένιο, κ.λπ.) πρέπει να φυλάσσονται μακριά από τα παιδιά γιατί αποτελούν πηγή κινδύνου.

## ΠΡΟΕΙΔΟΠΟΙΗΣΕΙΣ ΓΙΑ ΤΗΝ ΗΛΕΚΤΡΙΚΗ ΑΣΦΑΛΕΙΑ

Η χρήση ηλεκτρικών συσκευών απαιτεί την τήρηση ορισμένων βασικών κανόνων όπως:



Μη βυθίζετε τη συσκευή σε νερό ή άλλα υγρά! Μην αγγίζετε τη συσκευή εάν έχει πέσει σε οποιοδήποτε υγρό.



ΠΡΟΕΙΔΟΠΟΙΗΣΗ: μη χρησιμοποιείτε την παρούσα συσκευή κοντά σε μπανιέρες, νιπτήρες ή άλλα δοχεία που περιέχουν νερό!

Ειδικότερα:

- Μην αγγίζετε τη συσκευή με βρεγμένα ή υγρά χέρια ή/και πόδια.
- Μην χρησιμοποιείτε τη συσκευή με γυμνά πόδια.
- Μην τραβάτε το καλώδιο ρεύματος ή τη συσκευή για να την βγάλετε από την πρίζα.
- Μην αφήνετε τη συσκευή εκτεθειμένη στους ατμοσφαιρικούς παράγοντες (βροχή, ήλιο, κλπ.).
- Μην αφήνετε τα παιδιά να παίζουν με τη συσκευή.
- Όταν η συσκευή χρησιμοποιείται μέσα στο μπάνιο, αποσυνδέστε τη από την τροφοδοσία μετά τη χρήση, καθώς κοντά στο νερό μπορεί να καταστεί επικίνδυνη, ακόμα και όταν είναι απενεργοποιημένη.
- Βγάζετε πάντα το φως από την πρίζα, χωρίς να τραβάτε το καλώδιο.
- Μη μεταφέρετε ποτέ τη συσκευή κρατώντας την από το ηλεκτρικό καλώδιο.
- Κρατήστε το ηλεκτρικό καλώδιο και τη συσκευή μακριά από ζεστές επιφάνειες.
- Μην αποθηκεύετε ή θέτετε σε λειτουργία τη συσκευή με στριμμένο ή λυγισμένο το καλώδιο.
- Μην χρησιμοποιείτε το προϊόν αν το καλώδιο ή άλλα μέρη της συσκευής έχουν υποστεί βλάβη. Αν το καλώδιο τροφοδοσίας έχει υποστεί βλάβη, πρέπει να αντικαθίσταται από τον κατασκευαστή ή τον πάροχο τεχνικής εξυπηρέτησης ή από εξειδικευμένο άτομο, ούτως ώστε να αποφεύγεται κάθε κίνδυνος.
- Για επιπλέον προστασία, στην ηλεκτρική εγκατάσταση του κτιρίου πρέπει να ενσωματωθεί μια διάταξη ασφαλείας έναντι ρευμάτων διαρροής, με ονομαστικό ρεύμα διακοπής που δεν υπερβαίνει τα 30 mA.

- Σας συνιστούμε να επικοινωνήσετε με έναν ηλεκτρολόγο της εμπιστοσύνης σας για περαιτέρω πληροφορίες. Η ασφάλεια αυτών των συσκευών συμμορφώνεται με τους αποδεκτούς τεχνικούς κανονισμούς και τον νόμο για την ασφάλεια του ηλεκτρικού εξοπλισμού.
- Μην αφήνετε το φις αδικαιολόγητα στην πρίζα του ρεύματος, αλλά αποσυνδέετε το όταν δεν χρησιμοποιείτε τη συσκευή.
- Τοποθετήστε το προϊόν σε μια επίπεδη, σταθερή επιφάνεια μακριά από πηγές θερμότητας.
- Θόρυβος: Η στάθμη ηχητικής πίεσης με στάθμιση A είναι μικρότερη από 70 dB (A).

## ΠΡΟΕΙΔΟΠΟΙΗΣΕΙΣ ΓΕΝΙΚΗΣ ΧΡΗΣΗΣ

### ΧΡΗΣΗ

Το σεσουάρ μαλλιών έχει σχεδιαστεί και κατασκευαστεί για το στέγνωμα και το φορμάρισμα της ανθρώπινης τρίχας.



#### ΑΚΑΤΑΛΛΗΛΗ ΧΡΗΣΗ:

Χρησιμοποιήστε τη συσκευή μόνο για τον σκοπό για τον οποίο προορίζεται. Δεν πρέπει να χρησιμοποιείται σε περούκες, γούνες ζώων ή οποιοδήποτε άλλο υλικό εκτός από ανθρώπινα μαλλιά. Ο κατασκευαστής δεν φέρει καμία ευθύνη για ακατάλληλη χρήση της συσκευής.



Μην τυλίγετε το καλώδιο γύρω από τη συσκευή για να μην προκληθεί ζημιά στο καλώδιο ρεύματος και να αποφευχθεί κάθε κίνδυνος που μπορεί να προκληθεί από αυτήν την ενέργεια.

Για τις τεχνικές προδιαγραφές ανατρέξτε στην εξωτερική συσκευασία και στις οδηγίες που αναφέρονται στην πινακίδα δεδομένων που βρίσκεται στο προϊόν.

- Βεβαιωθείτε ότι η τάση του δικτύου ανταποκρίνεται σε εκείνη που υποδεικνύεται στον πίνακα των τεχνικών στοιχείων της συσκευής.
- Να φυλάσσεται μακριά από παιδιά. Τα παιδιά δεν πρέπει να παίζουν με τη συσκευή.
- Η συσκευή αυτή μπορεί να χρησιμοποιηθεί από παιδιά ηλικίας οχτώ ετών και από άτομα με μειωμένες σωματικές, αισθητήριες ή διανοητικές ικανότητες ή από άτομα χωρίς εμπειρία ή γνώση με την προϋπόθεση ότι βρίσκονται υπό επίτηρηση και έχουν εκπαιδευτεί ως προς την ασφαλή χρήση της συσκευής κατανοώντας τους κινδύνους.
- Ο καθαρισμός και η συντήρηση δεν πρέπει να γίνονται από παιδιά χωρίς επίτηρηση.
- Προκειμένου να εξασφαλιστεί η σωστή λειτουργία και η πλήρης ασφάλεια, σε περίπτωση πτώσης ή βίαιων κραδασμών εκτελέστε έναν έλεγχο σε ένα εξουσιοδοτημένο κέντρο τεχνικής εξυπηρέτησης.
- Μην αφήνετε χαρτοφάντλα ή παρόμοια αντικείμενα κοντά στη συσκευή.
- Το καλώδιο της τροφοδοσίας δεν πρέπει να έρχεται ποτέ σε επαφή με τη συσκευή.
- Αποσυνδέετε πάντα τη συσκευή από την ηλεκτρική πρίζα μετά τη χρήση.
- Ποτέ μη βάζετε ή ρίχνετε αντικείμενα στα ανοίγματα της συσκευής.
- Η συσκευή δεν πρέπει να χρησιμοποιείται ποτέ σε χώρους όπου υπάρχει υψηλή συγκέντρωση προϊόντων αερολύματος (σπρέι) ή όπου απελευθερώνεται οξυγόνο.
- Το σεσουάρ μαλλιών είναι εξοπλισμένο με μια συσκευή προστασίας υπερθέρμανσης. Σε περίπτωση υπερθέρμανσης, η θέρμανση διακόπτεται και εκπέμπεται μόνο κρύος αέρας. Αφού κρυώσει αρχίζει να θερμαίνεται και πάλι αυτόματα.

### ΓΕΝΙΚΗ ΠΕΡΙΓΡΑΦΗ (Εικ. 1)

Σεσουάρ μαλλιών με ξεχωριστά πλήκτρα για πολυτελή αέρα [A] και θερμοκρασία [B]

**A** – Διακόπτης ενεργοποίησης 0/1 και εμπλοκής πληκτρολογίου

**B** – Πλήκτρο ρύθμισης θερμοκρασίας

**C** – Πλήκτρο ρύθμισης ροής αέρα

**D** – Πλήκτρο ρίψης κρούου αέρα και αυτόματης αντιστροφής

**E** – Φίλτρο τριπλής προστασίας

**F** – Διέλευση καλωδίου

**G** – Καλώδιο τροφοδοσίας

**H** – Στόμιο συγκεντρωτή αέρα

**I** – Ακροφύσιο αέρα

**J** – Ενδεικτική λυχνία LED

**K** – Κουμπί αρνητικών ιόντων

## ΧΡΗΣΗ



Αυτή η συσκευή έχει σχεδιαστεί για χρήση σε επαγγελματικούς χώρους.

Συνδέστε το φις στην ηλεκτρική πρίζα.

Το σεσουάρ μαλλιών έχει 4 επίπεδα θερμοκρασίας και 3 ταχύτητες ροής αέρα, που επιλέγονται από τα ξεχωριστά πλήκτρα. Η συσκευή διαθέτει επίσης πλήκτρο κρούου αέρα για τη σταθεροποίηση του φορμαρίσματος.

Ενεργοποιήστε τη συσκευή από το διακόπτη 0/1 [A].

Επιλέξτε την ταχύτητα του αέρα που επιθυμείτε χρησιμοποιώντας το πλήκτρο [C]:

● = ήπια ροή αέρα

●● = μέση ροή αέρα

●●● = έντονη ροή αέρα

Επιλέξτε τη θερμοκρασία που επιθυμείτε χρησιμοποιώντας το κουμπί [B]:

= κρύα θερμοκρασία



- = χαμηλή θερμοκρασία
- = μέση θερμοκρασία
- = υψηλή θερμοκρασία

Αφού επιλέξετε το συνδυασμό αέρα/θερμότητας που επιθυμείτε, μπλοκάρτε τα πλήκτρα 0/1 [A] στη θέση BLOC (εμπλοκή) (■).

Για να τροποποιήσετε τις θερμίδες ή τη ροή του αέρα, τοποθετήστε ξανά το διακόπτη 0/1 [A] στη θέση 1.

Μετά τη χρήση, χρησιμοποιείτε το διακόπτη 0/1 [A] για να απενεργοποιείτε τη συσκευή. Αποσυνδέετε το καλώδιο τροφοδοσίας [G] από την πρίζα χωρίς να τραβάτε το καλώδιο ή τη συσκευή.

**Αποθηκεύετε τη συσκευή σε σταθερή επιφάνεια προσέχοντας να μην τυλίγετε το καλώδιο τροφοδοσίας γύρω από τη συσκευή.**

**ΠΛΗΚΤΡΟ ΚΡΥΟΥ ΑΕΡΑ (COLD SHOT) [C]**

Το πλήκτρο μπορεί να χρησιμοποιείται για τη σταθεροποίηση του χτενίσματος. Κρατώντας πατημένο το πλήκτρο κρύου αέρα, το σεσουάρ μαλλιών μπορεί να μεταφερθεί αμέσως στη λειτουργία του κρύου αέρα και να φιξάρει το χτένισμα. Για να επιστρέψετε στη ρυθμισμένη θερμοκρασία απελευθερώστε το πλήκτρο.

**ΕΝΕΡΓΟΠΟΙΗΣΗ/ΑΠΕΝΕΡΓΟΠΟΙΗΣΗ ΚΟΥΜΠΙΟΥ ΑΡΝΗΤΙΚΩΝ ΙΟΝΤΩΝ [K]**

- Μετακινήστε το κουμπί μοχλού στη θέση I για την παραγωγή αρνητικών ιόντων κατά τη χρήση σεσουάρ μαλλιών.
- Μετακινήστε το κουμπί μοχλού στη θέση 0 για χρήση του σεσουάρ μαλλιών χωρίς έξοδο αρνητικών ιόντων.

**ΧΡΗΣΗ ΣΤΟΜΙΟΥ ΣΥΓΚΕΝΤΡΩΤΗ ΑΕΡΑ [H]**

Χάρη στο στόμιο, ο αέρας μεταφέρεται απευθείας στη βούρτσα που χρησιμοποιείται για το φορμάρισμα.

Εφαρμόστε το συγκεντρωτή και πατήστε τον προς την κατεύθυνση του σώματος του σεσουάρ μαλλιών (Εικ. 2a).

Ο συγκεντρωτής μπορεί να αφαιρεθεί τραβώντας τον προς τη φορά που υποδεικνύεται από το βέλος b (Εικ. 2b).



**Περιμένετε να κρώσει το στόμιο πριν το αφαιρέσετε.**

**ΧΡΗΣΗ ΑΚΡΟΦΥΣΙΟΥ ΑΕΡΑ [I]**

Το ακροφύσιο μπορείτε να χρησιμοποιείτε για να έχετε ένα στέγνωμα με όγκο.

Εφαρμόστε το ακροφύσιο και πιέστε το προς την κατεύθυνση του σώματος του σεσουάρ μαλλιών (Εικ. 3a).

Το ακροφύσιο μπορεί να αφαιρεθεί τραβώντας το προς τη φορά που υποδεικνύεται από το βέλος b (Εικ. 3b).

**ΣΥΝΤΗΡΗΣΗ**



**Σε περίπτωση δυσλειτουργίας ή βλάβης της συσκευής ή μέρους αυτής, η συσκευή πρέπει να αναλυθεί από τον κατασκευαστή ή την υπηρεσία τεχνικής υποστήριξης ή, σε κάθε περίπτωση, από εξειδικευμένο άτομο, για να αποφευχθεί ο κάθε κίνδυνος. Ο χρήστης δεν θα πρέπει να αποσυναρμολογήσει αυτόβουλα τη συσκευή.**



**Αποσυνδέστε το φισ από την ηλεκτρική πρίζα πριν προχωρήσετε στον καθαρισμό της συσκευής.**

**ΓΕΝΙΚΟΣ ΚΑΘΑΡΙΣΜΟΣ**

Πραγματοποιήστε γενικό καθαρισμό της συσκευής όταν η ενδεικτική λυχνία led [J] αρχίσει να αναβοσβήνει ή τουλάχιστον μία φορά την εβδομάδα.

Για να αποφευχθεί ο κίνδυνος ηλεκτροπληξίας, μην καθαρίζετε τη συσκευή με νερό και μην τη βυθίζετε στο νερό.

Καθαρίζετε τη συσκευή μόνο με ένα απαλό, ελαφρώς υγρό πανί.

Μη χρησιμοποιείτε διαλύτες και λειαντικά καθαριστικά!

**ΚΑΘΑΡΙΣΜΟΣ ΤΟΥ ΦΙΛΤΡΟΥ**



**ΓΙΑ ΝΑ ΔΙΑΤΗΡΗΘΕΙ Η ΙΣΧΥΣ ΤΗΣ ΕΓΓΥΗΣΗΣ, ΤΟ ΤΡΙΠΛΟ ΦΙΛΤΡΟ ΠΡΟΣΤΑΣΙΑΣ ΤΟΥ ΣΕΣΟΥΑΡ ΠΡΕΠΕΙ ΝΑ ΔΙΑΤΗΡΕΙΤΑΙ ΠΑΝΤΑ ΚΑΘΑΡΟ.**

Τηρείτε πάντα αυτούς τους απλούς κανόνες:

1. Αφαιρέστε τη βρωμιά από το τριπλό φίλτρο προστασίας [E]. Χρησιμοποιείτε μια βούρτσα με απαλές τρίχες.
2. Περιοδικά (περίπου κάθε εκατό χρήσεις της συσκευής), μετά την εκτέλεση των εργασιών του σημείου 1, καθαρίζετε το σεσουάρ μαλλιών XCell αντιστρέφοντας τη ροή του αέρα από μέσα προς τα έξω με τη βοήθεια του αυτόνομου συστήματος καθαρισμού.

Για να αφαιρέσετε το τριπλό φίλτρο προστασίας [E]:

1. Βεβαιωθείτε ότι η συσκευή είναι απενεργοποιημένη.
2. Γυρίστε το τριπλό φίλτρο προστασίας αριστερόστροφα.
3. Αφαιρέστε το σφουγγάρι και το μεταλλικό φίλτρο με το λογότυπο Gamma+ από το μαύρο πλαστικό εξάρτημα.
4. Μετά τον καθαρισμό, πρέπει πάντα να τοποθετούνται στο μαύρο πλαστικό εξάρτημα.
5. Περιστρέψτε δεξιόστροφα για να ενεργοποιηθεί το τριπλό φίλτρο προστασίας.

## ΓΑΜΜΑ +

Για να ενεργοποιήσετε το αυτόνομο σύστημα καθαρισμού (αυτόματη αντιστροφή):

1. Ενεργοποιήστε το σεσουάρ μαλλιών στη μέγιστη θερμοκρασία/ισχύ και αφήστε το σε λειτουργία για 60 δευτερόλεπτα
2. Απενεργοποιήστε το σεσουάρ μαλλιών
3. Πατήστε και κρατήστε πατημένο το κουμπί κρύου αέρα [D] για 5 δευτερόλεπτα για να ενεργοποιήσετε το αυτόνομο σύστημα καθαρισμού, που θα απενεργοποιηθεί μετά από μερικά δευτερόλεπτα λειτουργίας.



**ΠΡΟΣΟΧΗ! ΔΙΑΤΗΡΕΙΤΕ ΤΗ ΣΥΣΚΕΥΗ ΜΑΚΡΙΑ ΑΠΟ ΥΠΟΛΕΙΜΜΑΤΑ ΜΑΛΛΙΩΝ, ΣΥΣΣΩΡΕΥΣΕΙΣ ΣΚΟΝΗΣ Ή ΑΛΛΑ ΚΑΤΑ ΤΗ ΔΙΑΡΚΕΙΑ ΟΛΟΚΛΗΡΗΣ ΤΗΣ ΔΙΑΔΙΚΑΣΙΑΣ ΑΥΤΟΜΑΤΗΣ ΑΝΤΙΣΤΡΟΦΗΣ. ΕΝΔΕΧΟΜΕΝΑ ΥΠΟΛΕΙΜΜΑΤΑ ΘΑ ΜΠΟΡΟΥΣΑΝ ΝΑ ΑΝΑΡΡΟΦΗΘΟΥΝ ΑΠΟ ΤΗ ΣΥΣΚΕΥΗ ΜΕ ΑΠΟΤΕΛΕΣΜΑ ΝΑ ΠΡΟΚΛΗΘΟΥΝ ΖΗΜΙΕΣ ΣΤΑ ΕΣΩΤΕΡΙΚΑ ΕΞΑΡΤΗΜΑΤΑ.**

Το τριπλό φίλτρο προστασίας μπορεί να αφαιρεθεί όταν το σεσουάρ είναι απενεργοποιημένο για καλύτερη συντήρηση. Ο καθαρισμός και η συντήρηση του φίλτρου Xcell είναι δυνατό να εκτελούνται μόνο ακολουθώντας τις 2 εργασίες που περιγράφονται παραπάνω.



**Μην επιχειρήσετε να αποσυναρμολογήσετε το μεταλλικό φίλτρο. Η βρωμιά θα μπορούσε να διεισδύσει στο σεσουάρ μαλλιών και να το καταστρέψει.**

## ΔΙΑΘΕΣΗ



Η συσκευασία του προϊόντος αποτελείται από ανακυκλώσιμα υλικά. Διαχωρίστε τα μέρη ανάλογα με το είδος τους και απορρίψτε τα σύμφωνα με τους ισχύοντες νόμους για την προστασία του περιβάλλοντος.



Σύμφωνα με την ευρωπαϊκή οδηγία 2012/19/ΕΕ (ΑΗΗΕ), η συσκευή που δεν χρησιμοποιείται πρέπει να απορρίπτεται σύμφωνα με τις οδηγίες στη λήξη του κύκλου χρήσης της. Αυτό αφορά την ανακύκλωση των χρησιμων ουσιών που περιέχονται στη συσκευή και επιτρέπει τη μείωση των περιβαλλοντικών επιπτώσεων. Για περισσότερες πληροφορίες, παρακαλούμε επικοινωνήστε με τον τοπικό φορέα διάθεσης απορριμμάτων ή τον προμηθευτή σας.

## ΕΓΓΥΗΣΗ

Η εγγύηση ισχύει σύμφωνα με τους όρους της ισχύουσας νομοθεσίας, αρχίζει από την ημερομηνία αγοράς και περιλαμβάνει το κόστος των επισκευών.

Η διάρκεια της περιόδου εγγύησης είναι 1 ή 2 έτη ανάλογα με το είδος του αγοραστή (επαγγελματίας ή καταναλωτής), σύμφωνα με τα όσα καθορίζονται από τους ισχύοντες νόμους.

Η εγγύηση ισχύει μόνο με την προσκόμιση του κουπονιού με τη σφραγίδα και την υπογραφή του μεταπωλητή και την ημερομηνία της αγοράς. Ισχύει η ημερομηνία που αναγράφεται στην απόδειξη/τιμολόγιο.

Η εγγύηση καλύπτει τα ποιοτικά ελαττώματα της συσκευής που αφορούν τα υλικά ή την κατασκευή. Η εταιρεία Gamma Ρiù δεσμεύεται για την επισκευή ή αντικατάσταση των εξαρτημάτων που, κατά τη διάρκεια της περιόδου εγγύησης, θα αποδειχθούν κατά την εκτίμησή της αναποτελεσματικά λόγω υλικών και κατασκευαστικών ελαττωμάτων.

**ΠΡΟΣΟΧΗ! Η Εγγύηση παύει να ισχύει εάν διαπιστωθεί στη συσκευή άμεση επέμβαση του αγοραστή ή επέμβαση από μη εξουσιοδοτημένο προσωπικό.**

**Η ΕΓΓΥΗΣΗ ΔΕΝ ΚΑΛΥΠΤΕΙ:**

- Βλάβες που έχουν προκληθεί από μη σύμφωνη χρήση, ακατάλληλες εργασίες ή ζημιές κατά τη μεταφορά.
- Ζημιές που έχουν προκληθεί από την ελλιπή τήρηση των οδηγιών χρήσης.
- Ζημιές που έχουν προκληθεί στη συσκευή από την εσφαλμένη τάση του δικτύου.
- Συσκευές στις οποίες έχουν συναρμολογηθεί αξεσουάρ άλλων κατασκευαστών.
- Μέρη που υπόκεινται σε φυσιολογική φθορά.

## ΤΕΧΝΙΚΗ ΥΠΟΣΤΗΡΙΞΗ

Για τυχόν επισκευές, συμβουλευτείτε τον διαδικτυακό χώρο [www.gammariu.it](http://www.gammariu.it) και επικοινωνήστε με το πλησιέστερο κέντρο τεχνικής υποστήριξης αναφέροντας το μοντέλο του προϊόντος.

*Ο κατασκευαστής διατηρεί το δικαίωμα να πραγματοποιεί οποιαδήποτε στιγμή χωρίς προηγούμενη ειδοποίηση αλλαγές ή/και αντικατάσταση εξαρτημάτων, όπως κρίνει σκόπιμο, για να προσφέρει ένα προϊόν αξιόπιστο, μακροχρόνιας διάρκειας και προηγμένης τεχνολογίας.*

## HU - HASZNÁLATI UTASÍTÁS ÉS GARANCIA

### SZAKMAI HASZNÁLATRA TERVEZETT FELSZERELÉS

#### A SZIMBÓLUMOK JELENTÉSE



Termékeink megfelelnek a CE-jelöléshez kapcsolódó irányelveknek.



A 2. osztály vagy kettős szigetelés szimbóluma azt jelenti, hogy ezt a terméket úgy tervezték, hogy használatakor nincs szükség földelő csatlakozásra. Az ilyen termékek kialakításának köszönhetően egyetlen hiba miatt a felhasználó érintkezhet magas feszültséggel, mivel az eszköz burkolata szigetelő anyagból készült.



Ez a szimbólum azt jelzi, hogy a termék eleget tesz az új környezetvédelmi irányelveknek, és hogy a terméket életciklusának végén megfelelő módon ártalmatlanítani kell. A hulladékok ártalmatlanítására kijelölt helyekről a helyi önkormányzatnál tájékozódhat.



Ez a szimbólum – amelyet általában leírás is kísér – azt jelzi a felhasználó számára, hogy a leírás fontos utasításokat tartalmaz, amelyeket mindenképpen meg kell ismernie.



**FIGYELEM! FORRÓ FELÜLETEK.  
ÉGÉSI SÉRÜLÉS VESZÉLYE!**



Ne használja ezt a készüléket fürdőkád, mosdókagyló, vagy egyéb folyadék-teli edény közelében!

### ÁLTALÁNOS BIZTONSÁGI ÓVINTÉZKEDÉSEK



**A helytelen használatból eredő meghibásodások és veszélyhelyzetek elkerülése érdekében tanulmányozza át alaposan és őrizze meg a használati útmutatót. Ha a terméket később harmadik fél számára átadja, mellékelje hozzá a használati útmutatót is.**

#### A TERMÉK KICSOMAGOLÁSA ÉS ELLENŐRZÉSE

Vegye ki a terméket a csomagolásból, és győződjön meg róla, hogy sértetlen, és nem láthatók rajta szállításból eredő sérülések.

Kétség esetén ne használja a készüléket, és forduljon a legközelebbi műszaki szervizközponthoz (lásd [www.gammapiu.it](http://www.gammapiu.it)).



**FIGYELEM! GYERMEKEK SZÁMÁRA VESZÉLYES!**

**A csomagolás egyes elemeit (műanyag zacskók, polisztirol hab stb.) ne hagyja kisgyermek közelében, mert potenciálisan veszélyt okozhatnak.**

#### VILLAMOSBIZTONSÁGI FIGYELMEZTETÉSEK

Az elektromos készülékek használatakor be kell tartani néhány alapvető szabályt.



**Sose merítse a készüléket vízbe vagy más folyadékba! Ne nyúljon a készülékhez, ha az bármilyen folyadékba esett!**



**FIGYELEM! Ne használja ezt a készüléket fürdőkád, mosdókagyló, vagy egyéb folyadékkal teli edény közelében!**

Különösen:

- sose érintse meg a készüléket, ha keze vagy lába vizes vagy nedves,
- ne használja a készüléket mezítláb;
- soha ne a tápkábelnél vagy a készüléknél fogva húzza ki a dugót a konnektorból;
- ne tegye ki a készüléket szélsőséges időjárási hatásoknak (eső, erős napfény stb.);
- ne hagyja, hogy gyermekek játszanak a készülékkel.
- Ha a készüléket fürdőszobában használja, használat után húzza ki a konnektorból, mivel a víz közelsége akkor is veszélyes lehet, ha a készülék ki van kapcsolva.
- Mindig a dugónál fogva húzza ki a kábelt a konnektorból, ne a zsinórt rántsa meg.
- A készülék szállítása során soha ne a hálózati kábelnél fogva tartsa.
- A hálózati kábelt és a készüléket tartsa távol forró felületektől.
- Ne tárolja vagy használja a készüléket megcsavarodott vagy összehajtott vezetékkel.
- Ne használja a készüléket, ha a kábel vagy valamely más alkatrésze sérült. Ha a tápkábel sérült, a kockázatok elkerülése érdekében csak a gyártóval, szakszervizzel vagy képzett szakemberrel cseréltesse ki.
- További védelmet jelent az otthoni áramkörbe beiktatott legfeljebb 30 mA névleges kioldóáramú áramvédő kapcsolók használata.
- Részletesebb tájékoztatásért kérjük, forduljon villanyszerelő szakemberhez. Ezen elektromos készülékek biztonságossága megfelel az elismert műszaki

szabályoknak és az elektromos készülékek biztonságosságára vonatkozó törvényi előírásoknak.

- Ne hagyja a készüléket feleslegesen az elektromos hálózatra csatlakoztatva. Használaton kívül húzza ki a csatlakozót a konnektorból.
- Helyezze a készüléket hőforrásoktól távol eső, stabil, sík felületre.
- Zaj: A hangnyomásszint (súlyozott A) kisebb, mint 70 dB (A).

## A HASZNÁLATRA VONATKOZÓ ÁLTALÁNOS FIGYELMEZTETÉSEK

### HASZNÁLAT

A hajszárító emberi haj szárítására és formázására készült.



#### NEM RENDELTETÉSSZERŰ HASZNÁLAT:

**A készüléket csak a rendeltetésének megfelelően használja! Ne használja parókán, állati szőrön, vagy az emberi hajtól eltérő más anyagon. Az eszköz nem rendeltetészerű használata esetén a gyártó semmilyen felelősséget nem vállal.**



**Ne csavarja a kábelt a készülék köré, hogy ily módon megelőzze a kábel sérülését és az abból fakadó kockázatokat.**

A termék műszaki jellemzőit lásd a külső csomagoláson és a magán a terméken elhelyezett adattáblán.

- Ellenőrizze, hogy a hálózati feszültség megegyezik a készülék műszaki adattábláján feltüntetett adatokkal.
- Tartsa távol a gyermekektől. Gyermekek nem használhatják a készüléket, és nem játszhatnak vele.
- A készüléket 8. évüket betöltött gyermekek vagy csökkent fizikai, érzékszervi, vagy mentális képességekkel rendelkező, illetve a készülékkel kapcsolatos ismeretekkel és tapasztalattal nem rendelkező személyek csak akkor használhatják, ha a készülék biztonságos használatával kapcsolatos útmutatásban vagy felügyeletben részesülnek, és értik a használat kockázatait.
- A készülék tisztítását, karbantartását gyermekek nem végezhetik felügyelet nélkül.
- Az optimális és teljesen biztonságos működés biztosítása érdekében, ha az eszköz leesne, vagy bármilyen erőteljes behatás érné, mindenképpen vizsgáltsa meg a legközelebbi szakszervizben.
- Ne hagyjon zsebkendőt vagy hasonló tárgyakat a készülék közelében.
- Sose érintse meg a tápkábelt a készülékkel!
- Használat után mindig húzza ki a készüléket a hálózati csatlakozóból.
- Ne dugjon vagy ejtsen tárgyakat a készülék nyílásaiba.
- Soha ne használja a készüléket olyan környezetben, ahol aeroszol (spray) termékek nagy koncentrációban vannak jelen, vagy ahol oxigén szabadul föl.
- A hajszárító rendelkezik egy túlmelegedés ellen védő berendezéssel. Túlmelegedés esetén a melegítés leáll, és a készülék csak hideg levegőt bocsát ki. A lehűlés után automatikusan újraindul a melegítés.

### ÁLTALÁNOS ÚTMUTATÓ (1. ábra)

Hajszárító külön gombokkal a levegőáramlás **[A]** és a hőmérséklet **[B]** szabályzásához.

**A – 0/1 kapcsoló és gomb lezáró funkció**

**B – Hőmérséklet-szabályzó gomb**

**C – Levegő áramlás szabályzó gomb**

**D – Hideg levegő gomb és a levegő irány megfordítása**

**E – Hármás védősűrő**

**F – Kábelvezető**

**G – Hálózati kábel**

**H – Szűkítő fej**

**I – Diffúzor**

**J - Jelző LED**

**K - Negatív ion gomb**

## HASZNÁLAT



**Ezt a készüléket kereskedelmi célú használatra tervezték.**

Csatlakoztassa a hálózati csatlakozót a konnektorhoz.

A hajszárító 4 hőmérséklet-fokozattal és 3 levegő áramlási sebességi fokozattal rendelkezik, melyek külön gombokkal választhatók ki. A készüléken a hideg levegő gomb is van a frizura rögzítéséhez.

Kapcsolja be a készüléket a 0/1 gombbal **[A]**.

Állítsa be a kívánt levegő áramlási sebességet a **[C]** jelű gombbal:

- = gyenge levegőáram
- = közepes levegőáram
- = erős levegőáram

A **[B]** gomb megnyomásával állítsa be a kívánt hőmérsékletet:  
= hideg levegő

- = alacsony hőmérséklet
- = közepes hőmérséklet
- = magas hőmérséklet

A kívánt hőmérséklet / levegő áramlási sebesség kombináció beállítását követően rögzítse a beállítást úgy, hogy a 0/1 kapcsolót **[A]** felfelé tolja BLOC helyzetig (👆).

Ha a későbbiekben módosítani kívánja a hőmérsékletet vagy a levegő sebességét, tolja a 0/1 kapcsolót **[A]** ismét 1-es állásba.

Használat után a 0/1 kapcsoló **[A]** használatával kapcsolja ki a készüléket.

Húzza ki a **[G]** tápkábelt a konnektorból a kábel vagy a készülék meggrántása nélkül.

**Helyezze a készüléket egy stabil felületre, odafigyelve arra, hogy ne tekerje a kábelt a készülék köré.**

### HIDEG LEVEGŐ (COLD SHOT) GOMB [C]

Ezzel a gombbal választható ki a frizura rögzítésére szolgáló hideg levegőáram.

A hideg levegő gomb nyomva tartása mellett a hajszárítót gyorsan mozgatva rögzítheti a frizurát.

A beállított hőmérséklethez való visszatéréshez elég elengedni a gombot.

### NEGATÍV ION BE/KI [K] GOMB

- A billenőgombot I állásba állítva negatív ionokat hozhat létre a hajszárító használatakor.
- Állítsa a billenőgombot O állásba, ha a hajszárítót negatív ionkibocsátás nélkül szeretné használni.

### A SZŰKÍTŐ FEJ [H] használata

A szűkítő fej segítségével a levegőt közvetlenül a frizura alakításához használt fésűre fújhatja.

Helyezze föl a szűkítő fejet és nyomja a hajszárító testének irányába **(2a ábra)**.

A szűkítő fejet a „b” nyíl irányában húzva lehet levenni **(2b ábra)**.



**Figyeljen oda arra, hogy az elem kihűljön, mielőtt levenné.**

### DIFFÚZOR [I] használata

A diffúzor a frizura megemelésére használható szárításkor.

Helyezze föl a diffúzort, és nyomja a hajszárító testének irányába **(3a ábra)**.

A diffúzort a „b” nyíl irányában húzva lehet levenni **(3b ábra)**.

## KARBANTARTÁS



**A balesetek megelőzése érdekében nem megfelelő működés, illetve a készülék vagy valamely alkatrészének meghibásodása esetén a készüléket meg kell vizsgáltatni a gyártóval, valamely hivatalos szakszervizzel, vagy egy hasonlóan szakképzett személlyel. A felhasználó sose szerelje szét önállóan a készüléket!**



**A készülék tisztításának megkezdése előtt húzza ki a csatlakozót a konnektorból.**

### ÁLTALÁNOS TISZTÍTÁS

Végezze el a készülék általános tisztítását, amikor a jelzőlámpa **[J]** villogni kezd, vagy legalább hetente egyszer.

Az esetleges áramütés megelőzése érdekében ne tisztítsa a készüléket vízzel, és sose merítse a készüléket vízbe.

A készüléket csak egy, szükség esetén enyhén benedvesített, puha ruhával tisztítsa.

Ne használjon oldószert vagy dörzshatású tisztítószert!

### SZŰRŐTISZTÍTÁS



**A GARANCIA ÉRVÉNYESSÉGÉNEK MEGŐRZÉSE ÉRDEKÉBEN AZ XCELL MIKROSZŰRŐJÉT MINDIG TISZTÁN KELL TARTANI.**

Ehhez elég csupán néhány egyszerű utasítást követni:

1. Távolítsa el a szennyeződéseket a hármas védőszűrőről **[E]**. Ehhez használjon egy puha sörtéjű kefét.
2. Az 1. pontban ismertetett műveletek elvégzése mellett rendszeresen (kb. minden 100. használat után) meg kell tisztítani a hajszárítót a levegő áramlási irányának megfordításával: az így belülről kifelé áramló levegő kitisztítja a készülék belsejét.

A **hármas védőszűrő eltávolítása [E]:**

1. Ellenőrizze, hogy a készülék ki van-e kapcsolva;
2. Fordítsa el a hármas védőszűrőt az óramutató járásával ellentétes irányba;

3. Vegye ki a szivacsot és a Gamma+ logóval ellátott fémszűrőt a fekete műanyag alkatrészből;
4. Tisztítás után mindig a fekete műanyag alkatrészbe kell visszahelyezni őket;
5. A hármás védősűrő rögzítéséhez forgassa el azt az óramutató járásával megegyező irányba.

### A beépített tisztító rendszer (auto reverse) bekapcsolásának menete:

1. Kapcsolja be az hajszáritót a maximális hőmérsékleten/teljesítményen, és hagyja 60 másodpercig működni.
2. Kapcsolja ki a készüléket
3. Nyomja meg, és tartsa lenyomva a hideg levegő gombot [D] 5 másodpercig, hogy a beépített tisztító rendszer bekapcsoljon. A rendszer néhány másodpercnyi működést követően magától kikapcsol.



**FIGYELEM! A BEÉPÍTETT TISZTÍTÓRENDSZER HASZNÁLATA KÖZBEN TARTSA A KÉSZÜLÉKET HAJTÓL, LERAKÓDOTT PORTÓL VAGY MÁS SZENNYEZŐDÉSEKTŐL TÁVOL. AZ ESETLEGES SZENNYEZŐDÉSEKET A KÉSZÜLÉK BESZÍVHATJA, KÁROSÍTVÁ EZZEL A BELSŐ ALKATRÉSZEKET.**

A hármás védősűrő a könnyebb karbantartás érdekében a hajszáritó kikapcsolt állapotában eltávolítható. A készülék szűrőjének karbantartása és tisztítása csak a fentiekben ismertetett 2 módon lehetséges.



**Ne próbálja meg leszerelni a fém szűrőt. Szennyeződések kerülhetnek a készülékbe, amelyek károsíthatják azt.**

## ÁRTALMATLANÍTÁS



A készülék csomagolása újrahasznosítható anyagokból készült. Válogassa szét a csomagolás részeit anyaguk szerint, és helyezze őket a környezetvédelmi előírásoknak megfelelő hulladéktárolókba.



A 2012/19/EU (WEE) irányelv értelmében a már nem használt készüléket élettartama végén megfelelően ártalmatlanítani kell. Ez az előírás a készülék hasznos alkatrészeinek újrahasznosítására vonatkozik, amely lehetővé teszi a környezetre gyakorolt hatás csökkentését. Bővebb tájékoztatásért forduljon a hulladékkezelésért felelős helyi hatósághoz, vagy a készülék értékesítőjéhez.

## GARANCIA

A garancia a hatályos jogszabályok szerint érvényes, a vásárlás pillanatától veszi kezdetét és magában foglalja a javítási költségeket.

A hatályos törvényi előírások értelmében a garanciális időszak 1 vagy 2 év a felhasználás típusától függően (professzionális vagy magáncélú).

A garancia csak a kereskedő bélyegzőjével és aláírásával ellátott, a vásárlás időpontját tartalmazó garanciajegy felmutatása esetén érvényesíthető. A vásárlás időpontját a blokkon/számlán feltüntetett dátum bizonyítja.

A garancia a készülék anyagából vagy gyártásából eredő minőségi hibákra terjed ki. A Gamma Più vállalja azon alkatrészek ingyenes javítását vagy cseréjét, amelyek a garanciális időszakon belül megítélése szerint gyártási vagy anyaghibából eredően használhatatlanná válnak.

**FIGYELEM! A garancia érvényét veszti, ha a készüléken a felhasználó vagy más illetéktelen személy általi közvetlen beavatkozás nyoma található.**

### A GARANCIA NEM TERJED KI A KÖVETKEZŐKRE:

- Nem megfelelő használatból, szakszerűtlen kezelésből eredő hibák, szállításkor keletkezett törések.
- A használati útmutató be nem tartásából eredő hibák.
- A készülék nem megfelelő hálózati feszültséggel való üzemeltetéséből eredő hibák.
- Más gyártóktól származó kiegészítőkkal felszerelt berendezések.
- Normál kopásnak kitett alkatrészek.

## SZAKSZERVIZEK

Bármilyen javítás esetén keresse fel a [www.gammapiu.it](http://www.gammapiu.it) oldalt, lépjen kapcsolatba a legközelebbi szervizközponttal, és adja meg a termék modellszámát.

*A gyártó fenntartja a jogot, hogy bármikor, előzetes értesítés nélkül megváltoztassa és/vagy kicserélje a készülék egyes alkatrészeit, amennyiben úgy ítéli meg, hogy erre szükség van annak érdekében, hogy mindig megbízható, tartós és fejlett technológiával készülő terméket kínálhasson.*

## LV - LIETOTĀJA ROKASGRĀMATA UN GARANTĪJA

## PROFESIONĀLAIS APRĪKOJUMS

## PIEŅEMTO APZĪMĒJU PASKAIDROJUMS



Mūsu produkti atbilst pamatnostādņēm, ko norāda CE marķējums.



Klases simbols II vai dubultā izolācija nozīmē, ka šī izstrādājuma darbam nav nepieciešams iezemējums. Šie izstrādājumi izgatavoti tādā veidā, ka atsevišķa elementa sabojāšana nevar novest pie saskaršanās ar augstsprieguma daļām, kas bīstamas lietotājam, jo korpuss veidots no izolējošiem materiāliem.



Šis pieņemtais apzīmējums norāda uz to, ka izstrādājums atbilst jauno direktīvu prasībām par apkārtējās vides aizsardzību un tas pēc kalpošanas termiņa beigām ir atbilstoši jāutilizē. Vērsieties vietējās varas institūcijās pēc informācijas par zonām, kas paredzētas tamlīdzīgu atkritumu utilizācijai.



Šis pieņemtais apzīmējums, kuru parasta pavada apraksts, norāda lietotājam uz to, ka nepieciešams iepazīties ar svarīgām instrukcijām vai izpildīšanas operācijām.



UZMANĪBU! KARSTAS VIRSMAS.  
APDEGUMA BĪSTAMĪBA



Nedrīkst izmantot šo ierīci vannas, izlietnes vai citu ūdens tilpumu tuvumā.

## VISPĀRĒJAS DROŠĪBAS PIEZĪMES



Lai izvairītos no bojājumiem un briesmām, ko rada neatbilstoša lietošana, rūpīgi ievērojiet un saglabāiet norādījumus par lietošanu. Izstrādājuma tālākas nodošanas gadījumā trešajām personām, nepieciešams nodot arī lietotāja instrukciju.

## IZPAKOŠANA UN IZSTRĀDĀJUMA PĀRBAUDE

Izņemiet izstrādājumu no iepakojuma un pārbaudiet tā komponentu veselumu, kā arī bojājumu iztrūkšanu transportēšanas laikā.

Ja rodas šaubas, nelietojiet ierīci un sazinieties ar tuvāko tehniskās apkopes centru (skatīt [www.gammapiu.it](http://www.gammapiu.it)).



UZMANĪBU! BĪSTAMI BĒRNIEM.

Iepakojuma komponentiem (plastmasas maisiņi, putupolistirols, utt.) ir jāatrodas bērniem nepieejamā vietā, jo tie ir potenciāli bīstamības avoti.

## BRĪDINĀJUMI PAR ELEKTRISKO DROŠĪBU

Elektroierīču izmantošana prasa vairāku drošības tehnikas galveno noteikumu ievērošanu.



Neiegremdējiet ierīci ūdenī vai citā šķidrumā! Nepieskarieties izstrādājumam, ja tas iekritis šķidrumā.



BRĪDINĀJUMS: aizliegts izmantot šo ierīci vannas, izlietnes vai citu ūdens tilpumu tuvumā!

Jo īpaši:

- nepieskarieties ierīcei, ja jums ir slapjas vai mitras rokas vai kājas;
- nedrīkst izmantot ierīci, ja ir slapjas kājas;
- nevilkt aiz ierīces elektriskā vada, lai izvilktu kontaktdakšu no elektropadeves tikla rozetes;
- nedrīkst pakļaut ierīci atmosfēras parādību iedarbībai (lietus, saule utt.);
- Neļaut bērniem rotaļāties ar ierīci.
- Ja ierīce tiek izmantota vannas istabā, atvienojiet to no elektrības pēc izmantošanas, jo ūdens tuvums var radīt bīstamību, pat ja ierīce ir izslēgta.
- Vienmēr atslēdziet kontaktdakšu no kontaktligzdas ar rokām, bet ne velkot aiz vada.
- Nepārnēsājiet ierīci, turot aiz elektrības vada.
- Turēt elektrisko kabeli un pašu ierīci tālāk no uzkarstām virsmām.
- Neuzglabājiet un nelietojiet ierīci ar savītu vai saliektu kabeli.
- Nelietojiet ierīci, ja vads vai citas ierīces daļas ir bojātas. Ja elektrības vads ir bojāts, tas jānomaina ražotājam, ražotāja servisa centram vai speciālistam, kuram ir atbilstoša kvalifikācija, lai izvairītos no jebkuriem riskiem.
- Kā papildus aizsardzība kalpo aizsardzības atslēgšanas ierīces ievietošana

elektropadeves sadzīves tīklā īssavienojuma gadījumā, ar nominālo strāvas jaudu ne augstāku par 30 mA.

- Vērsieties pie zināma elektriķa detalizētākas informācijas saņemšanai. Šo elektrisko ierīču drošība atbilst pienācīgas tehniskās prakses noteikumiem un likumam par elektriskās aparatūras drošību.
- Neatstājiet ieslēgtu ierīces kontaktdakšu elektriskajā rozetē, ja nelietojat ierīci.
- Ierīci vienmēr novietojiet uz līdzenas un stabilas virsmas, attālumā no siltuma avotiem.
- Troksnis: Trokšņa līmenis (A–svērtais) zemāks par 70 dB (A).

## VISPĀRĒJĀ PLĀNA BRĪDINĀJUMS PAR PIELIETOJUMU IZMANTOŠANA

Fēns izstrādāts un ražots ievērojot to, ka tas tiks lietots cilvēku matu žāvēšanai un frizūras veidošanai



### NEPAREIZA IZMANTOŠANA:

Ierīci var izmantot tikai pēc nozīmes, nedrīkst izmantot parūkām, dzīvnieku vilnai vai citam materiālam, atšķirīgam no cilvēka matiem. Ražotājs neuzņemas nekādu atbildību par ierīces nepareizu izmantošanu.



Lai izvairītos no kabeļa bojājumiem un ar to saistītiem riskiem, neaptiniet vadu apkārt ierīcei.

Informāciju par ierīces tehniskiem raksturojumiem var atrast uz izstrādājuma iekšējā iepakojuma, kā arī uz rūpnīcas plāksnes uz ierīces.

- Pārbaudiet elektrotīkla sprieguma atbilstību tīklā norādītam uz ierīces identifikācijas plāksnes.
- Uzglabājiet bērniem nepieejamā vietā. Bērniem aizliegts izmantot ierīci un rotaļāties ar to.
- Šo ierīci var izmantot bērni, vecāki par 8 gadiem, kā arī cilvēki ar ierobežotām fiziskām, prāta un sensora spējām vai bez pieredzes un zināšanām tikai citu uzraudzībā, kā arī pēc viņu apmācības lietot ierīci drošā veidā, apzinoties iespējamo briesmu esību.
- Tīrīšanu un apkopi nedrīkst izpildīt bērni bez uzraudzības.
- Lai nodrošinātu maksimāli efektīvu un drošu darbību, ja ierīce ir nokritusi vai saņēmusi stiprus triecienus, pārbaudiet to autorizētā servisa centrā.
- Neatstājiet blakus ierīcei papīra salvetes vai tml.
- Elektrības vads nekad nedrīkst nonākt saskarē ar ierīci.
- Pēc lietošanas vienmēr atvienojiet ierīci no sienas kontaktlīdzes.
- Nepieļaut un izvairīties no svešu priekšmetu iekļūšanas fēna atvērtajās daļās.
- Ierīci nekad nelietot vietās, kur ir smidzinātu aerosolu līdzekļu (spreju) liela koncentrācija jeb tiek smidzināts tīrs skābeklis.
- Fēns komplektēts ar pārsilšanas kontrolierīci. Pārsilšanas gadījumā, uzsildīšana atslēdzas un tiek izpūsts tikai auksts gaiss. Pēc tā, kad fēns atdzisis līdz vajadzīgai temperatūrai, uzsildīšana ieslēgsies automātiski.

### VISPĀRĪGS APRAKSTS (1. att.)

Fēns ar dalītiem slēdža taustiņiem gaismas plūsmi **[A]** un temperatūras **[B]** uzstādīšanai.

**A – Barošanas slēdzis 0/1 un tastatūras bloķēšana**

**B – Temperatūras regulēšanas taustiņš**

**C – Gaisa plūsmas regulēšanas taustiņš**

**D – Aukstā gaisa šalts un automātiskās atpakaļgaitas taustiņš**

**E – trīskāršs aizsardzības filtrs**

**F – Kabeļu blīvslēgs**

**G – Barības avota vads**

**H – Gaisa koncentratora sprausla**

**I – Gaisa difuzors**

**J – Signalizācijas gaismas diodes**

**K – Negatīvo jonu poga**

## PIELIETOJUMS



Šī ierīce izstrādāta izmantošanai tirdzniecības telpās.

Pievienot kontaktdakšu elektriskai rozetei.

Fēnam ir 4 temperatūras līmeņi un 3 gaisa plūsmas ātrumi, kurus var izvēlēties pārslēdzot atsevišķus taustiņus. Ja ierīce aprīkota ar aukstā gaisa padeves taustiņu, to iespējams izmantot frizūras fiksācijai.

Ieslēdziet ierīci, izmantojot slēdzi 0/1 **[A]**.

Izmantojot taustiņu, izvēlieties vēlamo gaisa ātrumu **[C]**:

● = viegla gaisa plūsma



- = vidēja gaisa plūsma
- = spēcīga gaisa plūsma

Izvēlieties vēlamo temperatūru, izmantojot taustiņu [B].

= auksta temperatūra

- = zema temperatūra
- = vidēja temperatūra
- = augsta temperatūra

Kad ir atrasta vēlāmā gaisa/siltuma kombinācija, bloķējiet taustiņus, paceļot 0/1 [A] slēdzi BLOKĒŠANAS stāvoklī (🔒).

Lai mainītu siltumu vai gaisa plūsmu, novietojiet slēdzi vēlreiz 0/1 [A] stāvoklī 1.

Pēc lietošanas beigām izmantojiet slēdzi 0/1 [A], lai izslēgtu ierīci.

Atslēdziet elektrokabeli [G] no kontaktligzdas, tikai nevelciet to aiz kabeļa vai ierīces.

**Nolieciet ierīci uz stabilas virsmas, pievēršot uzmanību tam, lai kabelis nebūtu aptīts apkārt ierīces korpusam.**

### AUKSTĀ GAISA PADEVES TAUSTIŅŠ (COLD SHOT) [C]

Taustiņu var izmantot, lai nostiprinātu locījumu.

Turot nospiestu aukstā gaisa padeves taustiņu, fēnu var ātri ieslēgt frizūras aukstā fiksēšanas režīmā.

Lai atgrieztos pie uzstādītās temperatūras, pietiekami atlaist šo taustiņu.

### NEGATĪVO JONU IESLĒGŠANAS/IZSLĒGŠANAS [K] POGA

- Lai, izmantojot matu žāvētāju, radītu negatīvus jonus, pārvietojiet sviras pogu uz 1.
- Lai izmantotu fēnu bez negatīvo jonu izejas, pārvietojiet sviras pogu uz 0.

### GAISA KONCENTRATORA [H] izmantošana

Pateicoties sprauslai, gaiss tiek padots tieši uz frizūras veidošanas ķemmi.

Pievienojiet koncentratoru pie fēna no gaisa izplūdes puses un nospiediet uz tā fēna korpusa virzienā (2.a att.).

Koncentratoru var noņemt, pavelkot to bultiņas b virzienā (2.b att.).



**Pirms tā noņemšanas uzgaidiet, kamēr sprausla atdzisis.**

### GAISA SMIDZINĀTĀJA (I) izmantošana

Smidzinātāju var izmantot, lai iegūtu apjomīgāku žāvēšanu.

Pievienojiet smidzinātāju pie fēna no gaisa izplūdes puses un nospiediet to fēna korpusa virzienā (3.a att.).

Smidzinātāju var noņemt, pavelkot to bultiņas b virzienā (3.b att.).

## APKOPE



**Ierīces vai tās daļu darbības traucējumu vai bojājuma gadījumā, jebkura riska izvairīšanās dēļ, tā jāapskata ražotājam, tehniskā atbalsta centram vai jebkuram darbiniekam, kam ir līdzīga kvalifikācija. Lietotājs nedrīkst patstāvīgi izjaukt ierīci.**



**Atvienot kontaktdakšu no elektrorozetes pirms tīrīšanas iesākšanas.**

### VISPĀRĪGA TĪRĪŠANA

Veiciet ierīces ģenerāltīrīšanu, kad signāllampīņa [J] sāk mirgot vai vismaz reizi nedēļā. Lai izvairītos no strāvas elektriskā trieciena riska, aizliegts tīrīt ierīci, izmantojot ūdeni un iegremdējot to ūdenī.

Tīrīt ierīci tikai ar mīkstu lupatiņu, pēc iespējas nedaudz samitrinātu.

Nelietot šķīdinātājus un abrazīvos mazgāšanas līdzekļus!

### FILTRA TĪRĪŠANA



**LAI SAGLABĀTU GARANTIJAS DERĪGUMU, FĒNA TRĪSKĀRŠAIS AIZSARDZĪBAS FILTRS VIENMĒR JĀUZTUR TĪRS.**

Ievērojiet šos vienkāršos noteikumus:

1. Noņemiet netīrumus no trīskāršā aizsardzības filtra [E]. Izmantojiet mīkstu saru suku.
2. Periodiski (aptuveni ik pēc simts ierīces lietošanas reizēm), pēc 1. posmā minēto darbību veikšanas, iztīriet fēnu, mainot gaisa plūsmu no iekšpuses uz ārpusi, izmantojot autonomu tīrīšanas sistēmu.

### Trīskāršās aizsardzības filtra noņemšana [E]:

1. Pārbaudiet, vai ierīce ir izslēgta;
2. Pagrieziet trīskāršo aizsardzības filtru pretēji pulksteņrādītāja virzienam;
3. Noņemiet sūkli un metāla filtru ar Gamma+ logotipu no melnā plastmasas komponenta;
4. Pēc tīrīšanas tie vienmēr jāievieto melnajā plastmasas komponentā;

5. Pagrieziet pulksteņrādītāja virzienā, lai ieslēgtu trīskāršās aizsardzības filtru.

Lai **aktivizētu autonomo tīrīšanas sistēmu (automātiska atpakaļgaitā):**

1. Ieslēdziet matu žāvētāju ar maksimālo temperatūru/jaudu un atstājiet to darbojas 60 sekundes
2. Izslēdziet fēnu
3. Nospiediet un turiet aukstā gaisa spiedpogu [D] 5 sekundes, lai aktivizētu autonomo tīrīšanas sistēmu, kas pēc dažām darbības sekundēm pati izslēgsies.



**UZMANĪBU! SARGĀJIET IERĪCI NO MATU ATLIEKĀM, PUTEKĻU UZKRĀŠANĀS VAI CITĀM VIETĀM VISĀ AUTOMĀTISKAJĀ ATPAKAĻGAITAS PROCESĀ. IERĪCE VAR IESŪKT VISAS ATLIEKAS, KĀ REZULTĀTĀ TIEK BOJĀTAS IEKŠĒJĀS SASTĀVDAĻAS.**

Lai nodrošinātu labāku apkopi, fēnu var noņemt trīskāršās aizsardzības filtru, kad fēns ir izslēgts. Filtra tīrīšanu un apkopi var veikt tikai pēc iepriekš aprakstītajām 2 darbībām.



**Nemēģiniet izjaukt metāla filtru. Netīrumi var iekļūt fēnā un to sabojāt.**

## IZNĪCINĀŠANA



Produkcijas iepakojums sastāv no pārstrādājamiem materiāliem. Sašķirojiet materiālus pēc dažādiem veidiem un utilizējiet tos saskaņā ar spēkā esošo likumdošanu par apkārtējās vides aizsardzību.



Saskaņā ar Eiropas Savienības Regulu 2012/19/ES (EEIA) ierīci pēc izmantošanas cikla jāutilizē noteiktā kārtībā. Tas attiecas ierīcē esošo derīgo materiālu otrreizēju izmantošanu, tādējādi samazinot ietekmi uz apkārtējo vidi. ai saņemtu sīkāku informāciju, vērsieties vietējās utilizācijas institūcijās vai pie izstrādājuma pārdevēja.

## GARANTIJA

Garantija ir spēkā saskaņā ar spēkā esošo likumdošanu, sākot no pirkuma brīža un ietver remonta izdevumus.

Garantijas periods ilgst 1 vai 2 gadus, atkarībā no pircēja veida (profesionālā vai privātā lietošana), kā noteikts spēkā esošajos noteikumos.

Garantija ir spēkā tikai uzrādot garantijas talonu ar pārdevēja zīmogu un parakstu, ka arī norādītu iegādes datumu. Noteicošs ir čekā/faktūrreķinā norādītais datums.

Garantija attiecas uz ierīces ražošanas defektiem, kas radušies nekvalitatīvu materiālu vai nekvalitatīvas izgatavošanas dēļ. Gamma Più apņemas veikt bezmaksas remontu vai to rezervju daļu nomainīšanu, kuras garantijas termiņā, pēc ražotāja viedokļa, tiks uzskatīti par neefektīviem izmantojamo ierīcē materiālu vai konstrukciju dēļ

**UZMANĪBU! Garantija zaudē spēku gadījumā, ja tiek konstatēta pircēja tieša iejaukšanās ierīcē vai nepilnvarotu personu veiktas manipulācijas.**

### GARANTIJA NEATTIECAS UZ:

- Zaudējumiem, kas nodarīti nepareizi izmantojot, nepareizi lietojot ierīci, transportēšanas laikā nodarītos bojājumus.
- Zaudējumiem, kas radušies lietošanas instrukcijas neievērošanas dēļ.
- Zaudējumiem, kas radušies dēļ ierīces pieslēgšanas elektrotīklam ar neatbilstošu tīkla spriegumu.
- Ierīces, uz kurām uzstādītas citu ražotāju komplektējošās.
- Komponentus, pakļautus normālam nolietojumam.

## TEHNISKĀ APKOPE

Lai veiktu jebkādus remontdarbus, apmeklējiet vietni [www.gammapiu.it](http://www.gammapiu.it), sazinieties ar tuvāko servisa centru un norādiet izstrādājuma modeli.

**LT - NAUDOJIMO INSTRUKCIJA IR GARANTIJA****PROFESIONALI ĮRANGA****SIMBOLIŲ PAAIŠKINIMAS**

Mūsų gaminiai atitinka direktyvas, reguliuojančias „CE“ ženklą.



II klasės arba dvigubos izoliacijos simbolis reiškia, kad produktas suprojektuotas taip, jog nereikalingas žemėjimas. Šie produktai pagaminti taip, kad dėl vieno gedimo naudotojas neprisilies prie pavojingos įtampos, nes korpusas yra pagamintas iš izoliuojančios medžiagos.



Šis simbolis reiškia, kad produktas atitinka naujose taikomose aplinkos apsaugos direktyvose nustatytus reikalavimus ir pasibaigus jo naudojimo laikui turi būti atitinkamai šalinamas. Vietinėse institucijose paprašykite informacijos, susijusios su atliekų šalinimui skirtomis vietomis.



Šis simbolis (paprastai pateikiamas kartu su aprašymu) nurodo, kad naudotojas turi perskaityti svarbias operacijas ir instrukcijas.



DĖMESIO! KARŠTI PAVIRŠIAI.  
NUSIDEGINIMO PAVOJUS



Nenaudokite šio prietaiso šalia vonių, kriauklių arba kitokių indų su vandeniu.

**BENDRI PERSPĖJIMAI APIE SAUGĄ**

Kad išvengtumėte žalos arba pavojų dėl netinkamo naudojimo, kruopščiai vadovaukitės naudojimo instrukcijomis. Jei produktas vėliau bus perleistas kitiems asmenims, kartu perduokite ir instrukcijų vadovą.

**PRODUKTO IŠPAKAVIMAS IR PATIKRA**

Ištraukite produktą iš pakuotės ir įsitinkinkite, kad jis nepažeistas, nėra matomų gabenimo metu padarytų pažeidimų požymių.

Jei kyla abejonių, nenaudokite prietaiso ir kreipkitės į artimiausią techninio aptarnavimo centrą (žiūrėkite interneto svetainę [www.gammapiu.it](http://www.gammapiu.it)).

**DĖMESIO! PAVOJUS VAIKAMS.**

Pakuotės dalis (plastikinius maišelius, polistirolu putas ir t. t.) saugokite nuo vaikų, nes tai – potencialūs pavojaus šaltiniai.

**PERSPĖJIMAI DĖL ELEKTROS SAUGOS**

Naudojant elektrinius prietaisus reikia vadovautis kai kuriomis pagrindinėmis taisyklėmis.



Niekada namerkite prietaiso į vandenį arba į kitą skystį! Neliaskite prietaiso, jei jis įkrito į kokį nors skystį.



**PERSPĖJIMAS:** nenaudokite šio prietaiso šalia vonių, kriauklių arba kitų indų su vandeniu!

Ypač:

- niekada nelieskite prietaiso šlapiomis arba drėgnomis rankomis ar kojomis;
- nenaudokite prietaiso plikomis kojomis;
- netraukite maitinimo laido arba prietaiso, kad ištrauktumėte kištuką iš lizdo;
- saugokite prietaisą nuo gamtos reiškinių (lietaus, saulės ir t. t.);
- neleiskite vaikams žaisti su prietaisu.
- Kai prietaisas naudojamas vonios patalpoje, panaudoję atjunkite jį nuo maitinimo, nes šalia esantis vanduo gali kelti pavojų net kai prietaisas yra išjungtas.
- Visada ištraukite kištuką iš elektros lizdo netraukdami už laido.
- Niekada neneškite prietaiso laikydami už elektros laido.
- Laikykite maitinimo laidą ir prietaisą atokiau nuo karštų paviršių.
- Nelaikykite ir nenaudokite prietaiso kai laidas susiraižgęs arba sulenktas.
- nenaudokite produkto, jei laidas arba kitos dalys atrodo pažeistos. Jei maitinimo laidas pažeistas, jį turi pakeisti gamintojas, jo techninės pagalbos tarnyba arba panašus kvalifikuotas asmuo, kad būtų išvengta bet kokio pavojaus;
- Papildoma apsauga užtikrinama buitiniame elektros tinkle įrengus apsauginį prietaisą nuo gedimo srovių kai nominali veikimo srovė neviršija 30 mA.
- Dėl papildomos informacijos rekomenduojama kreiptis į patikimą elektriką. Šių elektros prietaisų sauga atitinka patvirtintas technines taisykles ir su elektros prietaisų sauga susijusius įstatymus.

- Nepalikite kištuko įkišto į maitinimo lizdą be reikalo ir geriau ištraukite jį, kai prietaisas nenaudojamas.
- Pastatykite produktą ant plokščių ir stabilių paviršių atokiau nuo karščio šaltinių.
- Triukšmas: garso slėgio (numatytasis A) lygis yra mažesnis nei 70 dB (A).

## BENDRI PERSPĖJIMAI DĖL NAUDOJIMO

### NAUDOJIMAS

Plaukų džiovintuvas buvo sukurtas ir pagamintas žmogaus plaukų džiovinimui ir formavimui.



#### NETEISINGAS NAUDOJIMAS:

naudokite prietaisą tik pagal numatytą paskirtį, nenaudokite su perukais, gyvūnų kailiu arba bet kokia kita medžiaga, kuri nėra žmogaus plaukai. Gamintojas neprisiima jokios atsakomybės, jei prietaisas nebuvo naudojamas tinkamai.



Nevyniokite laido aplink prietaisą, kad nesugadintumėte laido ir išvengtumėte bet kokio susijusio pavojaus.

Techninės savybės yra nurodytos ant išorinės pakuotės, o nurodymai pateikiami prie paties gaminio pritvirtintoje plokštelėje.

- Patikrinkite, ar tinklo įtampa atitinka prietaiso techninių duomenų plokštelėje pateiktus duomenis.
- Laikykite atokiau nuo vaikų. Vaikai negali naudoti ir žaisti su prietaisu.
- Šį prietaisą gali naudoti vaikai nuo aštuonerių metų ir asmenys su mažesniais fiziniais, judėjimo arba protiniais gebėjimais bei patirties ar žinių neturintys asmenys, jei jie prižiūrimi ir yra informuoti apie saugų prietaiso naudojimą bei supranta pavojus.
- Valymo ir priežiūros darbus neturi dirbti vaikai be priežiūros.
- Kad užtikrintumėte optimalų ir visiškai saugų veikimą, prietaisui nukritus arba stipriai susitrenkus, patikrinkite jį įgaliojame pagalbos centre.
- Nepalikite servetėlių arba panašių daiktų šalia prietaiso.
- Maitinimo laidas negali liestis prie prietaiso.
- Panaudoję, visada atjunkite prietaisą nuo maitinimo lizdo.
- Niekada neikiškite objektų į prietaiso angas ir saugokite, kad į jas neįkristų pašaliniai objektai
- Prietaiso niekada negalima naudoti aplinkoje, kur yra didelė koncentracija aerozolio produktų (purškalo) ir produktų, kuriuose išsiskiria deguonis.
- Plaukų džiovintuvas turi nuo perkaitimo saugantį įtaisą. Perkaitimo atveju, šildymas sustabdomas ir pučiamas tik šaltas oras. Atvėsus vėl automatiškai įsijungia šildymas.

### BENDRAS APRAŠYMAS (1 pav.)

Plaukų džiovintuvas su atskirais mygtukais oro srautui **[A]** ir temperatūrai **[B]**.

**A – Įjungimo 0/1 ir klaviatūros blokavimo jungiklis**

**B – Temperatūros reguliavimo mygtukas**

**C – Oro srauto reguliavimo mygtukas**

**C – Šalto oro srovės ir automatinio krypties pakeitimo mygtukas**

**E – trigubas apsauginis filtras**

**F – Kreipiamasis skridinys**

**G – Maitinimo laidas**

**H – Oro koncentravimo antgalis**

**I – Oro difuzorius**

**J – Signaliniai šviesos diodai**

**K – Neigiamų jonų mygtukas**

## NAUDOJIMAS



Šis prietaisas yra skirtas naudoti komercinėse vietose.

Įkiškite kištuką į maitinimo lizdą.

Plaukų džiovintuvas turi 4 temperatūros lygmenis ir 3 oro srauto greičius, kuriuos galima pasirinkti atskirais mygtukais. Prietaisas taip pat turi šalto oro mygtuką šukuosenai formuoti.

Įjunkite prietaisą jungikliu 0/1 **[A]**.

Pasirinkite pageidaujimą oro greitį naudodami mygtuką **[C]**:

● = švelnus oro srautas

●● = vidutinis oro srautas

●●● = stiprus oro srautas

Pasirinkite pageidaujimą temperatūrą naudodami mygtuką **[B]**:

= šaltas oras (temperatūra)

- = žema temperatūra
- = vidutinė temperatūra
- = aukšta temperatūra

Nustatę pageidaujamą oro / šilumos derinį, užblokuokite mygtukus pakeldami jungiklį 0/1 [A] į BLOKAVIMO PADĖTĮ (🔒).

Kad galėtumėte pakeisti oro karštį arba srautą, iš naujo pastumkite jungiklį 0/1 [A] į padėtį „1“.

Panaudoję, prietaisą išjunkite 0/1 mygtuku [A].

Ištraukite maitinimo laidą [G] iš maitinimo lizdo netraukdami už laido arba prietaiso.

**Vėl padėkite prietaisą ant stabilaus paviršiaus nevyniodami maitinimo laido aplink patį prietaisą.**

#### ŠALTO ORO („COLD SHOT“) MYGTUKAS [C]

Mygtuką galima naudoti formuojamiems plaukams sutvirtinti

Laikant paspaustą šalto oro mygtuką, plaukų džiovintuvas gali būti greitai perjungtas į šalto oro pūtimo ir garbanų fiksavimo režimą.

Norint grįžti prie nustatytos temperatūros, pakanka atleisti mygtuką.

#### NEIGIAMŲ JONŲ ĮJUNGIMO / IŠJUNGIMO MYGTUKAS [K]

- Norėdami, kad naudojant plaukų džiovintuvą susidarytų neigiami jonai, svirties mygtuką nustatykite į padėtį I.
- Norėdami naudoti plaukų džiovintuvą be neigiamų jonų išėjimo, svirties mygtuką nustatykite į padėtį 0.

#### ORO KONCENTRAVIMO ANTGALIO NAUDOJIMAS [H]

Naudojant šį antgalį, oras tiekiamas tiesiogiai į šukuosenos formavimui skirtą šepetį.

Uždėkite koncentratorių ir paspauskite jį plaukų džiovintuvo korpuso link (2a pav.).

Koncentratorių galima nuimti traukiant jį rodyklės b nurodyta kryptimi (2b pav.).



**Prieš nuimdami palaukite, kol antgalis atvės.**

#### ORO DIFUZORIAUS NAUDOJIMAS [I]

Difuzorių galima naudoti purumą suteikiančiam džiovinimui.

Uždėkite difuzorių ir spauskite plaukų džiovintuvo korpuso kryptimi (3a pav.).

Difuzorių galima nuimti traukiant jį rodyklės b nurodyta kryptimi (3b pav.).

## TECHNINĖ PRIEŽIŪRA



**Prietaisui arba jo daliai sugedus arba ją pažeidus, prietaisą turi patikrinti gamintojas, jo techninės pagalbos tarnyba arba, bet kokiu atveju, panašios kvalifikacijos asmuo, kad būtų išvengta bet kokio pavojaus. Naudotojas pats negali išmontuoti prietaiso.**



**Prieš valydami prietaisą, ištraukite kištuką iš elektros lizdo.**

#### BENDRAS VALYMAS

Atlikite bendrą prietaiso valymą, kai signalinis šviesos diodas [J] pradeda mirksėti arba bent kartą per savaitę.

Kad išvengtumėte nutrenkimo elektra pavojaus, nevalykite prietaiso vandeniu ir namerkite jo į vandenį.

Valykite prietaisą tik minkšta šluoste, kurią galite truputį sudrėkinti.

Nenaudokite braižančių tirpiklių arba valiklių!

#### FILTRO VALYMAS



**KAD GARANTIJA GALIOTŲ, PLAUKŲ DŽIOVINTUVO TRIGUBAS APSAUGINIS FILTRAS TURI BŪTI NUOLAT ŠVARUS.**

Laikykitės šių paprastų taisyklių:

1. Pašalinkite nešvarumų iš trigubo apsauginio filtro [E]. Naudokite šepetį minkštais šeriais.
2. Periodiškai (maždaug kas šimtą prietaiso panaudojimų), atlikę 1 punkte nurodytus veiksmus, išvalykite plaukų džiovintuvą nukreipdami oro srautą iš vidaus į išorę autonomine valymo sistema.

Jei norite **nuimti trigubą apsauginį filtrą [E]**:

1. Patikrinkite, ar prietaisas yra išjungtas;
2. Pasukite trigubą apsauginį filtrą prieš laikrodžio rodyklę;
3. Išimkite kempinę ir metalinį filtrą su „Gamma+“ logotipu iš juodo plastikinio komponento;
4. Išvalius juos visada reikia įstatyti į juodą plastikinį komponentą;
5. Pasukite pagal laikrodžio rodyklę, kad prijungtumėte trigubą apsauginį filtrą.

Norint **suaktyvinti autonominę valymo sistemą (automatinis krypties keitimas)**:

1. Įjunkite plaukų džiovintuvą veikti aukščiausia temperatūra / didžiausia galia ir palikite jį veikti 60 sekundžių
2. Išjunkite plaukų džiovintuvą
3. Nuspauskite ir 5 sekundes laikykite nuspaudę šalto oro mygtuką **[D]**, kad suaktyvintumėte autonominę valymo sistemą, kuri pati išsijungs po kelių sekundžių veikimo.



**DĖMESIO! VISĄ AUTOMATINIO KRYPTIES PAKEITIMO PROCESO METU SAUGOKITE PRIETAISĄ NUO PLAUKŲ LIKUČIŲ, DULKIŲ SANKAUPŲ ARBA KITŲ MEDŽIAGŲ. BET KOKIE NEŠVARUMAI GALI BŪTI ĮSIURBTI PRIETAISU IR GALI BŪTI PADARYTA ŽALOS VIDINĖMS DALIMS.**

Trigubą apsauginį filtrą galima išimti, kai plaukų džiovintuvas išjungtas, kad būtų geriau atlikti jo priežiūros darbus. Filtru valymo ir priežiūros darbai gali būti atliekami tik vadovaujantis 2 pirmiau aprašytomis operacijomis.



**Nebandykite išmontuoti metalinio filtro. Nešvarumai gali prasiskverbti į plaukų džiovintuvą ir jį sugadinti.**

## ŠALINIMAS



Produkto pakuotė yra sudaryta iš perdirbamų medžiagų. Suskirstykite dalis pagal jų tipą ir šalinkite pagal su gamtos apsauga susijusius galiojančius įstatymus.



Pagal Europos direktyvos 2012/19/ES (EEJA) nuostatas, nenaudojamas prietaisas turi būti atitinkamai šalinamas pasibaigus jo naudojimui trukmei. Direktyva susijusi su prietaisų sudarančių medžiagų perdirbimu ir padeda sumažinti poveikį aplinkai. Dėl papildomos informacijos kreipkitės į vietinę atliekų šalinimo instituciją arba į prietaiso pardavėją.

## GARANTIJA

Garantija taikoma taikomuose įstatymuose nustatyta laiko tarpą, pradedama skaičiuoti nuo įsigijimo datos ir apima remonto išlaidas.

Garantija taikoma 1 arba 2 metus, atsižvelgiant į pirkėjo tipą (profesionalas arba vartotojas), kaip numatyta taikomuose standartuose.

Garantija galioja tik pateikus liudijimą su antspaudu ir pardavėjo parašu, kuriame turi būti nurodyta pirkimo data. Užtenka pirkimo čekyje/sąskaitoje faktūroje nurodytos datos.

Garantija taikoma prietaiso kokybės defektams, susijusiems su medžiagomis arba gamyba. „Gamma Più“ įsipareigoja nemokamai sutaisyti arba pakeisti tas dalis, kurios garantiniu laikotarpiu jos sprendimu bus netinkamos dėl medžiagos arba gamybos defektų.

**DĖMESIO! Garantija panaikinama tuo atveju, kai nustatomi tiesioginiai pirkėjo veiksmai arba neįgaliotų darbuotojų pakeitimai.**

**GARANTIJA NETAIKOMA, KAI:**

- žala padaryta dėl netinkamo naudojimo, neteisingos priežiūros arba pažeidimų gabenimo metu;
- žala padaryta nesilaikant naudojimo instrukcijų;
- žala padaryta, kai prietaisas naudotas su neteisinga maitinimo įtampa;
- prietaisuose sumontuoti kitų gamintojų priedai;
- sugenda įprastai nusidėvinčios dalys.

## TECHNINĖ PAGALBA

Norėdami atlikti kokį nors remontą, apsilankykite interneto svetainėje [www.gammapiu.it](http://www.gammapiu.it), susisiekite su artimiausiu aptarnavimo centru ir nurodykite gaminio modelį.

*Gamintojas pasilieka teisę bet koku metu be jokio išankstinio perspėjimo atlikti pakeitimus ir (arba) pakeisti dalis, kai tai atrodys reikalinga, kad visada suteiktų patikimą, ilgaamžį ir pažangių technologijų produktą.*

**PL - INSTRUKCJA OBSŁUGI I GWARANCJA****SPRZĘT PROFESJONALNY****WYJAŚNIENIE SYMBOLI**

Nasze produkty spełniają wymagania dyrektyw odwołujących się do oznakowania CE.



Symbol klasy II lub Podwójnej Izolacji wskazuje, że niniejszy produkt został zaprojektowany tak, aby nie wymagać połączenia uziemiającego. Niniejsze produkty są skonstruowane w taki sposób, że pojedyncza usterka nie doprowadzi do kontaktu użytkownika niebezpiecznymi napięciami, ponieważ obudowa jest wykonana z materiału izolacyjnego.



Niniejszy symbol wskazuje, że produkt spełnia wymogi stawiane przez nowe dyrektywy, wprowadzone w związku z koniecznością ochrony środowiska i że musi być on odpowiednio usunięty po zakończeniu okresu użyteczności. Należy zwrócić się do władz lokalnych o podanie informacji dotyczących stref wyznaczonych do usuwania odpadów.



Niniejszy symbol, zazwyczaj występujący wraz z opisem, wskazuje użytkownikowi, że należy przeczytać ważne instrukcje i opisy czynności.



UWAGA! GORĄCE POWIERZCHNIE.  
ZAGROŻENIE POPARZENIEM



Nie używać niniejszego urządzenia w pobliżu wanien, umywalk lub innych zbiorników napełnionych wodą.

**OSTRZEŻENIA OGÓLNE DOTYCZĄCE BEZPIECZEŃSTWA**

Celem uniknięcia szkód i zagrożeń związanych z nieodpowiednim użyciem, należy starannie przestrzegać i przechowywać instrukcję obsługi. W przypadku zbycia produktu osobom trzecim, należy przekazać także niniejszą książeczkę z instrukcjami.

**ROZPAKOWANIE I SPRAWDZENIE PRODUKTU**

Wyjąć produkt z opakowania i upewnić się, że jest on w stanie nienaruszonym i że nie przedstawia widocznych śladów uszkodzenia spowodowanych transportem.

W razie wątpliwości nie należy korzystać z urządzenia i należy skontaktować się z najbliższym Centrum Pomocy Technicznej (patrz [www.gammapiu.it](http://www.gammapiu.it)).

**UWAGA! NIEBEZPIECZEŃSTWO DLA DZIECI.**

Elementy opakowania (plastikowe worki, styropian itp.) nie mogą być pozostawione w zasięgu dzieci, gdyż stanowią one potencjalne źródło zagrożenia.

**OSTRZEŻENIA DOTYCZĄCE BEZPIECZEŃSTWA ELEKTRYCZNEGO**

Używanie urządzeń elektrycznych wiąże się z przestrzeganiem kilku zasadniczych reguł.



**Nigdy nie zanurzać urządzenia w wodzie lub innej cieczy! Nie dotykać urządzenia, jeśli spadło ono do jakiegokolwiek cieczy.**



**OSTRZEŻENIE: nie używać niniejszego urządzenia w pobliżu wanien, umywalk lub innych zbiorników napełnionych wodą!**

A zwłaszcza:

- nigdy nie dotykać urządzenia mokrymi lub wilgotnymi dłońmi, stopami;
- nie używać urządzenia będąc na boso;
- nie pociągać za kabel zasilający ani za urządzenie w celu wyjęcia wtyczki z gniazdka;
- nie wystawiać urządzenia na działanie czynników atmosferycznych (deszcz, słońce itp.);
- nie pozwalać dzieciom bawić się urządzeniem.
- Kiedy urządzenie używane jest w łazienkach, po użyciu należy odłączyć je od zasilania, gdyż bliskość wody może stanowić zagrożenie także po wyłączeniu urządzenia.
- Wyjmować zawsze wtyczkę z gniazdka elektrycznego, nie pociągając za kabel.
- Nigdy nie transportować urządzenia, trzymając je za przewód elektryczny.
- Trzymać kabel sieciowy i urządzenie z dala od gorących powierzchni.
- Nie przechowywać lub włączać urządzenia, gdy jego kabel jest poskręcany lub pozaginany.
- Nie używać produktu, jeśli przewód lub inne części noszą ślady uszkodzenia. Jeśli kabel zasilający jest uszkodzony, musi on zostać wymieniony przez producenta lub przez jego serwis pomocy technicznej, lub w każdym razie przez osobę o podobnych kwalifikacjach, tak aby zapobiec zagrożeniom.
- Dodatkową ochronę stanowi wyposażenie domowego obwodu elektrycznego w urządzenie zabezpieczające przed prądem zwarciovym, ze znamionowym prądem wyłączającym nie wyższym od 30 mA.
- Zaleca się skontaktowanie się z zaufanym elektrykiem w celu uzyskania dalszych informacji. Bezpieczeństwo tego typu urządzeń elektrycznych jest zgodne z uznawanymi zasadami techniki i przepisami dotyczącymi bezpieczeństwa urządzeń elektrycznych.

- W przypadku nieużywania urządzenia, nie należy pozostawiać wtyczki w gniazdku elektrycznym.
- Umieszczać produkt na powierzchniach płaskich i stabilnych, z dala od źródeł ciepła.
- Hałas: Ważony poziom ciśnienia akustycznego A jest niższy od 70 dB(A).

## OGÓLNE OSTRZEŻENIA DOTYCZĄCE UŻYTKOWNIA

### OBSŁUGA

Suszarka została zaprojektowana i skonstruowana do suszenia i układania włosów ludzkich.



#### NIEPRAWIDŁOWE UŻYCIE:

Urządzenie należy używać wyłącznie zgodnie z przeznaczeniem, nie używać do peruk, sierści zwierząt ani do żadnych innych materiałów niż ludzkie włosy. Producent nie ponosi odpowiedzialności w przypadku niewłaściwego używania urządzenia.



Nie obwijać przewodu wokół urządzenia, aby uniknąć jego uszkodzenia i aby zapobiec każdemu związanemu z tym ryzyku.

Więcej informacji dotyczących cech technicznych zamieszczono na opakowaniu zewnętrznym i we wskazaniach na tabliczce znamionowej, znajdującej się na produkcie.

- Sprawdzić, czy napięcie sieciowe odpowiada wartości wskazanej na tabliczce znamionowej urządzenia.
- Przechowywać w miejscu niedostępnym dla dzieci. Dzieci nie mogą ani używać urządzenia, ani bawić się nim.
- Niniejsze urządzenie może być używane przez dzieci, które ukończyły ósmy rok życia, przez osoby o ograniczonych zdolnościach fizycznych lub psychicznych albo przez osoby z brakiem doświadczenia lub wiedzy, jeśli są one nadzorowane i poinstruowane w związku z bezpiecznym używaniem urządzenia i uświadomione o występujących zagrożeniach.
- Czyszczenie i konserwacja nie mogą być wykonywane przez nienadzorowane dzieci.
- Celem zagwarantowania optymalnego i bezpiecznego działania, w przypadku upadku lub gwałtownego uderzenia należy przekazać urządzenie do kontroli w autoryzowanym centrum serwisowym.
- Nie pozostawiać chusteczek lub podobnych przedmiotów w pobliżu urządzenia.
- Przewód zasilania nie może nigdy stykać się z urządzeniem.
- Po zakończeniu używania urządzenia odłączyć je od gniazda sieciowego.
- Nigdy nie należy wkładać lub wrzucać przedmiotów do otworów urządzenia.
- Urządzenie nie może być nigdy używane w otoczeniu, gdzie obecne jest wysokie stężenie aerozolu (sprej) lub gdzie uwalniany jest tlen.
- Suszarka wyposażona jest w urządzenie chroniące przed przegrzaniem. W przypadku przegrzania nagrzewanie zostaje przerwane i wydostaje się tylko powietrze zimne. Po ochłodzeniu nagrzewanie ponownie włącza się w sposób automatyczny.

### OPIS OGÓLNY (Rys. 1)

Suszarka z oddzielnymi przyciskami do przepływu powietrza [A] i temperatury [B].

**A – Włącznik 0/1 i blokada klawiatury**

**B – Przycisk do regulacji temperatury**

**C – Przycisk do regulacji przepływu powietrza**

**D – Przycisk nawiewu zimnego powietrza i auto-reverse [automatycznego cofania]**

**E – Potrójny filtr ochronny**

**F – Odgiętka kablowa**

**G – Kabel zasilający**

**H – Dysza koncentratora powietrza**

**I – Dyfuzor powietrza**

**J – Dioda LED sygnalizacyjna**

**K – Przycisk jonów ujemnych**

## UŻYCIE



Niniejsze urządzenie jest przeznaczone do użytku komercyjnego.

Przyłączyć wtyczkę do gniazdko elektrycznego.

Suszarka posiada 4 poziomy temperatury i 3 prędkości przepływu powietrza, wybierane za pomocą oddzielnych przycisków. Urządzenie wyposażone jest również w przycisk do zimnego powietrza w celu utrwalenia fryzury.

Włączyć urządzenie za pomocą wyłącznika 0/1 [A].

Wybrać żądaną prędkość powietrza za pomocą przycisku [C]:

● = delikatny przepływ powietrza,

●● = średni przepływ powietrza,

●●● = silny przepływ powietrza.

Wybrać żądaną temperaturę za pomocą przycisku [B]:

●●●● = temperatura zimna

●●● = temperatura niska,

●●●● = temperatura średnia,

●●●●● = temperatura wysoka.

Po zidentyfikowaniu żądanej kombinacji powietrza/ciepła należy zablokować przyciski,



przesuwając wyłącznik 0/1 [A] do pozycji BLOC [BLOK.] .

Aby zmienić temperaturę lub przepływ powietrza, ustawić ponownie wyłącznik 0/1 [A] w pozycji 1.

Po użyciu wyłączyć urządzenie za pomocą wyłącznika 0/1 [A].

Odłączyć kabel zasilający [G] od gniazdka sieciowego, nie ciągnąc za kabel lub za urządzenie.

**Odłożyć urządzenie na stabilnej powierzchni, uważając, aby nie owinąć kabla zasilającego wokół urządzenia.**

#### PRZYCISK ZIMNEGO POWIETRZA (COLD SHOT) [C]

Przycisku można użyć do utrwalenia fryzury.

Jeśli przytrzyma się wciśnięty przycisk zimnego powietrza, suszarka może szybko przejść na działanie na zimne powietrze i utrwalenie fryzury.

Aby powrócić do ustawionej temperatury, wystarczy zwolnić przycisk.

#### PRZYCISK JONÓW UJEMNYCH ON/OFF [K]

• Przesunąć przycisk dźwigni do położenia I w celu generowania jonów ujemnych podczas korzystania z suszarki do włosów.

• Przesunąć przycisk dźwigni do położenia O w celu korzystania z suszarki do włosów bez wyjścia jonów ujemnych.

#### KORZYSTANIE Z DYSZY KONCENTRATORA POWIETRZA [H]

Dzięki dyszy powietrze doprowadzane jest bezpośrednio do szczotki używanej do układania włosów.

Należy nałożyć koncentrator i docisnąć go do korpusu suszarki (Rys. 2a).

Koncentrator można zdjąć poprzez pociągnięcie za niego zgodnie z kierunkiem strzałki b (Rys. 2b).



**Począkać, aż dysza ostygnie, zanim się go usunie.**

#### KORZYSTANIE Z DYFUZORA POWIETRZA [I]

Dyfuzora można użyć do suszenia dodającego włosom objętość.

Należy nałożyć dyfuzor i docisnąć go do korpusu suszarki (Rys. 3a).

Dyfuzor można zdjąć poprzez pociągnięcie za niego zgodnie z kierunkiem strzałki b (Rys. 3b).

## KONSERWACJA



**W przypadku nieprawidłowości działania lub uszkodzenia urządzenia lub jednej jego części urządzenie musi zostać przekazane do sprawdzenia przez producenta, przez jego serwis pomocy technicznej lub przez osobę o podobnym stopniu wykwalifikowania, aby zapobiec zagrożeniom. Zabrania się użytkownikowi samodzielnego demontażu urządzenia.**



**Wyjąć wtyczkę z gniazdka elektrycznego przed wykonaniem czyszczenia urządzenia.**

#### CZYSZCZENIE OGÓLNE

Przeprowadzić ogólne czyszczenie urządzenia, gdy dioda LED sygnalizacyjna [J] zacznie migać lub co najmniej raz w tygodniu.

Celem uniknięcia ryzyka porażenia prądem nie czyścić urządzenia wodą ani nie zanurzać go w wodzie.

Czyścić urządzenie tylko za pomocą miękkiej ściereki, ewentualnie lekko zwilżonej.

Nie używać rozpuszczalników i środków ściernych!

#### CZYSZCZENIE FILTRA



**ABY ZACHOWAĆ WAŻNOŚĆ GWARANCJI, POTRÓJNY FILTR OCHRONNY SUSZARKI DO WŁOSÓW MUSI BYĆ ZAWSZE CZYSTY.**

Przestrzegać tych prostych zasad:

1. Usunąć zanieczyszczenia z potrójnego filtra ochronnego [E]. Użyć szczotki z miękkim włosiem.
2. Okresowo (mniej więcej po stukrotnym użyciu), po wykonaniu czynności opisanych w punkcie 1, oczyścić suszarkę do włosów poprzez odwrócenie przepływu powietrza z wnętrza na zewnątrz za pomocą autonomicznego systemu czyszczenia.

Aby **usunąć potrójny filtr ochronny [E]**:

1. sprawdzić, czy urządzenie jest wyłączone;
2. Przekręcić potrójny filtr ochronny w kierunku przeciwnym do ruchu wskazówek zegara.
3. Usunąć gąbkę i metalowy filtr z logo Gamma+ z czarnego elementu z tworzywa sztucznego.
4. Po wyczyszczeniu należy je zawsze włożyć do czarnego elementu z tworzywa sztucznego.
5. przekręcić zgodnie z ruchem wskazówek zegara, aby włączyć potrójny filtr ochronny.

Aby **uruchomić autonomiczny system czyszczenia (auto reverse)**:

1. włączyć suszarkę do włosów z maksymalną temperaturą/mocą i pozostawić ją włączoną na 60 sekund.
2. Wyłączyć suszarkę do włosów.
3. Wcisnąć i przytrzymać wciśnięty przycisk zimnego powietrza [D] przez 5 sekund, aby

uruchomić autonomiczny system czyszczenia, który wyłączy się samoczynnie po kilku sekundach działania.



**UWAGA! TRZYMAĆ URZĄDZENIE Z DALA OD RESZTEK WŁOSÓW, KURZU LUB INNYCH ZANIECZYSZCZEŃ PODCZAS CAŁEGO PROCESU AUTO REVERSE. WEWNĘTRZNE ELEMENTY URZĄDZENIA MOGĄ ZOSTAĆ USZKODZONE PRZEZ ZASYSANIE WSZELKICH POZOSTAŁOŚCI.**

Potrójny filtr ochronny można wyjąć, gdy suszarka do włosów jest wyłączona, aby ułatwić konserwację. Czyszczenie i konserwację filtra można przeprowadzić wyłącznie wykonując 2 kroki opisane powyżej.



**Nie próbować demontować metalowego filtra. Brud może przedostać się do suszarki i ją uszkodzić.**

## UTYLIZACJA



Opakowanie produktu składa się z materiałów nadających się do recyklingu. Podzielić części w zależności od ich rodzaju i usunąć zgodnie z obowiązującymi przepisami w zakresie ochrony środowiska.



Zgodnie z normą europejską 2012/19/UE (ZSEE) urządzenie nieużywane musi zostać usunięte zgodnie z przepisami po zakończeniu jego cyklu użyteczności. Dotyczy ona recyklingu substancji użytecznych zawartych w urządzeniu i umożliwi ograniczenie szkodliwego wpływu na środowisko. Więcej informacji można uzyskać u lokalnych instytucji zajmujących się usuwaniem lub u sprzedawcy urządzenia.

## GWARANCJA

Gwarancja jest ważna zgodnie z obowiązującymi przepisami, rozpoczyna się od daty zakupu i obejmuje koszty napraw.

Okres trwania gwarancji to 1 lub 2 lata, w zależności od rodzaju nabywcy (profesjonalista lub konsument), zgodnie z obowiązującymi przepisami.

Gwarancja ważna jest jedynie po okazaniu dokumentu z pieczętką i podpisem sprzedawcy, a także ze wskazaniem daty zakupu. Ważność ma data wskazana na paragonie/fakturze.

Gwarancja obejmuje wady jakościowe urządzenia, spowodowane użytymi materiałami lub błędami produkcyjnymi. Firma Gamma Più zobowiązuje się naprawić lub darmowo wymienić części, które w czasie trwania gwarancji okazałyby się, w mniemaniu firmy, nieskuteczne z powodu wad materiałowych lub produkcyjnych.

**UWAGA! Gwarancja wygasa w przypadku gdy na urządzeniu wykryte zostaną ślady bezpośredniej ingerencji lub manipulowania ze strony nabywcy lub nieautoryzowanego personelu.**

### GWARANCJA NIE POKRYWA:

- Szkód spowodowanych nieodpowiednim użytkowaniem, niestosownymi zabiegami lub uszkodzeń powstałych w czasie transportu.
- Szkód spowodowanych nieprzestrzeganiem instrukcji obsługi.
- Szkód spowodowanych używaniem urządzenia z nieprawidłowym napięciem sieciowym.
- Urządzeń, na których zamontowano akcesoria innych producentów.
- Części podlegających normalnemu zużyciu.

## POMOC TECHNICZNA

W przypadku jakichkolwiek napraw należy odwiedzić stronę internetową [www.gammapiu.it](http://www.gammapiu.it), skontaktować się z najbliższym centrum serwisowym i podać model produktu.

**RO - MANUAL DE UTILIZARE ȘI GARANȚIE****ECHIPAMENT PROFESIONAL****EXPLICAȚIA SIMBOLURILOR**

Produsele noastre sunt conforme cu Directivele privitoare la marcajul CE.



Simbolul clasei II, Izolație dublă, indică faptul că acest produs este proiectat astfel încât nu necesită conectarea la împământare. Aceste produse sunt fabricate astfel încât un simplu defect să nu poată cauza contactul utilizatorului cu tensiuni periculoase deoarece învelișul este fabricat din material izolant.



Acest simbol indică faptul că produsul respectă cerințele impuse de noile directive privind protecția mediului înconjurător și că trebuie eliminat în mod corespunzător la sfârșitul ciclului de viață. Solicitați informații suplimentare autorităților locale cu privire la locul de amplasare al zonelor dedicate colectării deșeurilor.



Acest simbol, în general însoțit de o descriere, indică utilizatorului că este obligatorie citirea instrucțiunilor înainte de efectuarea operațiunilor.



ATENȚIE! SUPRAFEȚE CALDE.  
PERICOL DE ARSURI



Nu utilizați acest aparat în apropierea căzilor de baie, a chiuvetelor sau a altor recipiente care conțin apă.

**AVERTISMENTE GENERALE PRIVIND SIGURANȚA**

**Pentru a evita daune și pericole datorate utilizării neconforme, respectați cu strictețe și păstrați instrucțiunile de utilizare. În cazul cedării produsului unor persoane terțe, predați și manualul de instrucțiuni.**

**DEZAMBALAREA ȘI VERIFICAREA PRODUSULUI**

Scoateți produsul din ambalaj și asigurați-vă ca acesta să fie integru și să nu prezinte semne vizibile de deteriorare datorate transportului.

În caz de neclarități, nu utilizați aparatul și contactați Centrul de Asistență tehnică cel mai apropiat (consultați site-ul [www.gammapiu.it](http://www.gammapiu.it)).



**ATENȚIE! PERICOL PENTRU COPII.**

**Materialele utilizate pentru ambalare (pungi din plastic, polistiren expandat, etc.) nu trebuie lăsate la îndemâna copiilor deoarece reprezintă surse potențiale de pericol.**

**AVERTISMENTE PRIVIND SIGURANȚA ELECTRICĂ**

Utilizarea aparatelor electrice impune respectarea unor reguli fundamentale.



**Nu introduceți niciodată aparatul în apă sau în alte lichide! Nu atingeți aparatul dacă a căzut în apă sau în alte lichide.**



**AVERTISMENT: nu utilizați acest aparat în apropierea căzilor de baie, a chiuvetelor sau a altor recipiente care conțin apă!**

În special:

- nu atingeți niciodată aparatul dacă aveți mâinile sau picioarele ude sau umede;
- nu utilizați aparatul dacă aveți picioarele goale;
- nu trageți de cablul de alimentare sau de aparat pentru a scoate ștecherul din priză;
- nu expuneți aparatul la agenții atmosferici (ploaie, soare, etc.);
- nu lăsați copiii să se joace cu aparatul.
- Când aparatul este utilizat în băi, deconectați-l de la sursa de alimentare imediat după utilizare deoarece vecinătatea apei poate reprezenta un pericol chiar dacă aparatul este oprit.
- Scoateți întotdeauna ștecherul din priza de curent fără a trage de cablu.
- Nu transportați niciodată aparatul ținându-l de cablul electric.
- Păstrați cablul de alimentare și aparatul departe de suprafețe calde.
- Nu păstrați și nu puneți aparatul în funcțiune cu cablul răsucit sau îndoit.
- Nu utilizați produsul în cazul în care cablul sau alte componente prezintă defecțe. În cazul în care cablul de alimentare este deteriorat, acesta trebuie înlocuit de producător, de serviciul de asistență tehnică al acestuia sau, oricum, de către o persoană calificată, pentru a preveni orice riscuri.
- Un sistem suplimentar de protecție în reprezintă instalarea unui dispozitiv de

siguranță în circuitul electric domestic, împotriva curenților de scurtcircuit cu un curent nominal de intervenție de maxim 30mA.

- Se recomandă contactarea unui electrician profesionist pentru mai multe informații. Sistemul de siguranță al acestor aparate electrice este conform normelor tehnice în vigoare și legii privind siguranța aparaturilor electrice.
- Nu lăsați ștecherul introdus în priza de curent, ci deconectați-l dacă aparatul nu este utilizat.
- Așezați produsul pe suprafețe drepte și stabile, departe de surse de căldură.
- Zgomot: Nivelul de presiune sonoră (ponderat A) este mai mic de 70 dB (A).

## AVERTISMENTE GENERALE DE UTILIZARE

### UTILIZARE

Uscătorul de păr a fost proiectat și fabricat pentru uscarea și coafarea părului uman.



#### UTILIZAREA INCORECTĂ:

**Utilizați aparatul numai în scopul pentru care a fost produs. Nu utilizați pentru peruci, păr de animale sau alte materiale diferite de părul uman. Producătorul declină orice responsabilitate în cazul utilizării necorespunzătoare a aparatului.**



**Nu răsuciți cablul în jurul aparatului pentru a evita deteriorarea acestuia și a preveni eventuale riscuri.**

Pentru informații privind caracteristicile tehnice consultați ambalajul extern și indicațiile de pe eticheta aplicată pe produs.

- Verificați ca tensiunea de rețea să corespundă celei indicate pe plăcuța cu date tehnice a aparatului.
- A nu se păstra la îndemâna copiilor. Copiii nu trebuie să utilizeze sau să se joace cu aparatul.
- Acest aparat poate fi utilizat de copiii începând cu vârsta de 8 ani și de către persoane cu capacități fizice, senzoriale sau mentale reduse sau de către persoane fără experiență sau cunoștințe, cu condiția să fie supravegheate și instruite cu privire la utilizarea aparatului în condiții de siguranță și la pericolele la care sunt expuse.
- Curățarea și întreținerea aparatului nu trebuie realizate de către copii dacă nu sunt supravegheați.
- Pentru a asigura funcționarea optimă și în deplină siguranță a aparatului, în cazul în care aparatul cade sau este supus loviturilor violente, solicitați verificarea acestuia de către un centru de asistență autorizat.
- Nu lăsați șervețele sau obiecte asemănătoare în apropierea aparatului.
- Cablul de alimentare nu trebuie să intre niciodată în contact cu aparatul.
- Deconectați întotdeauna aparatul din priza de rețea după utilizare.
- Nu introduceți și nu lăsați să cadă obiecte în orificiile aparatului.
- Aparatul nu trebuie utilizat niciodată în încăperi în care este prezentă o înaltă concentrație de aerosol (spray) sau în care este eliberat oxigen.
- Uscătorul de păr este prevăzut cu un dispozitiv de protecție împotriva supraîncălzirii. În cazul supraîncălzirii, sistemul de încălzire este oprit și este livrat numai aer rece. După atingerea temperaturii adecvate, sistemul de încălzire pornește automat.

### DESCRIERE GENERALĂ (Fig. 1)

Uscător de păr cu taste separate pentru flux de aer [A] și temperatură [B].

**A – Comutator pornire 0/1 și blocare tastatură**

**B – Tastă de reglare a temperaturii**

**C – Tastă de reglare flux de aer**

**D – Tastă jet de aer rece și auto-reverse**

**E – Filtru de protecție triplă**

**F – Presetupă**

**G – Cablu de alimentare**

**H – Duză concentrator de aer**

**I – Difuzor de aer**

**J – LED-uri de semnalizare**

**K – Tastă ioni negativi**

## MOD DE UTILIZARE



**Acest aparat a fost proiectat pentru a fi utilizat în zone comerciale.**

Introduceți cablul în priza de curent.

Uscătorul de păr este prevăzut cu 4 niveluri de temperatură și 3 viteze ale fluxului de aer care pot fi selectate cu ajutorul tastelor separate. Aparatul este prevăzut inclusiv

cu tastă pentru aer rece de fixare a coafurii.

Porniți aparatul cu ajutorul comutatorului 0/1 [A].

Selectați viteza dorită a aerului cu ajutorul tastei [C]:

● = flux de aer delicat

●● = flux de aer mediu

●●● = flux de aer puternic

Selectați temperatura dorită cu ajutorul tastei [B]:

= temperatură rece

● = temperatură redusă

●● = temperatură medie

●●● = temperatură ridicată

Odată ce ați identificat combinația de aer/căldură dorită, blocați tastele ridicând întrerupătorul 0/1 [A] pe poziția BLOC (🔒).

Pentru a putea modifica intensitatea căldurii sau fluxul de aer, poziționați din nou comutatorul 0/1 [A] pe poziția 1.

După utilizare, utilizați întrerupătorul 0/1 [A] pentru a opri aparatul.

Scoateți cablul de alimentare [G] din priza de rețea fără a trage de cablu sau de aparat.

**Așezați aparatul pe o suprafață stabilă și acordați atenție să nu înfășurați cablul de alimentare în jurul aparatului.**

### TASTĂ AER RECE (COLD SHOT) [C]

Tasta poate fi utilizată pentru fixarea coafurii.

Dacă țineți apăsată tasta de activare a jetului de aer rece, uscătorul poate comuta rapid de la funcția de uscare la cea de fixare a coafurii.

Pentru a reveni la temperatura setată, este suficient să eliberați tasta.

### TASTĂ IONI NEGATIVI PORNIRE/OPRIRE [K]

- Mutați tasta de manevră pe **I** pentru a genera ioni negativi atunci când utilizați uscătorul de păr.
- Mutați tasta de manevră pe **0** pentru a utiliza uscătorul de păr fără ieșire de ioni negativi.

### UTILIZAREA DUZEI CONCENTRATORULUI DE AER [H]

Datorită duzei, aerul este direcționat direct spre peria utilizată pentru coafare.

Aplicați concentratorul și apăsați-l în direcția corpului uscătorului de păr (Fig. 2a).

Concentratorul poate fi scos trăgând în sensul indicat de săgeata b (Fig. 2b).



**Așteptați ca acesta să fie rece înainte de a-l înlătura.**

### UTILIZAREA DIFUZORULUI DE AER [I]

Difuzorul poate fi utilizat pentru a obține o coafură cu volum.

Aplicați difuzorul și apăsați-l în direcția corpului uscătorului de păr (Fig. 3a).

Difuzorul poate fi scos trăgând în sensul indicat de săgeata b (Fig. 3b).

## ÎNȚREȚINERE



**În caz de defecte de funcționare sau de deteriorare a aparatului sau a unei părți a acestuia, acesta trebuie verificat de producător sau de serviciul de asistență tehnică al acestuia sau, în orice caz, de o persoană cu calificare similară, pentru a preveni orice riscuri. Este interzisă demontarea aparatului de către utilizator.**



**Scoateți ștecherul din priza de curent înainte de a curăța aparatul.**

### CURĂȚAREA GENERALĂ

Efectuați o curățare generală a aparatului atunci când led-ul de semnalizare [J] începe să lumineze intermitent sau cel puțin o dată pe săptămână.

Pentru a evita orice risc de electrocutare, nu curățați aparatul cu apă și nu îl introduceți în apă.

Curățați aparatul cu un material textil moale, umezit cu apă, dacă este nevoie.

Nu utilizați solvenți și detergenți abrazivi!

### CURĂȚAREA FILTRULUI



**PENTRU MENȚINEREA VALIDITĂȚII GARANȚIEI, FILTRUL DE PROTECȚIE TRIPLĂ AL USCĂTORULUI DE PĂR TREBUIE PĂSTRAT ÎNTOTDEAUNA CURAT.**

Respectați aceste reguli simple:

1. Îndepărtați murdăria de pe filtrul de protecție triplă [E]. Utilizați o perie cu peri moi.
2. Periodic (după utilizarea de aproximativ o sută de ori a aparatului), după ce ați efectuat operațiunile prevăzute la punctul 1, curățați uscătorul de păr inversând fluxul de aer din interior către exterior cu ajutorul sistemului autonom de curățare.

Pentru a **îndepărta filtrul de protecție triplă [E]**:

1. Verificați ca aparatul să fie oprit;
2. Rotiți filtrul de protecție triplă în sens invers acelor de ceasornic;
3. Înlăturați buretele și filtrul metalic cu logo-ul Gamma+ din componenta neagră din plastic;
4. După curățare, acestea trebuie să fie întotdeauna introduse în componenta neagră din plastic;
5. Rotiți în sensul acelor de ceasornic pentru a fixa filtrul de protecție triplă.

Pentru a **activa sistemul de curățare autonom (auto reverse)**:

1. Porniți uscătorul de păr la temperatura/puterea maximă și lăsați-l în funcțiune timp de 60 de secunde
2. Opriți uscătorul de păr
3. Apăsăți și mențineți apăsat butonul de aer rece [D] timp de 5 secunde pentru a activa sistemul autonom de curățare, care se va opri singur după câteva secunde de funcționare.



**ATENȚIE! PĂSTRAȚI APARATUL DEPARTE DE REZIDUURI DE PĂR, ACUMULĂRI DE PRAF SAU ALTELE ASEMENEA PE DURATA ÎNTREGULUI PROCES DE AUTO REVERSE. EVENTUALELE REZIDUURI AR PUTEA FI ASPIRATE DE APARAT PROVOCÂND ÎN CONSECINȚĂ DAUNE LA COMPONENTELE INTERNE.**

**Filtrul de protecție triplă poate fi îndepărtat atunci când uscătorul de păr este oprit, pentru o mai bună întreținere. Curățarea și întreținerea filtrului pot fi efectuate numai urmând cele 2 operațiuni descrise mai sus.**



**Nu încercați să demontați filtrul din metal. Murdăria ar putea pătrunde în uscătorul de păr și l-ar putea deteriora.**

## ELIMINARE



Ambalajul produsului este alcătuit din materiale reciclabile. Separați componentele în funcție de tipologia acestora și eliminați-le conform prevederilor legilor în vigoare privind protecția mediului înconjurător.



Conform prevederilor normei europene 2012/19/UE (RAEE), aparatul scos definitiv din uz trebuie eliminat în mod adecvat la încheierea ciclului de utilizare. Acest lucru are scopul de a recicla materialele utile și permite reducerea impactului ambiental. Pentru mai multe informații, adresați-vă instituțiilor locale responsabile cu reciclarea materialelor sau agentului de vânzare a aparatului.

## GARANȚIE

Garanția este valabilă conform prevederilor legale în vigoare, începând cu data achiziționării și include costurile de reparație.

Durata perioadei de garanție este de 1 sau 2 ani, în funcție de tipul cumpărătorului (profesional sau consumator), conform prevederilor normelor în vigoare.

Garanța este valabilă numai dacă se prezintă bonul cu ștampila și semnătura agentului de vânzare și numai dacă este indicată data cumpărării. Data valabilă este cea indicată pe bonul fiscal/factură.

Garanția acoperă defectele calitative ale aparatului datorate materialelor sau procesului de fabricație. Gamma Più își asumă responsabilitatea de a înlocui gratuit acele componente care în timpul perioadei de garanție se demonstrează a fi ineficiente din cauza defectelor materialelor sau a procesului de fabricație.

**ATENȚIE! Garanția decade în cazul în care au fost efectuate intervenții directe de către cumpărător sau de către personal neautorizat.**

**GARANȚIA NU ACOPERĂ:**

- Daunele cauzate de utilizarea necorespunzătoare, de tratamente improprii sau daunele suferite în timpul transportului.
- Daunele cauzate de nerespectarea instrucțiunilor de utilizare.
- Daunele cauzate de utilizarea aparatului la o tensiune de rețea incorectă.
- Aparatele pe care au fost montate accesorii produse de alți producători.
- Componentele supuse uzurii obișnuite.

## ASISTENȚA TEHNICĂ

Pentru eventuale reparații, accesați site-ul [www.gammapiu.it](http://www.gammapiu.it), contactați cel mai apropiat centru de asistență și comunicați modelul produsului.

*Producătorul își rezervă dreptul de a aduce modificări și/sau de a înlocui componente, în orice moment și fără preaviz, în cazurile considerate oportune, pentru a oferi un produs de încredere, de lungă durată și cu tehnologie avansată.*

**SK - NÁVOD NA POUŽITIE A ZÁRUKA****PROFESIONÁLNE ZARIADENIE****VYSVETLENIA SYMBOLOV**

Naše výrobky sú v súlade so smernicami, na ktoré odkazuje označenie CE.



Symbol triedy II, čiže dvojitej izolácie, znamená, že tento výrobok je navrhnutý tak, aby nevyžadoval pripojenie na uzemnenie. Tieto výrobky sú vyrobené tak, aby jednotlivé poškodenie nemohlo spôsobiť styk používateľa s nebezpečným napätím, pretože obal je vyrobený z izolačného materiálu.



Tento symbol znamená, že výrobok je v súlade s predpokladmi vyžadovanými novými smernicami zavedenými na ochranu životného prostredia a treba ho po skončení životnosti zlikvidovať vhodným spôsobom. O informácie týkajúce sa miest určených na likvidáciu odpadu požiadajte miestne orgány.



Tento symbol, zvyčajne sprevádzaný popisom, informuje používateľa, že sa treba oboznámiť s dôležitými operáciami a pokynmi.



**POZOR! HORÚCE POVRCHY.**  
**NEBEZPEČENSTVO POPÁLENIA**



Tento spotrebič nepoužívajte v blízkosti vaní, umývadiel ani iných nádob obsahujúcich vodu.

**VŠEOBECNÉ BEZPEČNOSTNÉ UPOZORNENIA**

**Aby ste zabránili škodám a nebezpečenstvám v dôsledku nesprávneho použitia, prísne dodržiavajte a uchovávajte návod na použitie. V prípade predaja výrobku tretím osobám im vždy odovzdajte aj návod na použitie.**

**VYBALENIE A KONTROLA VÝROBKU**

Výrobok vyťahnite z obalu a skontrolujte, či je neporušený a nevykazuje viditeľné znaky poškodenia v dôsledku dopravy.

V prípade pochybností zariadenie nepoužívajte a obráťte sa na najbližšie stredisko technického servisu (pozri [www.gammapiu.it](http://www.gammapiu.it)).

**POZOR! NEBEZPEČENSTVO PRE DETI**

**Prvky obalu (plastové vrecká, expanzný polystyrén atď.) nesmú zostať v dosahu detí, pretože predstavujú potenciálny zdroj nebezpečenstva.**

**UPOZORNENIA PRE ELEKTRICKÚ BEZPEČNOSŤ**

Používanie elektrických spotrebičov vyžaduje dodržiavanie niektorých základných princípov.



**Nikdy neponárajte spotrebič do vody ani inej kvapaliny! Spotrebiča sa nedotýkajte, ak spadol do akejkoľvek kvapaliny.**



**UPOZORNENIE: tento spotrebič nepoužívajte v blízkosti vaní, umývadiel ani iných nádob obsahujúcich vodu!**

Najmä:

- nikdy sa nedotýkajte prístroja mokrými alebo vlhkými rukami alebo nohami;
- nepoužívajte prístroj naboso;
- neťahajte za napájací kábel ani spotrebič, aby ste vytiahli zástrčku zo zásuvky,
- nevystavujte prístroj atmosférickým vplyvom (dážď, slnko, atď.);
- nenechajte deti, aby sa so spotrebičom hrali.
- Ak sa spotrebič používa v priestoroch kúpeľne, po použití ho odpojte od napájania, pretože blízkosť vody môže predstavovať nebezpečenstvo, aj keď je spotrebič vypnutý.
- Zástrčku vždy vyťahnite zo sieťovej zásuvky bez ťahania za kábel.
- Nikdy neprenášajte spotrebič držaním za elektrický kábel.
- Udržujte napájací kábel a spotrebič mimo horúcich povrchov.
- Neskladujte a ani nepoužívajte spotrebič s káblom, ktorý je skrútený alebo ohnutý.
- Výrobok nepoužívajte, pokiaľ sú kábel či iné časti poškodené. Pokiaľ je napájací kábel poškodený, musí ho vymeniť výrobca alebo jeho služba technickej pomoci či osoba s podobnou kvalifikáciou, aby sa zabránilo všetkým rizikám.
- Ďalšiu ochranu zabezpečuje zabudovanie bezpečnostného zariadenia proti poruchovým prúdom do domácej siete s menovitým prúdom zásahu maximálne 30 mA.

- O ďalšie informácie odporúčame požiadať dôveryhodného elektrikára. Bezpečnosť týchto elektrických spotrebičov je v súlade s uznávanými technickými normami a zákonmi o bezpečnosti elektrických zariadení.
- Zástrčku nenechávajte zbytočne zasunutú do sieťovej zásuvky a odpojte ju, ak sa spotrebič nepoužíva.
- Výrobok položte na rovnú a stabilnú povrchy mimo dosahu zdrojov tepla.
- Hlučnosť: Úroveň zvukového tlaku (vážená A) je nižšia ako 70 dB(A).

## VŠEOBECNÉ POKYNY PRE POUŽÍVANIE

### POUŽÍVANIE

Sušič vlasov bol navrhnutý a skonštruovaný na sušenie a úpravu ľudských vlasov.



#### NESPRÁVNE POUŽÍVANIE:

**Spotrebič používajte iba pre určené použitie; nepoužívajte ho na parochne, zvieracie chlpy ani na materiály iné ako ľudské vlasy. Výrobca nenesie žiadnu zodpovednosť za nevhodné použitie spotrebiča.**



**Kábel neovíjajte okolo spotrebiča, aby ste zabránili poškodeniu samotného kábla a prípadným súvisiacim rizikám.**

Technické charakteristiky nájdete na vonkajšom obale a v pokynoch uvedených na identifikačnom štítku výrobku.

- Skontrolujte, či je sieťové napätie rovnaké ako napätie uvedené na štítku technických údajov na spotrebiči.
- Udržujte mimo dosahu detí. Deti nesmú spotrebič nikdy používať, ani sa s ním hrať.
- Tento spotrebič môžu používať deti vo veku od ôsmich rokov a osoby s obmedzenými fyzickými, zmyslovými či mentálnymi schopnosťami či osoby bez skúseností alebo znalostí, pokiaľ sú tieto osoby pod dozorom a pokiaľ im budú poskytnuté pokyny pre bezpečné používanie spotrebiča a informácie o rizikách.
- Čistenie a údržbu nesmú nikdy vykonávať deti bez dozoru.
- Aby bolo zaručené optimálne fungovanie a úplná bezpečnosť, v prípade pádu alebo silných nárazov nechajte prístroj skontrolovať v autorizovanom servisnom stredisku.
- V blízkosti spotrebiča nenechávajte vreckovky ani podobné predmety.
- Napájací kábel sa nikdy nesmie dostať do styku so spotrebičom.
- Vždy odpojte spotrebič zo zásuvky po použití.
- Nikdy nekladajte alebo nenechajte spadnúť predmety do otvorov spotrebiča.
- Spotrebič sa nesmie používať v prostredí, kde je vysoká koncentrácia aerosólových prípravkov (sprej) alebo tam, kde sa uvoľňuje kyslík.
- Sušič vlasov je vybavený zariadením proti prehriatiu. V prípade prehriatia sa ohrev preruší a je vyfukovaný len studený vzduch. Po ochladení sa automaticky zapne ohrev.

### VŠEOBECNÝ POPIS (Obr. 1)

Sušič vlasov s oddelenými tlačidlami pre prúdenie vzduchu [A] a teplotu [B].

**A – Vypínač 0/1 a blokovanie tlačidiel**

**B - Tlačidlo regulácie teploty**

**C - Tlačidlo na reguláciu prúdenia vzduchu**

**D - Tlačidlo studeného vzduchu a autoreverz**

**E – Trojitý ochranný filter**

**F - Káblková priechodka**

**G - Napájací kábel**

**H – Nadstavec na usmernenie vzduchu**

**I – Difúzor vzduchu**

**J – Signalizačná LED dióda**

**K – Tlačidlo záporných iónov**

## POUŽITIE



**Tento prístroj je navrhnutý pre komerčné použitie.**

Zapojte zástrčku do zásuvky.

Sušič vlasov má 4 úrovne teploty a 3 rýchlosti prúdenia vzduchu, ktoré môžu byť vybrané pomocou oddelených tlačidiel. Spotrebič je vybavený tlačidlom pre studený vzduch na spevnenie účesu.

Zapnite prístroj vypínačom 0/1 [A].

Požadovanú rýchlosť vzduchu zvolte pomocou tlačidla [C]:

● = mierne prúdenie vzduchu

●● = stredné prúdenie vzduchu

●●● = silné prúdenie vzduchu



Požadovanú teplotu nastavte stlačením tlačidla [B]:

= studená teplota

● = nízka teplota

●● = stredná teplota

●●● = vysoká teplota

Keď nájdete požadovanú kombináciu vzduchu a teploty, zablokujte tlačidlá zdvihnutím vypínača 0/1 [A] do polohy BLOC (🔒).

Ak chcete zmeniť teplotu alebo prúd vzduchu, prepnete vypínač 0/1 [A] znovu do polohy 1.

Po použití použite vypínač 0/1 [A] na vypnutie spotrebiča.

Odpojte napájací kábel [G] z napájacej zásuvky bez ťahania za kábel alebo spotrebič.

**Spotrebič umiestnite na pevný povrch, pričom dávajte pozor, aby ste nenavíjali napájací kábel okolo spotrebiča.**

#### TLAČIDLO STUDENÉHO VZDUCHU (COLD SHOT) [C]

Tlačidlo sa môže použiť na fixáciu účesu.

Keď držíte tlačidlo studeného vzduchu stlačené, sušič vlasov môže byť rýchlo prepnutý do prevádzky so studeným vzduchom a môže tak spevniť natočené vlasy.

Pre návrat na nastavenú teplotu stačí uvoľniť tlačidlo.

#### TLAČIDLO ZAPNUTIA/VYPNUTIA ZÁPORNÝCH IÓNOV [K]

- Ak chcete pri používaní sušiča na vlasy vytvárať záporné ióny, posuňte pákové tlačidlo do polohy I.
- Ak chcete sušič na vlasy používať bez výstupu záporných iónov, posuňte pákové tlačidlo do polohy 0.

#### POUŽITIE NADSTAVCA NA USMERNENIE VZDUCHU [H]

Pomocou nadstavca sa vzduch privádza priamo na kefu, ktorá sa používa na tvorbu účesu.

Nasajte koncentrátor a zatlačte ho smerom k telu sušiča vlasov (Obr. 2a).

Koncentrátor môže byť demontovaný ťahom v smere označenom šípkou b (Obr. 2b).



**Pred odstránením hubice počkajte, kým nevychladne.**

#### POUŽITIE DIFÚZORA VZDUCHU [I]

Difúzor sa môže použiť na zväčšenie objemu účesu.

Nasajte difúzor a zatlačte ho smerom k telu sušiča vlasov (Obr. 3a).

Difúzor môže byť demontovaný ťahom v smere označenom šípkou b (Obr. 3b).

## ÚDRŽBA



**V prípade poruchy alebo poškodenia spotrebiča či niektorej jeho časti nechajte spotrebič posúdiť výrobcom či jeho technickým servisom alebo osobou s podobnou kvalifikáciou, aby ste zabránili všetkým rizikám. Používateľ nesmie prístroj samostatne demontovať.**



**Pred čistením spotrebiča ho odpojte z elektrickej zásuvky.**

#### CELKOVÉ ČISTENIE

Vykonajte kompletné čistenie spotrebiča, keď začne blikať signalizačná kontrolka [J], alebo aspoň raz týždenne.

Aby ste zabránili všetkým rizikám poranenia elektrickým prúdom, nečistite spotrebič vodou ani ho do vody neponárajte.

Spotrebič vyčistite mäkkou alebo mierne navlhčenou handričkou.

Nepoužívajte rozpúšťadlá alebo abrazívne čistiace prostriedky!

#### ČISTENIE FILTRA



**ABY BOLA ZACHOVANÁ PLATNOSŤ ZÁRUKY, MUSÍ BYŤ TROJITÝ OCHRANNÝ FILTER SUŠIČA NA VLASY VŽDY ČISTÝ.**

Rešpektujte tieto jednoduché pravidlá:

1. Odstráňte nečistoty z trojitého ochranného filtra [E]. Použite kefku s mäkkými štetinami.
2. Pravidelne (približne každých sto použití spotrebiča), po vykonaní činností uvedených v kroku 1, vyčistite sušič na vlasy obráteným prúdením vzduchu zvnútra von pomocou samostatného čistiaceho systému.

#### Odstránenie trojitého ochranného filtra [E]:

1. Skontrolujte, či je spotrebič vypnutý;
2. Otočte trojitý ochranný filter proti smeru hodinových ručičiek;
3. Z čierneho plastového dielu vyberte hubku a kovový filter s logom Gamma+;
4. Po vyčistení ich vždy vložte do čierneho plastového dielu;
5. Otočením v smere hodinových ručičiek zaistíte trojitý ochranný filter.

Na **spustenie autonómneho čistiaceho systému (autoreverz)**:

1. Zapnite sušič vlasov na maximálnu teplotu/výkon a nechajte ho bežať 60 sekúnd
2. Vypnite sušič vlasov
3. Stlačením a podržaním tlačidla studeného vzduchu **[D]** na 5 sekúnd spustíte autonómny čistiaci systém, ktorý sa po niekoľkých sekundách sám vypne.



**POZOR! SPOTREBIČ UCHOVÁVAJTE ĎALEKO OD ZVÝŠKOV VLASOV, NAHRMADENÉHO PRACHU ALEBO INÝCH NEČISTÔT POČAS CELÉHO PROCESU AUTOREVERZU. PRÍPADNÉ ZVÝŠKY BY TOTIŽ PRÍSTROJ MOHOL NASAŤ, ČÍM BY DOŠLO K POŠKODENIU VNÚTORNÝCH KOMPONENTOV.**

**Pre optimálnu údržbu sa trojitý ochranný filter dá vybrať, keď je sušič na vlasy vypnutý. Čistenie a údržbu filtra je možné vykonať len podľa vyššie uvedených 2 krokov.**



**Nepokúšajte sa demontovať kovový filter. Nečistoty by sa mohli dostať do sušiča vlasov a poškodiť ho.**

## LIKVIDÁCIA



Obal výrobku sa skladá z recyklovateľných materiálov. Rozdeľte časti podľa typu a zlikvidujte ich podľa platných zákonov, ktoré upravujú ochranu životného prostredia.



V súlade s európskou normou 2012/19/ES (OEEZ) treba nepoužívaný spotrebič po uplynutí jeho doby životnosti zlikvidovať v súlade so zákonom. To sa týka recyklácie užitočných látok použitých v zariadení a umožnenia obmedzenia dopadu na životné prostredie. O podrobnejšie informácie požiadajte miestny subjekt poverený správou odpadov či predajcu spotrebiča.

## ZÁRUKA

Záruka je platná v súlade s platnými právnymi predpismi, počnúc dátumom nákupu a zahŕňa náklady na opravu.

Doba trvania záručnej lehoty je 1 alebo 2 roky v závislosti od typu kupujúceho (podnikateľ alebo spotrebiteľ), ako stanovujú platné predpisy.

Záruku je možné uplatniť len na základe predloženia potvrdenia s pečiatkou a podpisom predajcu, ako aj dátumu nákupu. Dátum predaja sa stanoví na základe potvrdenky/faktúry.

Záruka sa vzťahuje na kvalitatívne chyby prístroja súvisiace s materiálmi alebo výrobou. Spoločnosť Gamma Più sa zaväzuje bezplatne opraviť alebo vymeniť diely, ktoré sa podľa jej úsudku počas záručnej doby prejavujú ako nefunkčné v dôsledku porúch materiálu či výroby.

**POZOR! Záruka prepadá v prípade, že budú na spotrebiči vykonávané priame zásahy kupujúcim alebo manipulácia neoprávneným personálom.**

**ZÁRUKA SA NEVZŤAHUJE NA:**

- Škody spôsobené nesprávnym používaním, nevhodnými úpravami či poškodenie počas prepravy.
- Škody spôsobené nedodržaním pokynov pre používanie.
- Škody spôsobené používaním spotrebiča s nesprávnym sieťovým napätím.
- Prístroje, na ktorých sú namontované doplnky od iných výrobcov.
- Diely podliehajúce bežnému opotrebovaniu.

## TECHNICKÁ POMOC

Ak požadujete opravu, prejdite na stránku [www.gammapiu.it](http://www.gammapiu.it), kontaktujte najbližšie servisné stredisko a uveďte model výrobku.

*Výrobca si vyhradzuje právo kedykoľvek a bez potreby predchádzajúceho upozornenia vykonať zmeny a/alebo výmenu dielov, pokiaľ to bude považovať za vhodnejšie, aby mohol vždy ponúkať spoľahlivý výrobok s dlhou životnosťou a pokročilou technológiou.*

**SL - PRIROČNIK ZA UPORABO IN GARANCIJA****PROFESIONALNA OPREMA****RAZLAGA SIMBOLOV**

Naši izdelki so skladni z direktivami, ki vsebujejo oznako CE.



Simbol Razred II oziroma dvojna izolacija pomeni, da je izdelek narejen tako, da ne potrebuje povezave za ozemljitev. Ti izdelki so narejeni tako, da ena sama okvara ne more povzročiti stika uporabnika z nevarno napetostjo, saj je zunanje ohišje narejeno iz izolacijskega materiala.



Ta simbol pomeni, da izdelek odgovarja zahtevam, ki jih postavljajo nove direktive na področju varovanja okolja in ga je treba ob koncu njegove življenjske dobe odložiti skladno z njimi. Pri lokalnih oblasteh se pozanimajte o mestih za odlaganje odpadkov.



Ta simbol, ki ga ponavadi spremlja opis, uporabniku sporoča, da gre za pomembne operacije in navodila.



POZOR! VROČE POVRŠINE.  
NEVARNOST OPEKLIN



Tega aparata ne uporabljajte v bližini kopalnih kadi, umivalnikov ali drugih vsebnikov, ki vsebujejo vodo.

**SPLOŠNA VARNOSTNA OPOZORILA**

Z namenom preprečevanja nevarnosti, nastale zaradi neustrezne uporabe, dosledno upoštevajte in shranite navodila za uporabo. Če izdelek naknadno prepustite tretji osebi, mora le-ta dobiti tudi knjižico z navodili.

**ODSTRANJEVANJE EMBALAŽE IN PREVERJANJE IZDELKA**

Izdelek vzemite iz embalaže in se prepričajte, da je brezhiben in da na njem niso vidni znaki poškodb, do katerih bi lahko prišlo med transportom.

V primeru dvoma aparata ne uporabljajte in se obrnite na najbližji tehnični servis (glejte [www.gammapiu.it](http://www.gammapiu.it)).



**POZOR! NEVARNOST ZA OTROKE.**

Elementov embalaže (plastičnih vreč, ekspaniranega polistirena, itd.) ne smete pustiti na doseg otrok, saj je lahko za njih nevaren.

**OPOZORILA GLEDE ELEKTRIČNE VARNOSTI**

Uporaba električnih naprav pomeni, da morate upoštevati določena bistvena pravila.



**Naprave nikoli ne potaplajte v vodo ali drugo tekočino! Naprave se ne dotikajte, če je padla v kakršnokoli tekočino.**



**OPOZORILO: te naprave ne uporabljajte v bližini kopalnih kadi, umivalnikov ali drugih vsebnikov z vodo!**

Še posebej bodite pozorni na naslednje:

- aparata se nikoli ne dotikajte z vlažnimi ali mokrimi rokami in nogami;
- aparata nikoli ne uporabljate bosih;
- ne vlecite za kabel aparata, če želite le-te izključiti iz omrežne vtičnice;
- aparata ne izpostavljajte vremenskim dejavnikom (dež, sonce, itd.);
- ne dopustite, da se z aparatom igrajo otroci.
- Ko aparat uporabljate v kopalnicah, ga po uporabi izvilcite iz električnega omrežja, saj lahko bližina vode predstavlja nevarnost tudi takrat, ko je aparat ugasnjen.
- Vtič vedno vzemite iz omrežne vtičnice in sicer tako, da kabla ne povlečete.
- Naprave nikoli ne nosite tako, da bi jo držali za električni kabel.
- Napajalni kabel in aparat držite stran od vročih površin
- Če je kabel prepognjen ali zmečkan, aparata ne vklaplajte.
- Če se vam zdi, da je kabel ali kakšen drug del poškodovan, naprave ne uporabljajte. Če je napajalni kabel poškodovan, naj ga zamenja proizvajalec ali njegov servis ali pa oseba s podobno kvalifikacijo, tako da se preprečijo vsakršna tveganja.
- Dodatno zaščito nudi vgradnja zaščitne naprave na domačo električno napeljavo, ki zagotavlja zaščito pred neustreznim tokom in okvarami, z nominalnim tokom posega, ki ne presega 30 mA.
- Svetujemo, da se za več informacij obrnete na zanesljivega električarja. Varnost teh električnih naprav je skladna z uveljavljenimi tehničnimi predpisi in z veljavno zakonodajo na področju električnih naprav.

- Vtiča ne puščajte v vtičnici, ko naprave ne uporabljate - po uporabi napravo vedno izključite iz električnega omrežja.
- Izdelek postavite na ravno in stabilno površino, daleč od virov toplote.
- Hrup: Raven zvočnega pritiska (ponderirana A) je manjša od 70 dB(A).

## SPLOŠNA OPOZORILA GLEDE UPORABE

### UPORABA

Sušilnik las je bil zamišljen in narejen za sušenje in česanje človeških las.



#### NEPRIMERNA UPORABA:

Napravo uporabljajte le v zgoraj naveden namen, ne uporabljajte ga na lasuljah, živalski dlaki ali na kakršnemkoli materialu, različnem od človeških las. Proizvajalec zavrača vsakršno odgovornost za neprimerno uporabo naprave.



Ne ovijajte kabla okrog naprave - tako preprečite poškodbe samega kabla in vsakršno tveganje, ki bi zaradi tega nastalo.

Tehnične lastnosti so navedene na zunanjem pakiranju in na tablici, ki se pritrjena na sam izdelek.

- Prepričajte se, da omrežna napetost odgovarja tisti, ki je navedena v tehničnih podatkih naprave.
- Hranite izven dosega otrok. Otroci aparata ne smejo uporabljati, prav tako se z njim ne smejo igrati.
- Ta aparat smejo uporabljati otroci, starejši od osem let ter osebe z zmanjšanimi fizičnimi, senzoričnimi ali duševnimi sposobnostmi ali osebe, ki nimajo izkušenj ali znanja, če so pod nadzorom in so bile poučene o varni uporabi aparata in o tveganjih, ki iz nje izhajajo.
- Čiščenja in vzdrževanja naprave ne smejo izvajati otroci brez nadzora.
- Z namenom zagotavljanja optimalnega in popolnoma varnega delovanja, morate v primeru padca naprave ali močnega udarca vanjo poskrbeti za pregled v pooblaščenem servisu.
- V bližini naprave ne puščajte robčkov ali podobnih predmetov.
- Napajalni kabel se ne sme nikoli dotakniti naprave.
- Po uporabi aparat vedno izključite iz omrežja.
- Poskrbite, da v reže aparata nikoli ne padajo kakršnikoli predmeti.
- Aparata ne smete nikoli uporabljati v okoljih, kjer je prisotna visoka koncentracija aerosolov (pršil) ali izdelkov, kjer se sprošča kisik.
- Sušilnik las je opremljen z napravo proti pregrevanju. V primeru pregrevanja se ogrevanje ustavi, iz sušilnika izhaja le hladen zrak. Po ohladitvi se ogrevanje avtomatsko ponovno prižge.

### SPLOŠNI OPIS (sl. 1)

Sušilnik za lase z ločenima tipkama za pretok zraka [A] in temperaturo [B].

**A – Stikalo za vklop 0/1 in zapora tipkovnice**

**B – Tipka za regulacijo temperature**

**C – Tipka za nastavljanje pretoka zraka**

**D – Tipka za piš hladnega zraka in auto-reverse**

**E – Trojni zaščitni filter**

**F – Držalo za kable**

**G – Napajalni kabel**

**H – Šoba koncentradorja zraka**

**I – Difuzor zraka**

**J - Signalne LED lučke**

**K - Tipke za negativne ione**

## UPORABA



Ta naprava je namenjena uporabi v komercialnih lokalih.

Povežite vtič z omrežno vtičnico.

Sušilnik ima 4 temperaturne stopnje in 3 hitrosti pretoka zraka, ki jih je mogoče izbrati z ločenimi tipkami. Aparat je opremljen tudi s tipko za hladen zrak za učvrstitev pričeske.

Vklopite aparat s stikalom 0/1 [A].

Izberite zeleno hitrost zraka s tipko [C]:

● = nežen tok zraka

●● = srednje močan tok zraka

●●● = močan tok zraka

Izberite želeno temperaturo s tipko [B]:

= mrzla temperatura

● = nizka temperatura

●● = srednje visoka temperatura

●●● = visoka temperatura

Ko najdete želeno kombinacijo zraka in toplote, onemogočite premikanje tipk tako, da stikalo 0/1 [A] premaknete na ZAPORO (🔒).

Za spreminjanje temperature ali pretoka zraka stikalo 0/1 [A] spet premaknite na 1.

Po končani uporabi s stikalom 0/1 [A] ugasnite aparat.

Izključite napajalni kabel [G] iz omrežne vtičnice, ne da bi vlekli za kabel ali aparat.

**Aparat postavite na stabilno površino, bodite pozorni, da napajalnega kabla ne ovijete okrog samega aparata.**

#### TIPKA ZA HLADEN ZRAK (COLD SHOT) [C]

Tipko lahko uporabite za utrjevanje pričeske.

Če držite tipko za hladen zrak pritisnjeno, lahko zamenjate funkcijo sušilnika in ga uporabite za učvrstitev pričeske.

Za povratek na nastavljeno temperaturo je dovolj izpustiti tipko.

#### TIPKA ZA VKLOP/IZKLOP NEGATIVNIH IONOV [K]

- Prestavite ročico v položaj I, da med uporabo sušilnika za lase ustvarite negativne ione.
- Če želite uporabljati sušilnik za lase brez negativnih ionov, prestavite ročico v položaj 0.

#### UPORABA ŠOBE KONCENTRATORJA ZRAKA [H]

Zahvaljujoč šobi je zrak usmerjen neposredno na krtačo, uporabljeno za oblikovanje pričeske.

Namestite koncentrador in ga pritisnite v smeri telesa sušilnika (sl. 2a).

Koncentrador lahko izvlečete tako, da ga potegnete v smeri, ki jo prikazuje puščica b (sl. 2b).



**Počakajte, da se šoba ohladi, preden jo odstranite.**

#### UPORABITE DIFUZOR ZRAKA [I]

Difuzor se lahko uporabi za doseganje večjega volumna pričeske.

Namestite difuzor in ga pritisnite v smeri telesa sušilnika (sl. 3a).

Difuzor lahko izvlečete tako, da ga potegnete v smeri, ki jo prikazuje puščica b (sl. 3b).

## VZDRŽEVANJE



**V primeru nepravilnega delovanja ali poškodbe naprave ali enega od njenih delov, mora napravo analizirati proizvajalec ali njegov tehnični servis oziroma oseba s podobnimi kvalifikacijami, tako da se preprečijo vsakršna tveganja. Uporabnik sam ne sme razstavljati naprave.**



**Izvlomite vtič iz omrežne vtičnice, preden se lotite čiščenja aparata.**

#### SPLOŠNO ČIŠČENJE

Generalno čiščenje aparata izvedite, ko začne utripati signalna lučka [J] ali vsaj enkrat na teden.

V izogib tveganjem za električni udar, aparata ne čistite z vodo in ga vanjo ne potaplajte.

Aparat čistite le z nežno krpo, po potrebi rahlo navlaženo.

Ne uporabljajte topil ali abrazivnih detergentov!

#### ČIŠČENJE FILTRA



**ZA OHRANITEV VELJAVNOSTI GARANCIJE MORA BITI TROJNI ZAŠČITNI FILTER SUŠILNIKA VES ČAS ČIST.**

Sledite tem preprostim pravilom:

1. Odstranite umazanijo s trojnega zaščitnega filtra [E]. Uporabite ščetko z mehкими ščetinami.
2. Redno (približno vsakih stokrat, ko napravo uporabljate) po izvedbi postopkov iz točke 1 sušilnik za lase očistite tako, da s pomočjo sistema za samodejno čiščenje preusmerite pretok zraka od znotraj navzven.

Za **odstranjevanje umazanije s trojnega zaščitnega filtra [E]**:

1. Prepričajte se, da je aparat ugasnjen;
2. Obrnite trojni zaščitni filter v nasprotni smeri urinega kazalca;
3. S črnega plastičnega dela odstranite gobico in kovinski filter z logotipom Gamma+;
4. Po čiščenju jih je treba vedno vstaviti v črno plastično komponento;
5. Zavrtite v smeri urinega kazalca, da zataknete trojni zaščitni filter.

### Za zagon sistema za samodejno čiščenje (auto reverse):

1. Sušilnik za lase vklopite pri največji temperaturi / moči in ga pustite delovati 60 sekund
2. Izklopite sušilnik za lase
3. Pritisnite in zadržite tipko za mrzel zrak [D] 5 sekund, da aktivirate sistem za samodejno čiščenje, ki se izklopi po nekaj sekundah delovanja.



**POZOR! MED DELOVANJEM SISTEMA SUTO REVERSE APARAT NE SME BITI V BLIŽINI OSTANKOV LAS, PRAHU IN DRUGIH DROBCEV. MOREBITNE DROBCE LAHKO POSRKA IN POSLEDIČNO POŠKODUJE NOTRANJE KOMPONENTE.**

Trojni zaščitni filter lahko zaradi boljšega vzdrževanja odstranite, ko je sušilnik za lase izklopljen. Filter lahko čistite in vzdržujete le po 2 zgoraj opisanih postopkih.



**Ne poskušajte odstraniti kovinskega filtra. Umazanija bi lahko zašla v sušilnik za lase in ga poškodovala.**

## ODLAGANJE



Embalaža izdelka je narejena iz materialov, ki jih je mogoče reciklirati. Dele naprave ločite glede na njihov tip in jih odstranite skladno z zakoni, ki veljajo na področju varovanja okolja.



Skladno z evropskim predpisom 2012/19/CE (RAEE), je treba napravo ob koncu njene življenjske dobe odstraniti na primeren način. To se nanaša na recikliranje koristnih snovi, ki jih naprava vsebuje, kar pa posledično pomeni zmanjšanje škodljivega vpliva na okolje. Za več informacij se obrnite na lokalne oblasti, pristojne za odlaganje odpadkov ali na prodajalca naprave.

## GARANCIJA

Veljavnost garancije je pogojena z veljavnim zakonom, teči začne ob nakupu naprave in vključuje stroške popravila.

Obdobje veljavnosti garancije je 1 ali 2 leti, glede na tip končnega kupca (profesionalni ali zasebni uporabnik), skladno z določili veljavnih norm.

Garancija je veljavna le ob predložitvi kupona z žigom in podpisom prodajalca ter z navedbo datuma nakupa. Velja datum, naveden na računu/fakturi.

Garancija pokriva kvalitativne poškodbe naprave, ki jih je mogoče pripisati materialu ali proizvodnji. Podjetje Gamma Più bo poskrbelo za brezplačno popravilo ali zamenjavo delov, ki bi v obdobju veljavnosti garancije po ugotovitvah podjetja postali neučinkoviti zaradi napak materiala ali proizvodnje.

**POZOR! Garancija preneha veljati v primeru, ko je ugotovljeno, da je kupec na napravi neposredno izvajal posege ali v primeru, da so z napravo upravljale nepooblaščen osebe.**

### GARANCIJA NE VKLJUČUJE:

- poškodb, nastalih zaradi neprimerne uporabe, neustreznih posegov ter poškodb, nastalih pri transportu.
- poškodb, nastalih zaradi neupoštevanja navodil za uporabo.
- poškodb, nastalih zaradi uporabe naprave na nepravilni omrežni napetosti.
- Naprav, na katerih so nameščeni dodatki drugih proizvajalcev.
- Delov, podvrženih normalni obrabi.

## TEHNIČNA ASISTENCA

Za morebitna popravila obiščite spletno stran [www.gammapiu.it](http://www.gammapiu.it), se obrnite na najbližji servisni center in ga obvestite o modelu izdelka.

**SV - ANVÄNDARHANDBOK OCH GARANTI****YRKESMÄSSIG UTRUSTNING****SYMBOLFÖRKLARING**

Våra produkter uppfyller de Direktiv som gäller för CE-märkningen.



Symbolen för klass II, eller dubbelisolering, anger att produkten är utformad för att inte kräva jordanslutning. Dessa produkter är konstruerade så att ett enda fel inte kan orsaka kontakt med farliga spänningar för användaren, eftersom höljet är tillverkat av ett isolerande material.



Denna symbol anger att produkten uppfyller kraven i de nya direktiv som införts för att skydda miljön och måste bortskaffas på lämpligt sätt i slutet av sin livscykel. Be de lokala myndigheterna om information om de områden som är avsedda för bortskaffande av avfall.



Denna symbol, som brukar åtföljas av beskrivningen, anger för användaren att det finns viktig verksamhet och instruktioner att läsa om.



VARNING! VARMA YTOR.  
RISK FÖR BRÄNNSKADOR



Använd inte denna apparat nära badkar, tvättställ eller andra behållare som innehåller vatten.

**ALLMÄNNA SÄKERHETSANVISNINGAR**

**Följ och förvara bruksanvisningarna noggrant för att undvika skador och risker på grund av felaktig användning. Om produkten senare säljs till tredje part ska även instruktionsboken lämnas över.**

**UPPACKNING OCH KONTROLL AV PRODUKTEN**

Plocka ut produkten ur dess förpackning och säkerställ att den är intakt och att inga synliga tecken på skador på grund av transporten finns.

Om du är osäker, använd inte enheten och kontakta närmaste tekniska servicecenter (se [www.gammapiu.it](http://www.gammapiu.it)).



**VARNING! FARA FÖR BARN.**  
**Förpackningsmaterialet (plastpåsar, expansiv polystyren o.s.v.) får inte lämnas inom räckhåll för barn eftersom det kan utgöra potentiella faror.**

**ANVISNINGAR OM ELSÄKERHETEN**

Användningen av elektriska apparater förutsätter iakttagandet av vissa grundläggande regler.



**Sänk aldrig ned apparaten i vatten eller annan vätska! Rör inte apparaten om denna har fallit i någon vätska.**



**VARNING: Använd inte denna apparat nära badkar, tvättställ eller andra kärl som innehåller vatten!**

Speciellt:

- Rör aldrig apparaten med blöta eller fuktiga händer eller fötter.
- Använd inte apparaten med bara fötter.
- Dra inte i elsladden eller i apparaten för att dra ut stickkontakten ur vägguttaget.
- Utsätt inte apparaten för väder och vind (regn, sol o.s.v.).
- Låt inte barn leka med apparaten.
- När apparaten används i badrum ska du koppla bort den från strömtillförseln efter användning eftersom närhet till vatten kan vara farligt även när apparaten är avstängd.
- Dra alltid ut stickkontakten ur vägguttaget, utan att dra i elsladden.
- Förflytta aldrig apparaten genom att hålla den i elsladden.
- Håll elsladden och apparaten på avstånd från varma ytor.
- Du ska inte förvara eller använda apparaten med hopsnodd eller vikt sladd.
- Använd inte produkten om sladden eller andra delar verkar vara skadade. Om elsladden är skadad måste den ersättas av tillverkaren eller av dennes tekniska kundservice eller, i vilket fall som helst, av en person med liknande behörighet, för att undvika alla faror.
- Ytterligare skydd ges av integreringen, i hushållets strömkrets, av en säkerhetsanordning mot felströmmar, med en nominell gränsutlösningström på

högst 30 mA.

- Du bör kontakta en elektriker för mer information. Dessa elektriska apparaters säkerhet överensstämmer med de erkända tekniska reglerna och lagen om den elektriska utrustningens säkerhet.
- Lämna inte stickkontakten i onödan i vägguttaget utan dra ut den när apparaten inte används.
- Placera produkten på plana och stabila ytor, långt från värmekällor.
- Buller: Ljudtrycksnivån (A-viktad) är mindre än 70 dB (A).

## ALLMÄNNA ANVÄNDNINGSANVISNINGAR

### ANVÄNDNING

Hårtorken har konstruerats och tillverkats för att torka och frisera människohår.



#### INKORREKT ANVÄNDNING:

Använd apparaten endast för det avsedda ändamålet, använd inte på peruker, djurpäl eller något annat material än människohår. Tillverkaren fransäger sig allt ansvar för felaktig användning av apparaten.



Linda inte sladden runt apparaten för att förhindra skador på själva sladden och förhindra risker som uppkommer av detta.

För de tekniska egenskaperna se den yttre förpackningen och uppgifterna på typskylten på själva produkten.

- Kontrollera att nätspänningen motsvarar den som anges på apparatens typskylt med teknisk information.
- Håll utom räckhåll för barn. Barn får varken använda eller leka med apparaten.
- Denna apparat kan användas av barn från åtta års ålder och av personer med nedsatt fysisk, sensorisk eller mental förmåga samt av personer utan erfarenhet och kunskap, så länge som dessa övervakas och informeras om en säker användning av apparaten och förstår farorna.
- Rengöring och underhåll får inte utföras av barn utan övervakning.
- För att säkerställa en optimal och helt säker funktion ska du, i händelse av fall eller kraftiga stötar, låta göra en kontroll hos ett auktoriserat kundservicecentrum.
- Lämna inte näsdukar eller liknande i närheten av apparaten.
- Elsladden får aldrig komma i kontakt med utrustningen.
- Koppla alltid bort apparaten från vägguttaget efter användning.
- För aldrig in eller tappa ner föremål i apparatens öppningar.
- Apparaten får aldrig användas i miljöer där det finns en hög koncentration av aerosolprodukter (spray) eller där syre frigörs.
- Hårtorken är försedd med en anti-överhettninganordning. Vid överhettning avbryts uppvärmningen och endast kall luft släpps ut. Efter nedkyllningen slås uppvärmningen på automatiskt.

### ALLMÄN BESKRIVNING (Fig. 1)

Hårtork med separata knappar för luftflöde [A] och temperatur [B].

**A – Strömbrytare 0/1 och knappsatslås**

**B – Knapp för temperaturreglering**

**C – Knapp för reglering av luftflödet**

**D – Knapp för kallluftstöt och auto-reverse**

**E – Trippelskyddsfiler**

**F – Kabeltätning**

**G – Elsladd**

**H – Luftkoncentratormunstycke**

**I – Luftdiffuser**

**J – Lysdiod för signalering**

**K – Knapp för negativa joner**

## ANVÄNDNING



Denna apparat är avsedd att användas för kommersiella verksamheter.

Sätt in stickkontakten i vägguttaget.

Hårtorken har 4 temperaturnivåer och 3 luftflödes hastigheter som kan väljas via separata knappar. Apparaten är även försedd med knapp för kallluft för att fixera frisyren. Slå på apparaten med 0/1-brytaren [A].

Välj önskad luft hastighet genom att använda knappen [C]

● = delikat luftflöde

●● = medelstarkt luftflöde

●●● = starkt luftflöde



Välj önskad temperatur genom att använda knappen [B]:

= kall temperatur

● = låg temperatur

●● = medelhög temperatur

●●● = hög temperatur

När du har identifierat önskad kombination av luft/värme låser du knapparna genom att höja 0/1-brytaren [A] till läget BLOC (🔒).

För att kunna ändra kalori- eller luftflödet, placera 0/1-brytaren [A] i läge 1 igen.

Använd 0/1-brytaren [A] för att stänga av apparaten efter användningen.

Koppla bort elsladden [G] från vägguttaget utan att dra i sladden eller i apparaten.

**Placera apparaten på en stabil yta och var noga med att inte linda elsladden runt själva apparaten.**

#### KNAPP FÖR KALLUFT (COLD SHOT) [C]

Knappen kan användas för att fixera läggningen.

Genom att hålla kalluftsknappen intryckt kan hårtorken snabbt kopplas om till funktion med kalluft och fixera läggningen.

För att återgå till inställd temperatur räcker det att släppa knappen.

#### KNAPP FÖR NEGATIVA JONER ON/OFF [K]

- Flytta spakknappen till **I** för att generera negativa joner när du använder hårtorken.
- Flytta spakknappen till **0** för att använda hårtorken utan att negativa joner strömmar ut.

#### ANVÄNDNING AV LUFTKONCENTRATORMUNSTYCKE [H]

Tack vare munstycket leds luften direkt till den borste som används för frisyren.

Applicera koncentratorn och tryck den i riktning mot hårtorkens kropp (Fig. 2a).

Du kan ta loss koncentratorn genom att dra den i den riktning som anges av pil b (Fig. 2b).



**Vänta på att munstycket kyls ned innan du avlägsnar det.**

#### ANVÄNDNING AV LUFTDIFFUSERN [I]

Diffuseren kan användas för att uppnå en volymgivande torkning.

Applicera diffusern och tryck den i riktning mot hårtorkens kropp (Fig. 3a).

Du kan ta loss diffusern genom att dra den i den riktning som anges av pil b (Fig. 3b).

## UNDERHÅLL



**I händelse av felfunktion eller skada på apparaten eller på någon av dess delar måste apparaten analyseras av tillverkaren eller av dennes tekniska kundservice eller, i vilket fall som helst, av en person med liknande behörighet, för att undvika alla faror. Användaren får inte plocka isär apparaten självständigt.**



**Dra ur stickkontakten ur vägguttaget innan du går vidare till rengöringen av apparaten.**

#### ALLMÄN RENGÖRING

Utför en allmän rengöring av apparaten när lysdioden för signalering [J] börjar blinka eller minst en gång i veckan.

För att undvika risk för elektriska stötar ska du inte rengöra apparaten med vatten och inte sänka ned den i vatten.

Rengör endast apparaten med en mjuk, eventuellt lätt fuktad, trasa.

Använd inga lösningsmedel eller slipande rengöringsmedel!

#### RENGÖRING AV FILTRET



**FÖR ATT GARANTIN SKA GÄLLA MÅSTE HÅRTORKENS TRIPPESKYDDSFILTER ALLTID HÅLLAS RENT.**

Följ dessa enkla regler:

1. Avlägsna smuts från trippelskyddsfiltret [E]. Använd en borste med mjuka borst.
2. Rengör hårtorken regelbundet (ungefär var hundra gång som du använder apparaten) efter att ha utfört åtgärderna i punkt 1, genom att invertera luftflödet från insidan till utsidan med hjälp av det autonoma rengöringssystemet.

För att **ta bort trippelskyddsfiltret [E]**:

1. Kontrollera att apparaten är avstängd;
2. Vrid trippelskyddsfiltret moturs;
3. Ta bort svampen och metallfiltret med Gamma+-logotypen från den svarta plastkomponenten;
4. Efter rengöring måste de alltid sättas in i den svarta plastkomponenten;
5. Vrid medurs för att haka fast trippelskyddsfiltret.

För att **aktivera det autonoma rengöringsystemet (auto reverse)**:

1. Sätt på hårtork vid maximal temperatur/effekt och låt den vara på i 60 sekunder
2. Stäng av hårtork
3. Tryck in och håll intryckt kallluftknappen [D] i 5 sekunder för att aktivera det autonoma rengöringsystemet, som stängs av av sig självt efter några sekunders drift.



**VARNING! HÅLL APPARATEN BORTA FRÅN HÅRRESTER, DAMMSAMLINGAR ELLER ANNAT UNDER HELA AUTOREVERSE-PROCESSEN. EVENTUELLA RESTER KAN SUGAS UPP AV APPARATEN MED EFTERFÖLJANDE SKADOR PÅ DE INTERNA KOMPONENTERNA.**

Trippelskyddsfiltret kan tas bort när hårtorken är avstängd för bättre underhåll. Rengöring och underhåll av filtret kan endast utföras genom att följa de två åtgärder som beskrivs ovan.



**Försök inte att demontera metallfiltret. Smuts kan tränga in i hårtorken och skada den.**

## BORTSKAFFANDE



Produktens emballage består av återvinningsbara material. Dela in delarna beroende på deras typ och bortskafta dem i enlighet med gällande lagstiftning angående miljöskyddet.



I enlighet med EU-direktiv 2012/19/EU (WEEE) ska apparat som tagits ur bruk bortskaftas på ett förenligt sätt vid slutet av dess livscykel. Detta gäller återvinning av användbara ämnen som ingår i apparaten och gör det möjligt att minska miljöpåverkan. För ytterligare information vänd dig till den lokala myndighet som har hand om bortskaftande eller till återförsäljaren av apparaten.

## GARANTI

Garantin gäller enligt villkoren i gällande lagar, med start från inköpsdatum, och omfattar kostnaderna för reparationer.

Garantitidens varaktighet är 1 eller 2 år beroende på typ av köpare (yrkesmässig eller konsument), i enlighet med gällande bestämmelser.

Garantin gäller endast mot uppvisande av kupong med stämpel och återförsäljarens underskrift samt uppgift om inköpsdatum. Det datum som anges på kvittot/fakturan är beviset.

Garantin täcker kvalitetsbrister på apparaten som härrör från material eller tillverkning. Gamma Più förbinder sig att reparera eller ersätta de delar som inom garantitiden visar sig vara ineffektiva på grund av material- och tillverkningsfel.

**VARNING! Garantin bortfaller om det på apparaten konstateras direkta ingrepp utförda av köparen eller manipulering utförd av obehörig personal.**

### GARANTIN TÄCKER INTE:

- Skador som orsakats av felaktig användning, olämpliga behandlingar eller transportskador.
- Skador som orsakats på grund av underlåtenhet att följa användarinstruktionerna.
- Skador som orsakats av användning av apparaten med inkorrekt nätspänning.
- Apparater på vilka tillbehör från andra tillverkare har monterats.
- Delar som utsätts för normalt slitage.

## TEKNISK KUNDSERVICE

För eventuella reparationer, konsultera webbplatsen [www.gammapiu.it](http://www.gammapiu.it), kontakta närmaste servicecenter och informera dem om produktmodellen.

*Tillverkaren förbehåller sig rätten att när som helst och utan föregående förvarning utföra ändringar och/eller ersättningar av delar, där det anses lämpligt, för att alltid kunna erbjuda en pålitlig produkt med lång livslängd och avancerad teknik.*

**SR - PRIRUČNIK ZA UPOTREBU I GARANCIJA****PROFESIONALNA OPREMA****OBJAŠNJENJE SIMBOLA**

Naši proizvodi su u skladu sa Direktivama koje traže CE obeležavanje.



Simbol klase II ili dvostruke izolacije navodi da je ovaj proizvod dizajniran tako da ne zahteva povezivanje na uzemljenje. Ovi su proizvodi izrađeni na način da jedan kvar ne može uzrokovati kontakt sa opasnim naponom od strane korisnika, budući da je kućište izrađeno od izolacionog materijala.



Ovaj simbol označava da proizvod odgovara zahtevima iz nove direktive koja je uvedena radi zaštite okoliša i mora se zbrinuti na odgovarajući način za završetku svoj radnog veka. Tražite informacije od lokalne vlasti u vezi sa zonama namenjenih odlaganju otpada.



Ovaj simbol, pored kojeg je uglavnom opis, upozorava korisnika da pročitava važne operacije i uputstva.



PAŽNJA! VRUĆE POVRŠINE.  
OPASNOST OD OPEKOTINA



Nemojte koristiti ovaj aparat blizu kada, umivaonika ili drugih posuda u kojima se nalazi voda.

**OPŠTA BEZBEDNOSNA UPOZORENJA**

Na način da se izbegnu opasnosti koje mogu da nastanu neprikladnom upotrebom, strogo se pridržavajte i čuvajte ova uputstva za upotrebu. Ako će se proizvod naknadno prodavati trećim licima, predajte im takođe priručnik sa uputstvima.

**RASPAKIVANJE I PROVERA PROIZVODA**

Izvadite proizvod iz njegovog pakovanja i uverite se da je celovit i da na njemu nisu vidljivi tragovi oštećenja uzrokovani transportom.

U slučaju sumnji, ne koristite aparat i obratite se najbližem centru za tehničku pomoć (konsultujte lokaciju [www.gammapiu.it](http://www.gammapiu.it)).



PAŽNJA! OPASNO ZA DECU.

Nemojte ostavljati elemente pakovanja (plastične kese, stiropor, itd.) na domašaj dece jer su potencijalni izvor opasnosti.

**UPOZORENJA O ELEKTRIČNOJ BEZBEDNOSTI**

Upotreba električnih aparata podrazumeva poštivanje određenih osnovnih pravila.



Nemojte nikad uranjati aparat u vodu ili u drugu tečnost! Nemojte dirati aparat ako je pao u bilo koju tečnost.



UPOZORENJE: nemojte koristiti ovaj aparat blizu kada, umivaonika ili drugih posuda u kojima se nalazi voda!

Posebno:

- nemojte nikad dirati aparat mokrim ili vlažnim rukama ili nogama;
- nemojte koristiti aparat bosonogi;
- nemojte povlačiti kabl za napajanje ili aparat radi isključivanja utikača iz utičnice;
- nemojte izlagati aparat atmosferskim elementima (kiši, suncu, itd.);
- ne dozvoljavajte deci da se igraju aparatom.
- Kad se aparat koristi u kupatilima, iskopčajte ga iz napajanja posle upotrebe jer blizina vode može da predstavlja opasnost čak i kad je aparat isključen.
- Uvek izvucite utikač iz utičnice za struju bez da povlačite kabl.
- Nikada ne prenosite aparat na način da ga se drži za električni kabl.
- Mrežni kabl i aparat držite dalje od vrućih površina.
- Uređaj nemojte čuvati i ne radite sa njim ako je kabl uvijen ili savijen.
- Nemojte koristiti proizvod ako je kabl ili drugi delovi oštećeni. Ako je kabl za napajanje oštećen, proizvođač ili njegov servis za tehničku podršku ga mora zameniti, ili u svakom slučaju lice koje poseduje slične kvalifikacije, na način da se spreči svaki rizik.
- Dodatnu zaštitu predstavlja ugradnja u sistem domaćinstva bezbednosnog sredstva protiv kvarova na električnom sistemu, sa nominalnom strujom intervencije koja ne premašuje 30mA.
- Poželjno se obratiti električaru od poverenja za više informacija. Bezbednost ovih

električnih aparata je usaglašena za priznatim tehničkim propisima i sa zakonom iz bezbednosti električnih aparata.

- Nemojte bez razloga ostavljati utikač uključen u utičnicu nego ga iskopčajte kad se aparat ne koristi.
- Stavite proizvod na ravne i stabilne površine daleko od izvora toplote.
- Buka: Nivo zvučnog pritiska (A-ponderisanog) je niži od 70 dB(A).

## OPŠTA UPOZORENJA ZA UPOTREBU

### UPOTREBA

Fen je dizajniran i napravljen za sušenje i oblikovanje ljudske kose.



#### POGREŠNA UPOTREBA:

Koristite proizvod samo za svrhe za koje je napravljen, nemojte ga koristiti sa perikama, životinjskom dlakom ili bilo kojim drugim materijalom drugačijim od ljudske kose. Proizvođač odbacuje svaku odgovornost za nepravilnu upotrebu aparata.



Nemojte omotavati kabl oko aparata da biste izbegli oštećenja samog kabla i sprečili svaki mogući rizik.

Za tehničke karakteristike pogledajte spoljno pakovanje i uputstva navedena na pločici koja se nalazi na samom proizvodu.

- Proverite da napon mreže odgovara naponu koji je naveden na pločici sa tehničkim podacima aparata.
- Čuvajte van domašaja dece. Nemojte dozvoliti deci da koriste i da se igraju sa aparatom.
- Ovaj aparat mogu koristiti deca polazeći od osme godine života i ljudi sa smanjenim fizičkim, senzornim ili mentalnim sposobnostima, ili lica bez iskustva i znanja pod uslovom da su pod kontrolom i da su obučena o upotrebi na siguran način i da su razumela uključene opasnosti.
- Čišćenje i održavanje ne smeju obavljati deca bez kontrole.
- Sa ciljem da se osigura optimalan rad u potpunoj bezbednosti, u slučaju pada ili jakih udaraca, odnesite aparat na kontrolu u ovlašćeni centar za podršku.
- Ne ostavljajte maramice ili slično u blizini aparata.
- Kabl za napajanje ne sme nikada da dođe u kontakt sa aparatom.
- Uvek isključite aparat iz električne mreže nakon upotrebe.
- Nikada ne ubacujte ili ispuštajte predmete u otvore aparata.
- Aparat se ne sme nikada koristiti u sredinama u kojima postoji velika koncentracija aerosolnih proizvoda (sprejeva) ili u kojima se oslobađa kiseonik.
- Fen za kosu je opremljen uređajem protiv pregrevanja. U slučaju pregrevanja, grejanje se prekida i izduvava se samo hladan vazduh. Nakon hlađenja, grejanje se automatski ponovo uključuje.

### OPŠTI OPIS (SI. 1)

Fen za kosu sa odvojenim tasterima za protok vazduha [A] i temperaturu [B].

**A – Prekidač za napajanje 0/1 i zaključavanje tastature**

**B – Taster za podešavanje temperature**

**C – Taster za podešavanje protoka vazduha**

**D – Taster udara hladnog vazduha i automatski unazad**

**E – Trostruki zaštitni filter**

**F – kablovska uvodnica**

**G – Kabl za napajanje**

**H – Mlaznica koncentrador vazduha**

**I – Difuzor vazduha**

**J – LED diode za signalizaciju**

**K – Taster negativnih jona**

## KORIŠĆENJE



Ovaj aparat je projektovan za korišćenje u komercijalnim prostorima.

Utaknite utikač u strujnu utičnicu.

Fen za kosu ima 4 nivoa temperature i 3 brzine protoka vazduha, koje se mogu odabrati pomoću zasebnih tastera. Aparat je takođe opremljen tasterom za hladan vazduh za učvršćivanje frizure.

Uključite aparat pomoću utikača 0/1 [A].

Izaberite željenu brzinu vazduha korišćenjem tastera [C]:

● = blagi protok vazduha

●● = srednji protok vazduha

●●● = jaki protok vazduha

Izaberite željenu temperaturu korišćenjem tastera [B]:

= hladna temperatura

● = niska temperatura

●● = srednja temperatura

●●● = visoka temperatura

Nakon što prepoznate željenu kombinaciju vazduh/toplota, zaključajte tastere podižući prekidač 0/1 [A] u položaj BLOC (■).

Da biste mogli da promenite kaloriju ili protok vazduha, vratite prekidač 0/1 [A] u položaj 1.

Nakon upotrebe isključite aparat pomoću prekidača 0/1 [A].

Izvcite kabl za napajanje [G] iz mrežne utičnice bez povlačenja kabla ili uređaja.

**Položite aparat na stabilnu površinu, vodeći računa da se kabl za napajanje ne omota oko samog aparata.**

#### TASTER HLADNOG VAZDUHA (COLD SHOT) [C]

Taster se može koristiti za učvršćivanje frizure.

Držeći pritisnutim taster za hladni vazduh, fen za kosu može se brzo prebaciti na rad sa hladnim vazduhom i učvrstiti frizuru.

Da biste se vratili na podešenu temperaturu, samo otpustite taster.

#### TASTER NEGATIVNIH JONA ON/OFF [K]

- Pomerite dugme poluge na I da biste generisali negativne jone dok koristite fen.
- Pomerite dugme poluge na O da biste koristili fen za kosu bez izlaska negativnih jona.

#### UPOTREBA MLAZNICE KONCENTRATOR VAZDUHA [H]

Zahvaljujući mlaznici, vazduh se prenosi direktno na četku koja se koristi za oblikovanje frizure.

Postavite koncentrator i pritisnite ga prema telu fena za kosu (Sl. 2a).

Koncentrator se može izvući povlačenjem u smeru označenom strelicom b (Sl. 2b).



**Sačekajte dok se mlaznica ne ohladi pre nego što je uklonite.**

#### UPOTREBA DIFUZORA VAZDUHA [I]

Difuzor se može koristiti za postizanje većeg volumena kose tokom sušenja.

Postavite difuzor i pritisnite ga prema telu fena za kosu (Sl. 3a).

Difuzor se može izvući povlačenjem u smeru označenom strelicom b (Sl. 3b).

## ODRŽAVANJE



**U slučaju nepravilnog rada ili oštećenja aparata ili nekog njegovog dela, aparat mora da analizira proizvođač ili njegov servis za tehničku podršku ili u svakom slučaju lice sa sličnom kvalifikacijom na način da se spreči svaki rizik. Korisnik ne sme demontirati aparat samostalno.**



**Pre čišćenja uređaja izvcite utikač iz utičnice.**

#### GENERALNO ČIŠĆENJE

Izvršite generalno čišćenje uređaja kada LED indikator [J] počne da treperi ili najmanje jednom nedeljno.

Radi izbegavanja rizika od električnog udara, nemojte prati aparat vodom i nemojte ga uranjati u vodu.

Čistite aparat samo mekom ili malo vlažnom krpom.

Ne koristite rastvarače i abrazivna sredstva za čišćenje!

#### ČIŠĆENJE FILTERA



**DA BI GARANCIJA VAŽILA, TROSTRUKI ZAŠTITNI FILTER FENA ZA KOSU SE MORA UVEK ODRŽAVATI ČISTIM.**

Pridržavajte se ovih jednostavnih pravila:

1. Uklonite prljavštinu sa trostrukog zaštitnog filtera [E]. Koristite četku sa mekim čekinjama.
2. Povremeno (nakon svakih sto puta upotrebe aparata), nakon izvođenja operacija iz tačke 1, očistite fen za kosu tako što ćete protok vazduha preokrenuti od iznutra ka spolja pomoću autonomnog sistema za čišćenje.

Da biste uklonili prljavštinu sa trostrukog zaštitnog filtera [E]:

1. Uverite se da je aparat isključen;
2. Okrenite u suprotnom smeru od kazaljke na satu trostruki zaštitni filter;

3. Uklonite sunđer i metalni filter sa logotipom Gamma+ sa crne plastične komponente;
4. Nakon što ih očistite, uvek se moraju umetnuti u crnu plastičnu komponentu;
5. Okrenite u smeru od kazaljke na satu da biste zakačili trostruki zaštitni filter.

Da **biste aktivirali samostalni sistem čišćenja (automatski unazad):**

1. Uključite fen za kosu na maksimalnoj temperaturi/snazi i ostavite ga uključenim 60 sekundi
2. Isključite fen za kosu
3. Pritisnite i držite pritisnutim taster za hladni vazduh [D] 5 sekundi da biste aktivirali samostalni sistem čišćenja, koji će se sam isključiti nakon nekoliko sekundi rada.



**PAŽNJA! APARAT DRŽITE DALJE OD OSTATAKA DLAKA, NAKUPNINA PRAŠINE ILI OSTALOG TOKOM CELOG TRAJANJA NAČINA RADA AUTOMATSKI UNAZAD. EVENTUALNI SE OSTACI MOŽU USISATI IZ APARATA SA POSLEDIČNIM OŠTEĆENJEM UNUTRAŠNJIH KOMPONENTA.**

**Trostruki zaštitni filter se može ukloniti kada je fen za kosu isključen radi boljeg održavanja. Čišćenje i održavanje filtera može se izvršiti samo tako da se prate 2 gore opisane operacije.**



**Ne pokušavajte rastaviti metalni filter. Prljavština bi mogla prodreti u fen za kosu i oštetiti ga.**

## ODLAGANJE OTPADA



Pakovanje proizvoda se sastoji od materijala za reciklažu. Podelite delove na osnovu njihovog tipa i odložite ih u saglasnosti sa važećim zakonima o zaštiti okoliša.



U skladu s evropskim propisom 2012/19/EZ (OEE0), aparat koji se više ne koristi mora se odložiti na prikladan način na kraju svog ciklusa korišćenja. To se odnosi na recikliranje korisnih materija sadržanih u aparatu i omogućuje smanjenje uticaja na životnu sredinu. Za više informacija, obratiti se lokalnoj ustanovi za odlaganje otpada ili vašem dobavljaču.

## GARANCIJA

Garancija važi na osnovu uslova važećih zakona, počinje na dan kupovine i uključuje troškove popravka.

Trajanje perioda garancije je 1 ili 2 godine zavisno o tipu kupca (profesionalno lice ili potrošač), prema odredbama važećih normi.

Garancija važi samo ako se prikaže kupon sa pečatom i potpisom prodavca kao i oznakom datuma kupovine. Vredi datum naveden na računu/fakturi.

Garancija pokriva greške kvaliteta aparata, koje su uzrokovane materijalima ili proizvodnjom. Kompanija Gamma Più se obavezuje da će popraviti ili zameniti bez obaveze plaćanja one delove koji u roku perioda važenja garancije budu, po njihovom mišljenju, neefikasni zbog greški materijala ili izrade.

**PAŽNJA! Garancija prestaje da važi u slučaju da se na aparatu primete direktne intervencije koje je napravio kupac ili nedozvoljene izmene koje je napravilo neovlašćeno osoblje.**

### GARANCIJA NE POKRIVA:

- Štete uzrokovane neodgovarajućom upotrebom, nepravilne tretmane ili lomove za vreme transporta.
- Štete uzrokovane nepridržavanjem uputstva za upotrebu.
- Štete uzrokovane upotrebom aparata sa netačnim naponom mreže.
- Aparat na kojim su montirani dodaci drugih proizvođača.
- Delove izloženi normalnom trošenju.

## TEHNIČKA PODRŠKA

Za bilo kakve popravke, konsultujte veb lokaciju [www.gammapiu.it](http://www.gammapiu.it), kontaktirajte najbližu pomoć i javite model proizvoda.

*Proizvođač zadržava pravo da nanese u svakom momentu i bez obaveštenja izmene i/ili zamene delova, ako to smatra potrebnim, na način da uvek može da ponudi pouzdan proizvod, dugog životnog veka i napredne tehnologije.*

3. قم بإزالة القطعة الإسفنجية والفلتر المعدني الذي يحمل الشعار +Gamma من المكوّن البلاستيكي الأسود اللون؛

4. بعد تنظيف هذه المكونات، يجب دائماً إعادة إدخالها في المكوّن البلاستيكي الأسود اللون؛

5. قم بلف فلتر الحماية الثلاثي في اتجاه عقارب الساعة من أجل إعادة تركيبه.

لتفعيل نظام التنظيف التلقائي (بنظام الانعكاس التلقائي لتدفق الهواء Auto-Reverse):

1. قم بتشغيل مجفف الشعر على الحد الأقصى لدرجة الحرارة/القدرة الكهربائية ثم اتركه يعمل لمدة 60 ثانية

2. أطفئ مجفف الشعر

3. اضغط واستمر في الضغط على الزر الانضغاطي للهواء البارد [D] لمدة 5 ثوان لتشغيل نظام التنظيف التلقائي، الذي سينظف تلقائياً بعد مرور بضع ثوان من تشغيله.

انتبه! أبقِ الجهاز بعيداً عن بقايا الشعر، وأكوام الأتربة وأي أشياء أخرى مماثلة طوال فترة عمل نظام الانعكاس التلقائي لتدفق الهواء Auto-Reverse من أجل التنظيف التلقائي. يمكن لجهاز أن يشفط أي بقايا موجودة مع ما قد يترتب على ذلك من تعرض أجزاء الجهاز الداخلية للضرر.



يمكن إزالة فلتر الحماية الثلاثي عندما يكون مجفف الشعر مطفأً من أجل إجراء عملية الصيانة بشكل أفضل. يمكن إجراء عمليتي تنظيف وصيانة الفلتر فقط باتباع العمليتين المحددتين المذكورتين هنا في الأعلى.

لا تحاول فك الفلتر المعدني. يمكن للأوساخ أن تخترق مجفف الشعر وتضر بمكوناته وأجزائه.



## التخلص من الجهاز في نهاية عمره التشغيلي

تتكوّن عليه تغليف المنتج من مواد قابلة لإعادة التدوير. قسّم مواد ومكونات التغليف المستخدمة وفقاً لنوعيتها ثم تخلّص منها بما يتوافق مع القوانين المنظمة لهذا الأمر والمتعلقة بحماية البيئة.



وفقاً لبنود القاعدة الأوروبية UE RAEE/2012/19 (مخلفات الأجهزة الكهربائية والإلكترونية) فإن الجهاز غير المستخدم يجب التخلص منه بشكل يتوافق مع القواعد والقوانين المنظمة لذلك عقب انتهاء عمره التشغيلي. هذا الأمر يفيد في إعادة تدوير المواد التصنيعية المستخدمة والموجودة في الجهاز ويسمح بتقليل أثرها البيئي. لمزيد من المعلومات حول هذا الأمر، توجّه إلى الهيئة المحلية للتخلص من الأجهزة الكهربائية أو إلى المورّع الذي باعك هذا الجهاز.



## الضمان

هذا الضمان سارٍ وفقاً لقواعد ونصوص القوانين المعمول بها في هذا الشأن، ويبدأ سريانه من تاريخ الشراء، ويتضمن تكاليف الإصلاح.

مدة الضمان عام واحد أو عامان وفقاً لنوعية المشتري (مهني أم مستهلك)، بناءً على ما هو محدد في القوانين والتشريعات المعمول بها في هذا الشأن.

هذا الضمان صالح فقط في حالة تقديم قسيمة شراء عليها ختم وتوقيع البائع المعتمد، بالإضافة إلى الإشارة إلى تاريخ الشراء. تاريخ الشراء الموجود على فاتورة/قسيمة الشراء مهم للغاية.

يغطّي الضمان عيوب الجودة المتعلقة بمواد تصنيع الجهاز أو طريقة تصنيعه. تلتزم شركة Gamma Più بإصلاح أو استبدال أجزاء ومكوّنات الجهاز مجاناً في غضون الفترة الزمنية المحددة للضمان في حالة إقرار الشركة بعد الفحص بأن سبب الخلل التشغيلي الموجود يرجع إلى وجود عيوب في مواد التصنيع أو في عملية التصنيع نفسها.

انتبه! يعتبر الضمان ملغياً في حالة وجود أي تدخلات في الجهاز أو أي محاولات إصلاح يقوم بها المشتري من تلقاء نفسه مباشرة أو يقوم بها أشخاص آخرون غير معتمدين.

لا يغطّي الضمان ما يلي:

- الأضرار والتلفيات الناتجة عن سوء الاستخدام، أو إجراء أي تدخلات غير مصرح بها، أو معالجات سيئة، أو عمليات النقل والشحن.
- الأضرار والتلفيات الناتجة عن عدم مراعاة وتطبيق إرشادات الاستخدام.
- الأضرار والتلفيات الناتجة عن استخدام الجهاز بجهد تيار كهربائي غير صحيح.
- الأجهزة التي تم عليها تركيب ملحقات تشغيلية لشركات أخرى غير معتمدة.
- الأجزاء التي تتعرض للتآكل والتقادم الطبيعي جراء الاستعمال.

## الدعم الفني

لإجراء أي عمليات إصلاح، يُرجى الاسترشاد بالموقع الإلكتروني للشركة [www.gammapiu.it](http://www.gammapiu.it) والاتصال بأقرب مركز خدمة ودعم فني إليك مع ذكر موديل المنتج الذي بحوزتك.

تحتفظ الشركة المصنّعة لنفسها بحق إجراء أي عمليات تعديل و/أو استبدال لمكونات وأجزاء منتجاتها في أي وقت ودون سابق إنذار في حالة رؤيتها أن ذلك مناسباً أو لازماً لتوفير منتج عالي الأداء وطويل العمر التشغيلي ومتطور من حيث التقنية التصنيعية.

تتضمن عملية اللانواج الإلكتروني المدمجة قواطع الأمان والسلامة متصلة لتتفاعل مع الأجهزة الكهربائية.

- لا تترك قابس الجهاز موصولاً بمقبس التيار الكهربائي دون استخدام الجهاز، ولكن قم بفصله عند عدم الاستخدام.
- ضع المنتج على سطح مستوي وثابت، وبعيداً عن مصادر الحرارة.
- الضوضاء التشغيلية: مستوى الضوضاء التشغيلية (المرجح A) الصادرة عن الجهاز عند تشغيله أقل من 70 ديسيبل (A).

## تحذيرات عامة حول كيفية استخدام الجهاز

### الاستخدام

مجفف الشعر هذا مصمم ومصنوع لتجفيف وتصفيف شعر البشر.

#### الاستخدام غير الصحيح:

يُستخدم هذا الجهاز فقط وحصرياً في الغرض المخصص له، حيث يجب عدم استخدامه مع باروكات الشعر المستعار، ولا مع شعر الحيوانات، ولا مع أي مواد مختلفة عن شعر البشر. تخلي الشركة المصنعة مسؤوليتها عن أي عواقب قد تنتج عن إساءة استخدام هذا الجهاز.



لا تلمس كابل توصيل التيار الكهربائي حول الجهاز لتجنب إلحاق أي أضرار بالكابل نفسه ومنع أي أخطار ذات صلة بذلك.



للإطلاع على المواصفات الفنية لهذا الجهاز، يُرجى العودة إلى الجزء الخارجي من علبة تغليفه والإرشادات المذكورة على لوحة البيانات التعريفية الموضوعية على الجهاز نفسه.

- تأكد من أن جهد التيار الكهربائي الموجود في شبكة الكهرباء يتوافق مع الجهد المحدد لتشغيل الجهاز والمذكور على لوحة بياناته الفنية.
- يُحفظ بعيداً عن متناول الأطفال. ينبغي عدم السماح للأطفال باستخدام هذا الجهاز أو اللعب به.
- يمكن استخدام هذا الجهاز من قِبل الأطفال الأكبر عُمرًا من سن ثمان سنوات، ومن قِبل الأشخاص الذين يعانون من قصور في قدراتهم البدنية أو الحسية أو العقلية، ومن قِبل الذين لا يمتلكون الخبرة أو المعرفة الضروريةين لاستعمال هذا الجهاز شريطة أن يكون هؤلاء تحت مراقبة وتوجيه شخص مسؤول، وبعد أن يتلقوا الإرشادات المتعلقة بكيفية الاستخدام الآمن للجهاز وفهم المخاطر ذات الصلة.
- لا يجب أن يقوم الأطفال بأي عمليات تنظيف أو صيانة لهذا الجهاز دون أن يكونوا تحت المراقبة والتوجيه.
- يُرجى طلب فحص هذا الجهاز لدى أحد مراكز الصيانة والدعم الفني المعتمدة عند تعرضه للسقوط أو الاصطدام بقوة وذلك بهدف ضمان الحصول على أداء تشغيلي ممتاز للجهاز مع توفير عنصر الأمان والسلامة أثناء الاستخدام.
- لا تترك أي مناديل أو ما شابهها بالقرب من الجهاز.
- يجب ألا يلامس كابل توصيل التيار الكهربائي أي أجهزة أو معدات أخرى.
- افصل الجهاز دائماً عن مقبس التيار الكهربائي بعد الانتهاء من استخدامه.
- لا تدخل أي أشياء أو تسقيطها في فتحات هذا الجهاز.
- ينبغي عدم استخدام الجهاز مطلقاً في الأماكن التي بها تراكيزات عالية من منتجات الأيروسول (السيبراي) أو التي فيها أكسجين بنسب كبيرة.
- مجفف الشعر هذا مزود بجهاز يمنع الارتفاع المفرط في درجة حرارته. حيث أنه في حالة الارتفاع المفرط في درجة حرارة الجهاز، فإنه يتم إيقاف عملية التسخين ويتم فقط إصدار هواء بارد. وبعد أن يبرد الجهاز، يُعاد تشغيل عملية التسخين بشكل تلقائي.

### وصف عام للجهاز (الشكل 1)

مجفف الشعر هذا مزود بأزرار منفصلة لتدفق الهواء [A] ولدرجة الحرارة [B].

A - مفتاح التشغيل 0/1 وقفل لوحة أزرار التشغيل

B - زر ضبط درجة الحرارة

C - زر ضبط مستوى تدفق الهواء

D - زر دفعة الهواء البارد ونظام الانعكاس التلقائي لتدفق الهواء Auto-Reverse من

أجل التنظيف التلقائي

E - فلتر حماية ثلاثي

F - حلقة تمرير الكابل

G - كابل توصيل التيار الكهربائي

H - فوهة تركيز الهواء

I - موزع الهواء

J - لمبة LED التنبيه والإشارة

K - زر الأيونات السالبة

### الاستخدام

هذا الجهاز مصمم للاستخدام في المناطق التجارية.



قم بتوصيل قابس الجهاز بشبكة التيار الكهربائي.

يحتوي مجفف الشعر هذا على 4 مستويات لدرجة الحرارة و3 مستويات سرعة لتدفق الهواء، حيث يمكن الاختيار من بينها من خلال أزرار منفصلة. هذا الجهاز مزود أيضاً بزر للهواء البارد لتثبيت شكل التسريحات.

قم بتشغيل الجهاز عن طريق مفتاح التشغيل 0/1 [A].

حدد سرعة الهواء المرغوب فيها باستخدام الزر [C]:



● = تدفق خفيف للهواء

●● = تدفق متوسط للهواء

●●● = تدفق قوي للهواء

حدد درجة الحرارة المرغوب فيها باستخدام الزر [B]:

● = درجة حرارة باردة

●● = درجة حرارة منخفضة

●●● = درجة حرارة متوسطة

●●●● = درجة حرارة مرتفعة

بمجرد الانتهاء من التوفيق بين تدفق الهواء/درجة الحرارة المرغوب فيه، قم بقل الأزرار عن طريق رفع مفتاح التشغيل 0/1 [A] في وضعية القفل BLOC (●).

للتمكن من تعديل مستوى الحرارة أو معدل تدفق الهواء، ضع مفتاح التشغيل 0/1 [A] من جديد على الوضعية 1.

وبعد الانتهاء من استخدام الجهاز، استخدم مرة أخرى مفتاح التشغيل 0/1 [A] لإطفاء الجهاز.

افصل كابل توصيل التيار الكهربائي [G] عن مقبس التيار الكهربائي دون أن تشد هذا الكابل أو الجهاز نفسه. أعد وضع الجهاز على سطح ثابت ومستوٍ مع الانتباه إلى عدم لف كابل التيار الكهربائي حول الجهاز نفسه.

**زر الهواء البارد (C) (COLD SHOT)**

يمكن استخدام هذا الزر لتثبيت شكل تمويج الشعر.

عبر الاستمرار في الضغط على زر الهواء البارد، فإن مجفف الشعر ينتقل بسرعة إلى وضع التشغيل بالهواء البارد ويقوم بتثبيت شكل تمويج الشعر.

للعودة إلى درجة الحرارة المسبقة الضبط يكفي تحرير هذا الزر.

**زر ON/OFF (تشغيل/إيقاف) الأيونات السالبة [K]**

• حرّك الزر المزود بزراع لضبطه على I من أجل إصدار الأيونات السالبة أثناء استخدام مجفف الشعر.

• حرّك الزر المزود بزراع لضبطه على O لاستخدام مجفف الشعر دون إصدار الأيونات السالبة.

**استخدام فوهة تركيز الهواء [H]**

بفضل هذه الفوهة، يتم توجيه الهواء مباشرةً على فرشاة الفرد والتصفيف المستخدمة لتصفيف الشعر.

ضع جهاز التركيز واضغط عليه في اتجاه هيكل مجفف الشعر (الشكل 2a).

يمكن إخراج جهاز التركيز هذا عبر سحبه في الاتجاه الذي يشير إليه السهم b (الشكل 2b).

انتظر حتى تبرد الفوهة قبل إزالتها.

**استخدام موزع الهواء [I]**

يمكن استخدام موزع الهواء للحصول على عملية تجفيف تزيد من كثافة وحجم الشعر.

ضع الموزع واضغط عليه في اتجاه هيكل مجفف الشعر (الشكل 3a).

يمكن إخراج الموزع هذا عبر سحبه في الاتجاه الذي يشير إليه السهم b (الشكل 3b).

**الصيانة**

في حالة تضرر الجهاز أو أي من مكوناته أو إصابته بأي خلل تشغيلي، فإنه يجب فحصه من قبل الشركة المصنّعة، أو خدمة الصيانة والدعم الفني للشركة المصنّعة، أو أي فني صيانة مؤهل لذلك بحيث يتم تجنب التعرض لأي أخطار. ينبغي على المستخدم عدم محاولة فك هذا الجهاز من تلقاء نفسه.



افصل قابس الجهاز عن مقبس التيار الكهربائي قبل إجراء أي أعمال تنظيف أو صيانة لهذا الجهاز.

**النظافة العامة**

قم بإجراء عملية تنظيف عامة للجهاز عندما تبدأ لمبة LED التنبيه والإشارة [J] في الوميض أو على الأقل مرة واحدة أسبوعيًا.

لتحاشي خطر التعرض للصدّات الكهربائية، لا تنظّف الجهاز بالماء ولا تغمسه فيه.

قم بتنظيف الجهاز فقط باستخدام قطعة قماش ناعمة أو مبلّلة قليلاً.

لا تستخدم مذيبات أو مساحيق تنظيف كاشطة!

**تنظيف الفلتر**

للمحافظة على صلاحية الضمان، فإنه يجب المحافظة دائمًا على نظافة فلتر الحماية الثلاثي.



الترزم بهذه القواعد البسيطة التالية:

1. قم بإزالة الأوساخ من فلتر الحماية الثلاثي [E]. استخدم فرشاة تصفيف ذات شعيرات ناعمة لإجراء عملية التنظيف.

2. قم دوريًا بتنظيف مجفف الشعر (تقريبًا بعد مئة مرة استخدام) بعد إجراء العمليات المذكورة في النقطة 1، وذلك عبر عكس اتجاه تدفق الهواء من الداخل نحو الخارج عن طريق نظام التنظيف التلقائي.

**إزالة فلتر الحماية الثلاثي [E]:**

1. تأكد من أن الجهاز مطفأ؛

2. قم بلف فلتر الحماية الثلاثي في عكس اتجاه عقارب الساعة؛

## AR - دليل إرشادات الاستخدام والضمان

## جهاز مهني احترافي

## شرح مدلول الرموز

منتجاتنا مطابقة للمواصفات المحددة في التوجيهات الأوروبية التي تحمل علامة التوافق الأوروبي CE.



يشير رمز فئة التصنيف الثانية، أو رمز تصنيف العزل المزدوج، إلى أن هذا المنتج قد صُمم بطريقة لا تحتاج إلى توصيله بطرف تأريض كهربائي. هذه المنتجات مصمّعة بطريقة تجعل وجود غُطل واحد لا يمكنه أن يسبب ملامسة مستخدم هذه المنتجات للأجزاء التي بها تيار كهربائي، حيث أن الغلاف الخارجي مصنوع من مادة عازلة.



يشير هذا الرمز إلى أن هذا المنتج يلبي جميع المتطلبات التي تنص عليها التوجيهات الأوروبية الجديدة المعنية بحماية البيئة، وبالتالي يجب التخلص منه بطريقة مناسبة عند انتهاء عمره التشغيلي. اطلب المزيد من المعلومات حول المناطق المخصصة للتخلص من النفايات من السلطات المحلية ذات الصلة.



يهدف هذا الرمز، الذي يُرفق عادةً بالوصف ذي الصلة، إلى تنبيه المستخدم عن وجود إرشادات أو عمليات هامة يجب قراءتها.



انتبه! أسطح ساخنة.  
خطر الإصابة بالحروق



لا تستخدم هذا الجهاز بالقرب من أحواض الاستحمام، أو أحواض الغسيل، أو أي حاويات أو عبوات تحتوي على مياه.



## تحذيرات عامة حول الأمان والسلامة

يُرجى الالتزام التام بإرشادات الاستخدام ثم الاحتفاظ بها لتجنب التعرض للإصابة بأي أضرار أو أخطار قد تنتج عن سوء الاستخدام. يجب تسليم دليل إرشادات استخدام الجهاز إلى المستخدم الجديد في حالة التنازل عن ملكية هذا الجهاز لمستخدم جديد.



## إخراج المنتج من علبة التغليف وفحصه

أخرج المنتج من علبة تغليفه، ثم تحقق من سلامته ومن عدم وجود أي علامات تضرر مرئية جزاءً عمليات النقل والشحن.

إذا ما راودتك أي شكوك أو استفسارات، فلا تستخدم الجهاز واتصل بأقرب مركز معتمد للصيانة والدعم الفني (استرشد بالموقع الإلكتروني [www.gammapiu.it](http://www.gammapiu.it)).

## انتبه! خطر على سلامة الأطفال.

يجب عدم ترك مكونات ومواد التغليف (الأكياس البلاستيكية، ورغوة البوليسترين، وما إلى ذلك) في متناول يد الأطفال نظرًا لأنها مصادر خطر محتملة على سلامتهم.



## تحذيرات الأمان والسلامة الكهربائية

يحتاج استخدام الأجهزة الكهربائية إلى مراعاة الالتزام ببعض قواعد الأمان والسلامة الأساسية.

لا تغمس الجهاز مطلقًا في الماء أو في أي سوائل أخرى! لا تلمس الجهاز في حالة سقوطه في أي سائل.



تحذير: لا تستخدم هذا الجهاز بالقرب من أحواض الاستحمام، أو أحواض الغسيل، أو أي حاويات أو عبوات تحتوي على مياه!



وتحديثًا:

- لا تلمس الجهاز مطلقًا وأنت مبلل أو رطب اليدين أو القدمين؛
- لا تستخدم الجهاز وأنت حافي القدمين؛
- لا تشد كابل توصيل التيار لنزع قابس الجهاز عن مقبس التيار الكهربائي؛
- لا تترك الجهاز عرضةً للعوامل الجوية (مثل المطر، والشمس، وما إلى ذلك)؛
- لا تجعل الأطفال يلعبون بهذا الجهاز.
- عند استخدام هذا الجهاز في الحمامات، فإنه يجب فصله عن شبكة التيار الكهربائي بعد الانتهاء من استخدامه حيث أن وجود مياه قريبة منه يُعد مصدر خطورة كبيرة حتى ولو كان الجهاز مغطىً.
- أخرج دائمًا قابس الجهاز من مقبس التيار الكهربائي دون شد الكابل.
- لا تنقل الجهاز أو تحركه مطلقًا عبر الإمساك به من خلال كابل التيار الكهربائي.
- أبقِ كابل توصيل التيار الكهربائي والجهاز بعيدين عن الأسطح الساخنة.
- لا تحفظ الجهاز أو تقم بتشغيله وكابل التيار الكهربائي ملتوي أو مثني.
- لا تستخدم الجهاز في حالة تلف أو تضرر كابل التيار الكهربائي أو أي أجزاء أو مكونات أخرى في الجهاز. في حالة تضرر أو تلف كابل توصيل التيار الكهربائي فإنه يجب استبداله فقط من قبل الشركة المصنّعة، أو خدمة الدعم الفني المعتمدة، أو من قبل أي فني مؤهل لذلك لتجنب التعرض لأي أخطار.
- هناك وسيلة حماية أخرى تتمثل في تزويد دائرة التيار الكهربائي المنزلية بجهاز أمان ضد مستويات التيار الكهربائي الزائدة المسببة للأعطال، على ألا تتجاوز شدة التيار الكهربائي الاسمية لتدخل هذا الجهاز 30 مللي أمبير.
- نتصح بالاتصال بقني كهرباء موثوق به للحصول على مزيد من المعلومات حول هذا الشأن. نتطابق • أوالوات، الأمان والسلامة تفي هذه الأجهزة مع جميع المتطلبات والقواعد الفنية لمنتجات الصلّة، وأيضًا مع موا



# Gamma+

**Garanzia**  
**Warranty**  
**Garantie**  
**Garantia**  
**Garantie**  
**Гарантия**  
**Гарантия**  
**Гаранция**

**Jamstvo**  
**Záruka**  
**Garanti**  
**Garantie**  
**Garantii**  
**Takuu**  
**Εγγύηση**  
**Garancia**  
**Garantija**

**Garantija**  
**Gwarancja**  
**Garantie**  
**Záruka**  
**Garancija**  
**Garanti**  
**Garancija**

Modello	Modelo	Модель	Model	Model	Μοντέλο	Modelis	Model	Model
Model	Modelo	Модель	Model	Mudel	Modell	Model	Model	Model
Modèle	Modell	Модел	Model	Malli	Modelis	Model	Model	Model

N° serie	N.° de serie	Серийный номер	Serijski broj	Serienc	Αριθμός σειράς	Serijos Nr.	Sériové číslo	Serijski broj
Serial No.	N.° de série	Серийный номер	Sériové číslo	Seerianumber	Sorozatszám	Nr serijnyj	Št. serije	Št. serijski broj
N° de série	Seriennummer	Серийн номер	Seriennummer	Sarjanro.	Sérijas Nr.	Nr de serie	Seriennummer	Seriennummer

Data d'acquisto	Fecha de compra	Дата покупки	Datum kupnje	Aankoopdatum	Ημερομηνία αγοράς	Pirkimo data	Dátum zakúpenia	Datum kupovine
Date of purchase	Data de compra	Дата покупки	Datum zakoupení	Ostmise kuupäev	A vásárlás dátuma	Data zakupu	Datum nakupa	Datum kupovine
Date d'achat	Ankaufsdatum	Дата на закупуване	Kaobdato	Ostapäivä	legádes datums	Data achiziționării	Inkõpsdatum	Inkõpsdatum

--	--	--	--	--	--	--	--

Timbre del venditor	Sello del vendedor	Печать продавца	Pečet trgovca	Stempel van de verkoper	Σφραγίδα του πωλητή	Pantavėjo antspaudas	Pečiatka predajcu	Pečet trgovca
Dealer stamp	Carimbo do vendedor	Печатка продавца	Različko prodajce	Edezményija tempel	A kereskedő pecsétje	Peczet sprzedawcy	Žig prodajalca	Žig prodajalca
Cachet du revendeur	Stempel des Wiederverkäufers	Печат на дистрибутора	Salgens stempel	Jällemyyjän leima	Párvevényi zsigap	Štampa agentului de vânzare	Horfirašijamers stämpel	Horfirašijamers stämpel

**Es fedde la data riportata sullo scontrino/fattura.**  
**Proof is the date shown on the receipt/invoice.**  
**La date reportée sur le ticket de caisse/facture faisant foi.**  
**Do fi la fecha indicada en el comprobante/factura.**  
**È válida a data referida na nota/fatura.**  
**Möglichlich ist das auf der Quittung/Rechnung angegebene Datum.**  
**Действительным считается дата на товарном чеке/счёт-фактуре.**  
**Підтвердженом є дата, вказана на чеку/фактурі.**  
**За вярка се счита датата, посочена върху касовия бон/фактурата.**

**Dokaz mora biti datum koji se navodi na računu/fakturi.**  
**Rizhodajci je datum uveden na strožencu/faktural.**  
**Datoen er den der er angivet på kvitteringen/fakturaen.**  
**De datum op de kasabon/factuur is de geldige datum.**  
**Kvittungsj/avel näidatud kuupäev on usutamine.**  
**Ostapäiväksi katsotaan hollitsa/laskusa näkyvä päivämäärä.**  
**Islyci q nroponyvia non avopopocno etny amõdõ(çy)typonõky.**  
**A vásárlás időpontját a blokkon/számlán feltüntetett datum bizonyítja.**  
**Derigs ir datums uz preces čeka/faktūrērijina.**

**Uttenka pikkimo õõkyje/sõkaltsje faktõrje nurodytos datos.**  
**Ważność ma data wskazana na paragonie/fakturze.**  
**Data valabilá este oia indicatá pe bonus fiscal/facturá.**  
**Datum predaja sa stanoví na základe potvrdenky/faktúry.**  
**Valja datum, naveden na računu/fakturi.**  
**Det datum som anges på kvittet/fakturan är beviset.**  
**Väri datum naveden na računu/fakturi.**

# Gamma+

**MADE IN ITALY**

**Gamma Più s.r.l.**

Via Caduti del Lavoro, 22

25046 Cazzago S. Martino (BS) Italia

Tel. +39.030.77.50.207 - 77.50.077

Fax +39.030.72.54.999 - 77.50.206

info@gammapiu.it - www.gammapiu.it

