



MANUALE D'USO TAGLIACAPELLI CON CAVO

User manual

GARANZIA

Warranty

Xpivi
Gamma+
ITALIA



Management
System
ISO 9001:2015



www.gamma.com
ID: 9109937137

IT - Manuale d'Uso e garanzia	4
EN - Use manual and Warranty.....	10
FR - Notice d'Utilisation et garantie	16
ES - Manual de Uso y garantía.....	22
PT - Manual de uso e garantia.....	29
DE - Gebrauchsanleitung und Garantie	35
NL - Gebruiksaanwijzing en garantie	42
PL - Instrukcja obsługi i gwarancja.....	49
HU - Használati utasítás és garancia	56
BG - Ръководство за употреба и гаранция	62
HR - Priručnik o uporabi i jamstvo.....	69
CZ - Návod k použití a záruka.....	75
DA - Brugsvejledning og garanti	81
EE - Kasutusjuhend ja garantii	87
FI - Käyttöopas ja takuu.....	93
EL - Εγχειρίδιο Χρήσης και εγγύηση	99
LV - Lietotāja rokasgrāmata un garantija.....	106
LT - Naudojimo instrukcija ir garantija	112
RO - Manual de utilizare și garanție	118
SK - Návod na použitie a záruka	124
SL - Navodila za uporabo in garancija	130
SV - Användarhandbok och garanti.....	136
RU - Руководство пользователя и Гарантия	142
UA - Посібник з експлуатації та гарантійні зобов'язання	149



<https://gammapiu.it/it/user-manuals>

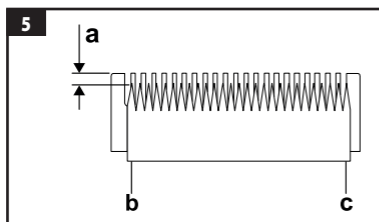
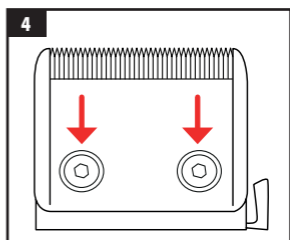
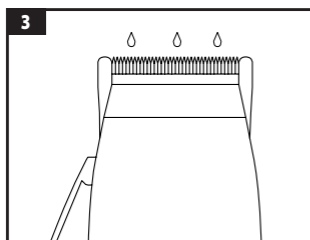
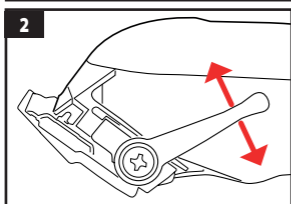
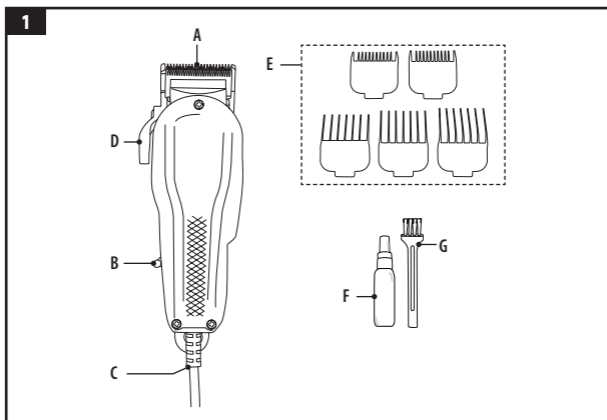

Apparecchio professionale

SPIEGAZIONE DEI SIMBOLI



I nostri prodotti sono conformi alle Direttive che richiamano la marcatura CE.



Un apparecchio viene definito di classe III quando la protezione contro la folgorazione si affida al fatto che non sono presenti tensioni superiori alla bassissima tensione di sicurezza SELV (Safety Extra-Low Voltage). Tale apparecchio viene alimentato o da una batteria o da un trasformatore SELV. Gli apparecchi di Classe III non devono essere provvisti di messa a terra di protezione.



Il simbolo di classe II, o Doppio Isolamento indica che questo prodotto è progettato in modo da non richiedere la connessione di messa a terra. Questi prodotti sono costruiti in modo che un singolo guasto non possa causare il contatto con tensioni pericolose da parte dell'utilizzatore, in quanto, l'involucro è costruito in materiale isolante.



Questo simbolo indica che il prodotto risponde ai requisiti richiesti dalle nuove direttive introdotte a tutela dell'ambiente e che deve essere smaltito in modo appropriato al termine del suo ciclo di vita. Chiedere informazioni alle autorità locali in merito alle zone dedicate allo smaltimento dei rifiuti.



Questo simbolo, generalmente accompagnato con la descrizione, indica all'utilizzatore che ci sono da leggere importanti operazioni e istruzioni.



Non utilizzare il presente apparecchio nelle vicinanze di vasche da bagno, lavandini o altri recipienti contenenti acqua.

Tutte le figure ed i particolari di esse sono riportate a pag. 3 del presente manuale; nelle successive istruzioni vengono indicati il riferimento del particolare ed il numero della figura, ad esempio: **1** (fig. **A**).

AVVERTENZE GENERALI SULLA SICUREZZA



Per evitare danni e pericoli dovuti ad un impiego non conforme, osservare scrupolosamente e conservare le istruzioni per l'uso. Se il prodotto verrà successivamente ceduto a terzi, consegnare anche il libretto di istruzioni.



Se l'olio M (fig. 1) viene ingerito accidentalmente, non provocare il vomito, bere molta acqua e contattare un medico. In caso di contatto dell'olio con gli occhi, lavare immediatamente con acqua corrente e contattare un medico.

DISIMBALLO E VERIFICA DEL PRODOTTO

Estrarre il prodotto dalla sua confezione ed assicurarsi che sia integro e che non presenti segni visibili di danneggiamento dovuti al trasporto.

In caso dubbi, non utilizzare l'apparecchio e contattare il Centro di Assistenza tecnica più vicino (consultare "Centri assistenza tecnica (IT)" indicati nel presente manuale).

**ATTENZIONE! PERICOLO PER I BAMBINI.**

Gli elementi dell'imballaggio (sacchetti in plastica, polistirolo espanso, ecc.) non devono essere lasciati alla portata dei bambini in quanto potenziali fonti di pericolo.

AVVERTENZE SULLA SICUREZZA ELETTRICA

L'uso di apparecchi elettrici comporta l'osservanza di alcune regole fondamentali.



AVVERTENZA: Non immergere mai l'apparecchio in acqua o altro liquido! Non toccare l'apparecchio se questo è caduto in qualsiasi liquido.



Non utilizzare il presente apparecchio nelle vicinanze di vasche da bagno, lavandini o altri recipienti contenenti acqua.

In particolare:

- non tirare il cavo di alimentazione o l'apparecchio per staccare la spina dalla presa;
- non toccare mai l'apparecchio con mani, piedi bagnati o umidi;
- non usare l'apparecchio a piedi nudi;
- non esporre l'apparecchio ad elementi atmosferici (pioggia, sole, ecc.);
- Quando l'apparecchio è utilizzato in locali da bagno, scollegarlo dall'alimentazione dopo l'uso poiché la vicinanza dell'acqua può rappresentare un pericolo anche quando l'apparecchio è spento.
- Estrarre sempre la spina dalla presa di corrente, senza tirare il cavo.
- Non utilizzare il prodotto se il cavo o altre parti appaiono danneggiati. Se il cavo di alimentazione è danneggiato esso deve essere sostituito dal costruttore o dal suo servizio di assistenza tecnica o comunque da una persona di qualifica simile, in modo da prevenire ogni rischio.
- Ulteriore protezione è rappresentata dall'integrazione, nel circuito elettrico domestico, di un dispositivo di sicurezza contro le correnti di guasto, con una corrente nominale di intervento non superiore a 30mA.
- Si consiglia di contattare un elettricista di fiducia per ulteriori informazioni. La sicurezza di questi apparecchi elettrici è conforme alle regole della tecnica riconosciute e alla legge sulla sicurezza delle apparecchiature elettriche.
- Non lasciare la spina inutilmente inserita nella presa di corrente, ma scollegarla quando l'apparecchio non è utilizzato.
- Posizionare il prodotto su superfici piane e stabili lontano da fonti di calore.

AVVERTENZE GENERALI SULL'USO

Per le caratteristiche tecniche fare riferimento alla confezione esterna e alle indicazioni riportate sulla targa dati apposta sul prodotto stesso.



USO : La tagliacapelli è stata ideata e costruita per il taglio e la regolazione di capelli umani e barba.



USO SCORRETTO : Utilizzare l'apparecchio solo per lo scopo preposto, non utilizzare con parrucche, pelo di animali o con qualunque materiale diverso dai capelli e peli umani. Il costruttore declina ogni responsabilità per quanto riguarda l'uso improprio dell'apparecchio.



Non avvolgere il cavo attorno all'apparecchio per evitare danni al cavo stesso e prevenire ogni rischio derivato.



Durante l'utilizzo, l'apparecchio può surriscaldarsi; pertanto questo è da ritenersi normale.

- Verificare che la tensione di rete corrisponda a quella indicata sulla targa dati tecnici dell'apparecchio e sull'adattatore di tensione.
- L'apparecchio può essere utilizzato da bambini dai 3 anni di età sotto supervisione.
- Questo apparecchio può essere usato da bambini a partire dagli otto anni di età e da persone con ridotte capacità fisiche, sensoriali o mentali o da persone con mancanza di esperienza o conoscenza purché le stesse siano supervisionate e istruite circa l'uso dell'apparecchio in modo sicuro e coinvolte nella comprensione dei pericoli.
- I bambini non devono giocare con l'apparecchio.
- La pulizia e la manutenzione non devono essere fatte dai bambini senza una supervisione.
- Al fine di garantire un funzionamento ottimale e in piena sicurezza, in caso di cadute o urti violenti, far eseguire un controllo presso un centro di assistenza autorizzato.
- Il cavo d'alimentazione non deve mai venire a contatto con l'apparecchiatura.
- Scollegare l'apparecchio dalla presa di rete dopo averlo usato.
- Mai infilare o far cadere oggetti nelle aperture dell'apparecchio.



Questo apparecchio è progettato per essere utilizzato in aree commerciali.

DESCRIZIONE DELL'APPARECCHIO E DEGLI ACCESSORI

Verificare la dotazione del vostro apparecchio (fig. 1 - 3 - 4 - 5).

A	Testina di taglio	E	Pettini distanziatori
B	Interruttore On/Off	F	Olio lubrificante
C	Cavo di alimentazione	G	Spazzolino
D	Leva per regolazione altezza di taglio		

IMPIEGO



ATTENZIONE! Non usare mai l'apparecchio se le lame delle testine A (fig. 1) sono danneggiate o se il blocco lame non funziona correttamente.



Non usare mai l'apparecchio su capelli o peli bagnati.

ACCENSIONE E SPEGNIMENTO DELL'APPARECCHIO

Accensione

- Collegare la spina alla presa di corrente.
- Posizionare l'interruttore in posizione "1 - ON".



Lo scatto, spesso rumoroso e irregolare, che si percepisce all'accensione dell'apparecchio, è dovuto all'avvio del motore. Questo non indica presenza di problemi, come non lo sono un leggero riscaldamento o una moderata vibrazione dell'apparecchio.

Spegnimento

- Posizionare l'interruttore in posizione "0 - OFF".
- Scollegare il cavo di alimentazione dalla presa di rete senza tirare il cavo o l'apparecchio.

CONSIGLI UTILI PER IL TAGLIO

- Lavare i capelli come di abitudine, asciugarli e spazzolarli in direzione della crescita districando eventuali nodi.
- Dopo l'asciugatura non utilizzare lacca, schiuma per capelli o gel.
- Iniziare con il pettine distanziatore **E** (fig. 1) di misura maggiore, e ridurre gradualmente la misura fino a raggiungere il risultato desiderato.
- Per ottenere un risultato ottimale, utilizzare l'apparecchio in senso opposto rispetto alla crescita dei capelli.
- Se nel pettine regolabile si accumulano molti capelli, rimuovere il pettine dall'apparecchio (v. par. "**RIMOZIONE DEL PETTINE REGOLABILE**") e procedere alla pulizia (soffiare e/o scuotere facendo uscire i capelli accumulati).

USO DELL'APPARECCHIO



Spegnere l'apparecchio prima di cambiare o montare qualsiasi accessorio.

Regolazione lunghezza di taglio

La lunghezza di taglio può essere regolata utilizzando l'apposita leva (fig. 2).

Utilizzo del pettine distanziatore

Verificare che l'apparecchio sia spento

Appoggiare il pettine **E** (fig. 1) sul bordo tagliente della testina **A** (fig. 1) e premerlo fino ad agganciarlo alla testina stessa, facendo forza verso l'impugnatura.

- Accendere l'apparecchio.
- Procedere con il taglio; per suggerimenti consultare il par. "**CONSIGLI UTILI PER IL TAGLIO**".

Rimozione del pettine distanziatore

- Spegnere l'apparecchio.
- Sganciare il pettine dalla base della lama e sfilarlo dall'apparecchio.

Utilizzo senza il pettine distanziatore



Quando si usa l'apparecchio senza il pettine distanziatore **E (fig. 1), la lama della testina **A** (fig. 1) taglierà molto vicino al cuoio capelluto.**



Non usare mai l'apparecchio se le lame delle testina **A (fig. 1) sono danneggiate o se il blocco lame non funziona correttamente.**

L'uso dell'apparecchio, senza il pettine distanziatore **E** (fig. 1), permette di tagliare i capelli molto vicino alla pelle o per ridefinire i contorni della nuca e l'area attorno alle orecchie.

MANUTENZIONE



In caso di mal funzionamento o di danneggiamento dell'apparecchio o di una sua parte, l'apparecchio deve essere analizzato dal costruttore o dal suo servizio assistenza tecnica o comunque da una persona di qualifica simile, in modo da prevenire ogni rischio. L'utilizzatore non deve smontare l'apparecchio in autonomia.

PULIZIA GENERALE

Si consiglia di effettuare una pulizia generale quotidianamente o comunque dopo ogni utilizzo.

Verificare che l'apparecchio non sia collegato alla rete elettrica e che sia spento.

- **Per evitare ogni rischio di scossa elettrica, non pulite l'apparecchio con acqua e non immergetelo in acqua.**
- **Non usate soluzioni abrasive o detersivi concentrati.**
- Pulire la parte esterna utilizzando un panno morbido o leggermente inumidito.
- A fine operazione assicurarsi che tutte le parti interessate alla pulizia siano completamente asciutte.

Rimozione e pulizia blocco lame

- Spegner l'apparecchio.
- Rimuovere con lo spazzolino **G** (fig. 1) i resti di capelli sulla testina.
- Oliare la testina con l'olio specifico (Fig. 5).
- Accendere brevemente l'apparecchio per assicurarsi una distribuzione uniforme del velo d'olio.

Per una pulizia accurata la testina deve essere smontata.

Manutenzione, sostituzione e regolazione della testina



Le componenti della testina possono essere taglienti. Porre particolare attenzione durante tutta la procedura.

- Svitare le viti della testina ed estrarre la lama fissa e la lama mobile (Fig. 4).
- Pulire tutte le parti da eventuali residui di capelli.
- Procedere al rimontaggio inserendo la lama nel trascinatore di plastica.
- Applicare il pettine e reinserire le due viti.
- Prima di stringere le viti, verificare che la lama mobile sia allineata lateralmente alla lama fissa (Fig. 5 - b/c) e allineare la lama fissa in modo che tra lo spigolo anteriore della lama fissa e lo spigolo anteriore della lama mobile vi sia una distanza approssimativa di 0,5 mm (Fig. 5-a).
- Stringere le viti.
- Ricontrollare nuovamente l'allineamento tra le due lame.
- Ripetere l'operazione se l'allineamento non è ottimale o non sicuro.
- Prima di utilizzare l'apparecchio verificarne il corretto funzionamento.



Se le lame non sono perfettamente allineate possono provocare lesioni. Fare attenzione ad una regolazione corretta.

Lubrificazione

Si consiglia di lubrificare il gruppo lame quotidianamente o comunque dopo ogni utilizzo.

Per assicurare l'affilatura delle lame di taglio è importante lubrificare la testina di taglio. Si consiglia di applicare ad intervalli regolari due/tre gocce di lubrificante **F** (fig. 1) direttamente sulla lama (fig. 5).



Se dopo un lungo periodo di utilizzo, e nonostante una costante pulitura e oliatura, le prestazioni di taglio diminuiscono, è necessario sostituire la testina.

La mancata lubrificazione dell'apparecchio viene considerata come "MANCATA OSSERVAZIONE DELLE ISTRUZIONI D'USO", pertanto la garanzia decade automaticamente.

SMALTIMENTO



L'imballo del prodotto è composto da materiali riciclabili. Dividete le parti in base alla loro tipologia e smaltitele in accordo con le leggi vigenti in merito alla tutela ambientale.



INFORMAZIONI AGLI UTENTI ai sensi del Decreto Legislativo N° 49 del 14 Marzo 2014 "Attuazione della Direttiva 2012/19/UE sui rifiuti di apparecchiature elettriche ed elettroniche (RAEE)"

Il simbolo del cassonetto barrato riportato sull'apparecchiatura indica che il prodotto alla fine della propria vita utile deve essere raccolto separatamente dagli altri rifiuti. L'utente dovrà, pertanto, conferire l'apparecchiatura integra dei componenti essenziali giunta a fine vita agli idonei centri di raccolta differenziata dei rifiuti elettronici ed elettrotecnici, oppure riconsegnarla al rivenditore al momento dell'acquisto di nuova apparecchiatura di tipo equivalente, in ragione di uno a uno, oppure 1 a zero per le apparecchiature aventi lato maggiore inferiore a 25 cm. L'adeguata raccolta differenziata per l'avvio successivo dell'apparecchiatura dimessa al riciclaggio, al trattamento e allo smaltimento ambientale compatibile contribuisce ad evitare possibili effetti negativi sull'ambiente e sulla salute e favorisce il riciclo dei materiali di cui è composta l'apparecchiatura. Lo smaltimento abusivo del prodotto da parte dell'utente comporta l'applicazione delle sanzioni amministrative di cui al D.Lgs n. Decreto Legislativo N° 49 del 14 Marzo 2014.

GARANZIA

La garanzia è valida secondo i termini di legge vigenti, decorre dalla data di acquisto e include i costi di riparazione.

La durata del periodo di garanzia è di 1 o 2 anni a seconda della tipologia di acquirente (professionista o consumatore), secondo quanto stabilito dalle norme vigenti.

La garanzia è valida solo dietro presentazione del coupon con timbro e firma del rivenditore nonché indicazione della data di acquisto. Fa fede la data riportata sullo scontrino/fattura.

La garanzia copre i difetti qualitativi dell'apparecchio, riconducibili a materiali o alla fabbricazione. Gamma Più S.r.l. si impegna a riparare o sostituire gratuitamente quelle parti che entro il periodo di garanzia si dimostrassero a suo giudizio non efficienti a causa di difetti di materiale e di costruzione.

ATTENZIONE! La Garanzia decade nel caso in cui sull'apparecchio si riscontrino interventi diretti dell'acquirente o manipolazione da parte di personale non autorizzato.

LA GARANZIA NON COPRE:

- Danni causati da uso non conforme, trattamenti impropri o rotture da trasporto.
- Danni causati dalla mancata osservanza delle istruzioni d'uso.
- Danni causati dall'uso dell'apparecchio con tensione di rete non corretta.
- Apparecchi sui quali siano montati accessori di altri produttori.
- Difetti che influiscono in modo irrilevante sul valore o sulla possibilità d'uso del prodotto.
- Parti soggette a normale usura (testina, batterie ecc.).

ASSISTENZA TECNICA

Per eventuali riparazioni consultare "Centri assistenza tecnica (IT)" indicati nel presente manuale per contattare l'assistenza più vicina e comunicare il modello del prodotto.

Per la lista aggiornata dei centri assistenza consultare il sito internet:

www.gammapiu.it

Il produttore si riserva il diritto di apportare in ogni momento e senza alcun preavviso modifiche e/o sostituzione delle parti, ove lo ritenesse più opportuno, per offrire sempre un prodotto affidabile, di lunga durata e con tecnologia avanzata.

Professional appliance

EXPLANATION OF SYMBOLS



Our products comply with the directives that refer to EC marking.



An appliance is classified as class III when the protection against electrocution is guaranteed by the fact that the appliance does not contain voltages greater than the Safety Extra-Low Voltage (SELV). This appliance is powered either by a battery or an SELV transformer. Class III appliances do not require earthing.



The class II or Double Insulation symbol indicates that this product is designed so as not to require an earth connection. These products are designed so that a single fault cannot cause the user to come in contact with a hazardous voltage, thanks to the casing being made of insulating material.



This symbol indicates that the product meets the requirements of the new directives introduced so as to protect the environment and must be disposed of appropriately at the end of its life cycle. Request information from the local Authorities about the areas dedicated to waste disposal.



This symbol, generally together with the description, informs the user that there are important operations and instructions to be read.



Do not use this appliance while close to bathtubs, sinks or other containers that hold water.

All the figures and parts detailed in them are shown on page 3 of this manual; the instructions that follow provide a part reference and the number of the figure, e.g.: **1** (fig. **A**).

GENERAL SAFETY WARNINGS



To avoid damage and dangers due to improper use, carefully follow the instructions for use and keep them in a safe place. If the product is handed over to a third party also provide the instruction booklet.



If the oil M (fig. 1) is accidentally swallowed, do not induce vomiting, drink plenty of water and contact a physician. In case of oil contact with eyes, immediately wash with running water and contact a physician.

UNPACKING AND INSPECTING THE PRODUCT

Remove the product from its packaging and make sure it is intact and has no visible signs of damage caused during transport.

In case of doubt, do not use the appliance and contact the nearest Technical Assistance Centre (see "Technical assistance centres (IT)" specified in this manual).



ATTENTION! DANGER FOR CHILDREN.

The packaging materials (bags made of plastic, polystyrene foam, etc.) must not be left within reach of children as they are potential sources of danger.

ELECTRICAL SAFETY PRECAUTIONS

Using electrical appliances requires compliance with some basic regulations.



WARNING: Never place the appliance in water or other liquid! Do not touch the appliance if it has fallen into any liquid.



Do not use this appliance while close to bathtubs, sinks or other containers that hold water.

In particular:

- do not remove the plug from the socket by pulling the power cord or the appliance;
- never touch the appliance with wet or damp hands or feet;
- do not use the appliance with bare feet;
- do not expose the appliance to the elements (rain, sun, etc.);
- When the appliance is used in a bathroom, unplug it after using it as it can still pose a hazard when switched off and placed near water.
- Always remove the plug from the socket without pulling on the cord.
- Do not use the product if the cord or other parts are damaged. If the power cord is damaged it must be replaced by the manufacturer or the relevant technical assistance or in any case by a person with similar skills in order to prevent any risk.
- Further protection is provided with the integration, in the home electric circuit, of a fault current protection device with a nominal trigger current no greater than 30mA.
- Contact your electrician for further information. The safety of these electrical appliances conforms to known technical rules and to the laws regarding the safety of electrical appliances.
- Do not leave the plug inserted unnecessarily in the socket; unplug the appliance when not in use.
- Place the product on a flat, stable surface, away from sources of heat.

GENERAL USE WARNINGS

Refer to the outer packaging and the specifications on the data plate affixed to the product itself for the relevant technical specifications.



USE: The hair trimmer was designed and built for cutting and grooming of human hair and beard.



INCORRECT USE: Use this appliance only for its intended purpose, do not use with wigs, animal fur or with any material other than human hair. The manufacturer declines all liability concerning misuse of the appliance.



Do not wrap the power cord around the appliance so as to prevent damaging the cord itself and prevent any secondary risk.



During use, the appliance may become hot; this is normal.

- Make sure that the mains voltage matches the one shown on the technical data plate on the appliance and on the power adaptor.
- Keep out of reach of children. Children must not play with the appliance.
- **NOT VALID FOR AUSTRALIA AND NEW ZEALAND** - The appliance can be used by children from 3 years of age under supervision. This appliance can be used by children starting from the age of 8 and by people with reduced physical, sensory

or mental capabilities, or by people lacking the experience or knowledge, as long as they are properly supervised and instructed on the use of the appliance and are involved in the comprehension of the dangers. Cleaning and maintenance must not be performed by children without supervision.

- **ONLY FOR AUSTRALIA AND NEW ZEALAND** - This product is not suited for the usage of people (children included) with reduced physical, sensorial, mental capacity or with insufficient experience and knowledge, unless they are kept under surveillance and have been equipped with instructions related to the usage of the appliance, provided by people responsible for their safety. Children should be supervised to ensure that they do not play with the appliance.
- To guarantee the proper and safe functioning, should the device fall or impact violently, have it checked at an authorised customer service centre.
- The power cord must never come into contact with the appliance.
- Disconnect the appliance from the mains socket after use.
- Never insert or drop objects into the openings of the appliance.



This appliance is designed for professional use in commercial areas.

DESCRIPTION OF THE APPLIANCE AND ITS ACCESSORIES

Make sure your appliance is provided with the correct accessories (fig. 1 - 3 - 4 - 5).

- | | | | |
|---|------------------------------------|---|-----------------|
| A | Cutting head | E | Guide combs |
| B | On-Off switch | F | Lubrication oil |
| C | Power cord | G | Brush |
| D | Lever to adjust the cutting height | | |

USE



ATTENTION! Do not use the appliance if the blades of the heads A (fig.1) are damaged or if the blade block is not working correctly.



Do not use the appliance on wet hair.

TURNING THE APPLIANCE ON AND OFF

Turning on

- Connect the plug to the socket.
- Press the switch in the "1 - ON" position.



The twitch, often noisy and irregular, that is felt when the appliance is switched on, is due to the engine starting. This twitch, as well as a light heating up or a moderate vibration of the unit, does not indicate the presence of problems.

Turning off

- Press the switch in the "0 - OFF" position.
- Do not pull the cord or the appliance to disconnect the power cord from the mains socket.

USEFUL TIPS FOR CUTTING

- Wash the hair as usual, dry and brush it in the direction of growth to untangle any knots.
- After drying, do not use hairspray, mousse or gel.
- Start with the larger size distance comb **E** (fig. 1), and gradually reduce the size until you get the desired result.
- For best results, use the appliance against the direction of hair growth.
- If hair starts to clog the adjustable guide comb, remove the comb from the appliance (see par. "Removing the adjustable guide comb") and clean away the hair (blow and/or brush it out).

USING THE APPLIANCE



Turn off the appliance before changing or inserting any accessories.

Cutting length adjustment

The cutting length can be adjusted using the special lever (fig. 2).

Using the distance comb

Check that the appliance is off.

Place the comb **E** (fig. 1) on the cutting edge of the head **A** (fig. 1) and press it until it engages the head itself, by applying force towards the handle.

- Turn on the device.
- Cut the hair; for tips see par. "USEFUL CUTTING TIPS".

Removing the distance comb

- Turn off the appliance.
- Unhook the comb from the blade base and slide it off the appliance.

Use without the distance comb



When using the appliance without the spacer comb **E (fig.1), the blade of the head **A** (fig.1) will cut the hair very close to the skin.**



Do not use the appliance if the blades of the head **A (fig.1) are damaged or if the blade block is not working correctly.**

The appliance can be used without the guide comb **E** (fig. 1) to cut hair very close to the skin or to redefine the hairline of the neck and around the ears.

MAINTENANCE



In case of malfunction or damage to the appliance or a part of it, the appliance must be analysed by the manufacturer or the relevant technical assistance or in any case by a person with similar skills in order to prevent any risk. The user must not disassemble the device him/herself.

GENERAL CLEANING

It is recommended to clean daily or after every use.

Check that the appliance is off and disconnected from the power mains.

- **Avoid all risk of electric shock by not cleaning the appliance with water and do not immerse it in water.**
- **Do not use abrasive solutions or concentrated detergents.**
- Clean the exterior with a soft cloth or slightly damp cloth.
- After use, make sure that all parts are completely dry.

Removing and cleaning the blade block

- Turn off the appliance.
- Remove the hair residues from the head using the brush **G** (fig. 1).
- Lubricate the head with the special oil (Fig. 5).
- Turn on the appliance briefly to ensure an even distribution of the oil film.

For thorough cleaning the head must be unscrewed.

Maintenance, replacement and adjustment of the head



The head components can be sharp. Take particular care during the whole procedure.

- Unscrew the screws of the head and remove the fixed blade and the mobile blade (Fig. 4).
- Clean all the parts from any remaining hair.
- Reassemble by inserting the blade into the plastic feeder.
- Apply the comb and put the two screws back in.
- Before tightening the screws, check that the mobile blade is aligned laterally to the fixed blade (Fig. 5 – b/c) and align the fixed blade so that between the front edge of the fixed blade and the front edge of the mobile blade there is an approximate distance of 0.5 mm (Fig. 5-a).
- Tighten the screws.
- Recheck that the two blades are aligned.
- Repeat this procedure if alignment is poor or unsafe.
- Before using the appliance, check that it is working properly.



If the blades are not perfectly aligned they can cause injury. Ensure proper adjustment.

Lubrication

It is recommended to lubricate the blade unit daily or after every use.

To ensure that the cutting blade remains sharp, the cutting head must be lubricated. It is recommended to regularly apply two to three drops of lubricant **M** (fig. 1) directly on the blade (fig. 5).



If after a long period of use, and despite constant cleaning and oiling, the cutting performance decreases, the head must be replaced.

Failure to lubricate the appliance is considered as "FAILURE TO COMPLY WITH THE INSTRUCTIONS FOR USE"; therefore, the warranty will be automatically rendered null and void.

DISPOSAL



The product packaging is made of recyclable materials. Separate the parts according to their type and dispose of them in accordance with applicable laws on the environmental protection.



INFORMATION TO USERS in accordance with Legislative Decree No.49 of 14 March 2014 "Implementation of Directive 2012/19/EU on waste electrical and electronic equipment (WEEE)"

The crossed bin symbol on the appliance indicates that at the end of its life-

span, the product must be collected separately from other waste. The user must deliver the appliance, with the essential components, at the end of its life-span, to the appropriate separate collection centres for electronic and electrotechnical waste, or return it to the dealer when a new applicable of equivalent type is purchased, at the rate of one to one, or 1 to zero for appliances with longer side of less than 25 mm. Adequate separate collection for subsequent start of the appliance discharged to recycling, treatment and compatible environmental disposal helps to avoid possible negative effects on the environment and on health and favours the recycling of the appliance materials. Illegal disposal of the product by the user involves the application of administrative sanctions as per Legislative Decree no. Legislative Decree No.49 of 14 March 2014.

WARRANTY

The guarantee is valid under the current terms of law, it starts from the date of purchase and includes repair costs.

The warranty period is 1 or 2 years depending on the type of purchaser (professional or consumer), according to current regulations.

The guarantee is valid only with the presence of the coupon with the stamp and signature of the dealer as well as the of date of purchase. Proof is the date shown on the receipt/invoice.

The warranty covers the quality defects of the appliance due to materials or its manufacturing. Gamma Più S.r.l. undertakes to repair or replace free of charge any parts that within the period of warranty may prove in its judgement not to be efficient due to material or manufacturing defects.

ATTENTION! The Warranty is void if on the appliance there are found to be direct interventions of the user or manipulation by unauthorised personnel.

THE WARRANTY DOES NOT COVER:

- Damage caused by non-compliant use, improper treatment or breakage during transport.
- Damage caused by non-compliance with the user instructions.
- Damage caused by use of the appliance with incorrect mains voltage.
- Appliances which mount accessories from other manufacturers.
- Defects that do not affect the value of the ability to use the product.
- Parts subject to normal wear (head, batteries etc.)

TECHNICAL SUPPORT

For any repairs consult the "Technical support centres (IT)" specified in this manual to contact the nearest centre and report the product model.

For an updated list of support centres visit the website:

www.gammapiu.it

The manufacturer reserves the right to make changes and/or replace parts at any time and without prior notice if it deems it appropriate in order to always offer a reliable and long-lasting product with advanced technology.

Appareil professionnel

EXPLICATION DES SYMBOLES



Nos produits sont conformes aux Directives qui rappellent le marquage CE.



Un appareil est défini de classe III lorsque la protection contre l'électrocution s'en remet au fait que des tensions supérieures à la très basse tension de sécurité SELV (Safety Extra-Low Voltage) sont absentes. Cet appareil est alimenté par une batterie ou par un transformateur SELV. Les appareils de Classe III ne doivent pas être dotés de mise à la terre de protection.



Le symbole de classe II, ou Double Isolation indique que ce produit est conçu de façon à ne pas nécessiter le raccordement de mise à la terre. Ces produits sont construits de façon à ce qu'une simple panne ne puisse pas causer le contact avec des tensions dangereuses de la part de l'utilisateur, car le boîtier est construit en matériau isolant.



Ce symbole indique que le produit répond aux exigences requises par les nouvelles directives, introduites pour la protection de l'environnement, et qu'il doit être éliminé de façon appropriée au terme fin de son cycle de vie. Se renseigner auprès des autorités locales pour ce qui concerne les zones dédiées à l'élimination des déchets.



Ce symbole, généralement accompagné de la description, indique à l'utilisateur qu'il y a des opérations importantes et des instructions à lire.



Ne pas utiliser le présent appareil à proximité des baignoires, lavabos ou d'autres récipients contenant de l'eau.

Toutes les figures et les détails de celles-ci sont reportés à la page 3 du manuel présent ; la référence du détail et le numéro de la figure sont indiqués dans les instructions suivantes, par exemple : **1** (fig. **A**).

MISES EN GARDE GÉNÉRALES SUR LA SÉCURITÉ



Pour éviter des dommages et des dangers dus à une utilisation non conforme, suivre scrupuleusement et conserver les instructions pour l'utilisation. Si par la suite, l'appareil est cédé à des tiers, leur remettre également le mode d'emploi.



Si l'huile M (fig. 1) est ingérée accidentellement, ne pas provoquer le vomissement, boire beaucoup d'eau et contacter un médecin. En cas de contact de l'huile avec les yeux, laver immédiatement sous l'eau courante et contacter un médecin.

DÉBALLAGE ET CONTRÔLE DU PRODUIT

Extraire le produit de son emballage et s'assurer qu'il soit intact et qu'il ne présente pas de signes visibles d'endommagement dus au transport.

En cas de doutes, ne pas utiliser l'appareil et contacter le Centre d'Assistance technique le plus proche (consulter « Centres d'assistance technique (FR) » indiqués dans le présent manuel).



ATTENTION ! RISQUE POUR LES ENFANTS.

Les éléments de l'emballage (sachets en plastique, polystyrène expansé, etc.) ne doivent pas être laissés à la portée des enfants puisque ce sont des sources potentielles de danger.

MISES EN GARDE SUR LA SÉCURITÉ ÉLECTRIQUE

L'emploi d'appareils électriques comporte le respect de certaines règles fondamentales.



AVERTISSEMENT : Ne jamais plonger l'appareil dans l'eau ni dans un autre liquide ! Ne pas toucher l'appareil s'il est tombé dans un liquide quelconque.



Ne pas utiliser le présent appareil à proximité des baignoires, lavabos ou d'autres récipients contenant de l'eau.

En particulier :

- ne pas tirer sur le câble d'alimentation ni l'appareil pour débrancher la prise ;
- ne jamais toucher l'appareil avec les mains, les pieds mouillés ou humides ;
- ne pas utiliser l'appareil avec les pieds nus ;
- ne pas exposer l'appareil à des éléments atmosphériques (pluie, soleil, etc.) ;
- Quand l'appareil est utilisé dans des salles de bains, le débrancher de l'alimentation après utilisation car la proximité de l'eau peut représenter un danger également quand l'appareil est éteint.
- Toujours extraire la fiche de la prise de courant, sans tirer sur le câble.
- L'appareil ne doit pas être utilisé si le câble est endommagé ou s'il présente des dommages apparents. Si le câble d'alimentation est endommagé, il doit être remplacé par le fabricant ou par son service d'assistance technique ou par une personne de qualification similaire, de façon à éviter tout risque.
- Une autre protection consiste à intégrer dans le circuit électrique domestique un dispositif de sécurité contre les courants de défaut, avec un courant nominal d'intervention ne dépassant pas 30 mA.
- Nous recommandons de contacter un électricien de confiance pour plus d'informations. La sécurité de ces appareils électriques est conforme aux règles de la technique reconnues et à la loi sur la sécurité des appareils électriques.
- Ne pas laisser la fiche inutilement insérée dans la prise de courant, mais la débrancher lorsque l'appareil n'est pas utilisé.
- Positionner le produit sur des surfaces planes et stables, loin de sources de chaleur.

MISES EN GARDE GÉNÉRALES SUR L'UTILISATION

Pour les caractéristiques techniques, se référer à l'emballage extérieur et aux indications reportées sur la plaque signalétique qui se trouve sur le produit.



MODE D'EMPLOI : La tondeuse a été conçue et fabriquée pour couper et ajuster les cheveux humains et la barbe.



USAGE INCORRECT : Utiliser l'appareil uniquement pour l'usage auquel il est prévu, ne pas utiliser sur des perruques, des poils d'animaux ou tout autre matériau autre que des cheveux et poils humains. Le fabricant décline toute responsabilité en ce qui concerne l'usage impropre de l'appareil.



Ne pas enrouler le câble autour de l'appareil afin d'éviter d'endommager le câble et de prévenir tout risque dérivé.



Pendant l'utilisation, l'appareil peut surchauffer ; par conséquent, cela doit être considéré comme normal.

- S'assurer que la tension de réseau corresponde à celle qui figure sur la plaque signalétique de l'appareil et sur l'adaptateur de tension.
- L'appareil peut être utilisé par des enfants à partir de 3 ans à condition qu'ils soient surveillés.
- Cet appareil peut être utilisé par des enfants à partir de 8 ans et par des personnes aux capacités physiques, sensorielles, mentales réduites, ou par des personnes sans expérience ou sans connaissance à condition d'être suivies et informées sur l'usage de l'appareil en toute sécurité et conscientes des dangers.
- Les enfants ne doivent pas jouer avec l'appareil.
- Le nettoyage et l'entretien ne doivent pas être effectués par des enfants sans surveillance.
- Pour garantir un fonctionnement optimal et en toute sécurité, en cas de chute ou de choc violent, faire contrôler l'appareil par un centre d'assistance agréé.
- Le câble d'alimentation ne doit jamais entrer en contact avec l'appareil.
- Débrancher toujours l'appareil de la prise de réseau après l'avoir utilisé.
- Ne jamais insérer ou faire tomber des objets dans les ouvertures de l'appareil.



Cet appareil est conçu pour être utilisé dans des espaces commerciaux.

DESCRIPTION DE L'APPAREIL ET DES ACCESSOIRES

Vérifier l'équipement de votre appareil (fig. 1 - 3 - 4 - 5).

- | | | | |
|---|--|---|-------------------------|
| A | Tête de coupe | E | Peignes guides de coupe |
| B | Interrupteur On/Off | F | Huile lubrifiante |
| C | Câble d'alimentation | G | Brosse |
| D | Levier de réglage de la hauteur de coupe | | |

UTILISATION



ATTENTION ! Ne jamais utiliser l'appareil si les lames des têtes A (fig. 1) sont endommagées ou si le bloc des lames ne fonctionne pas correctement.



Ne jamais utiliser l'appareil sur des cheveux ou des poils mouillés.

ALLUMAGE ET EXTINCTION DE L'APPAREIL

Allumage

- Brancher la fiche à la prise de courant.
- Mettre l'interrupteur sur la position "1 - ON".



Le déclenchement, souvent bruyant et irrégulier, aperçu à l'allumage de l'appareil est provoqué par le démarrage du moteur. Cela n'indique aucune présence de problèmes (en effet, une chauffe légère ou une vibration modérée de l'appareil ne sont pas considérés comme problèmes).

Arrêt

- Mettre l'interrupteur sur la position "0 - OFF".
- Débrancher le câble d'alimentation de la prise de réseau sans tirer sur le câble ou l'appareil.

CONSEILS UTILES POUR LA COUPE

- Laver les cheveux comme d'habitude, les sécher et les brosser dans le sens de la

pousse en démêlant d'éventuels nœuds.

- Après le séchage, ne pas utiliser de laque, de mousse pour cheveux ou du gel.
- Commencer avec le sabot **E** (fig. 1) le plus grand, et réduire graduellement la mesure jusqu'à atteindre le résultat désiré.
- Pour obtenir un résultat optimal, utiliser l'appareil dans le sens opposé par rapport à la pousse des cheveux.
- Si beaucoup de cheveux s'accumulent dans le peigne réglable, retirer le peigne de l'appareil (v. par. « **Retrait du peigne réglable** ») et le nettoyer (souffler et/ou secouer en enlevant les cheveux accumulés).

UTILISATION DE L'APPAREIL



Éteindre l'appareil avant de changer ou de monter tout accessoire quelconque.

Réglage de la longueur de coupe

La longueur de coupe peut être réglée en utilisant le levier prévu à cet effet (fig. 2).

Utilisation du sabot

Vérifier que l'appareil soit éteint.

Poser le peigne **E** (fig. 1) sur le bord coupant de la tête A (fig. 1) et le presser jusqu'à l'accrocher à la partie basse de la tête, en forçant vers la poignée.

- Allumer l'appareil.
- Procéder à la coupe ; pour tout conseil, consulter le par. « **CONSEILS UTILES POUR LA COUPE** ».

Retrait du sabot

- Éteindre l'appareil.
- Décrocher le peigne de la base de la lame et le déboîter de l'appareil.

Utilisation sans le sabot



Lorsqu'on utilise l'appareil sans le peigne d'espacement E (fig. 1), la lame de la tête A (fig. 1) coupera très près du cuir chevelu.



Ne jamais utiliser l'appareil si les lames des têtes (fig. 1) sont endommagées ou si le bloc des lames ne fonctionne pas correctement.

L'utilisation de l'appareil, sans le sabot **E** (fig. 1), permet de couper les cheveux très près de la peau ou de redéfinir les contours de la nuque et des oreilles.

ENTRETIEN



En cas de dysfonctionnement ou d'endommagement de l'appareil ou de l'une de ses parties, l'appareil doit être analysé par le fabricant ou par son service d'assistance technique ou, d'une manière générale, par une personne qualifiée au même titre, de manière à prévenir tout risque. L'utilisateur ne doit pas démonter l'appareil.

NETTOYAGE GÉNÉRAL

Il est conseillé d'effectuer un nettoyage général quotidien ou en tout cas après chaque utilisation.

Vérifier que l'appareil ne soit pas relié au réseau électrique et qu'il soit éteint.

- **Pour éviter tout risque de décharge électrique, ne pas nettoyer l'appareil**

avec de l'eau et ne pas le plonger dans l'eau.

- **Ne pas utiliser de solutions abrasives ou de détergents concentrés.**
- Nettoyer la partie extérieure en utilisant un chiffon doux ou légèrement humide.
- En fin d'opération, s'assurer que toutes les parties nettoyées soient complètement sèches.

Retrait et nettoyage du bloc des lames

- Éteindre l'appareil.
 - Enlever tous les résidus de cheveux de la tête à l'aide de la petite brosse **G** (fig. 1).
 - Huiler la tête en utilisant l'huile prévue à cet effet (Fig. 5).
 - Allumer l'appareil afin de vérifier la distribution uniforme de la couche d'huile.
- Pour bien nettoyer la tête, il faut la démonter.

Entretien, remplacement et réglage de la tête



Les composants de la tête peuvent être coupants. Faire attention pendant le procédé.

- Dévisser les vis de la tête et extraire la lame fixe et la lame mobile (Fig. 4).
- Éliminer tout éventuel résidu de cheveux de toutes les parties.
- Procéder au remontage en insérant la lame dans le dispositif d'entraînement en plastique.
- Appliquer le peigne et réinsérer les deux vis.
- Avant de serrer les vis, vérifier que la lame mobile est bien alignée sur le côté de la lame fixe (Fig. 5 - b/c) et aligner la lame fixe de façon à ce que, entre l'arête avant de la lame fixe et l'arête avant de la lame mobile, il y ait une distance approximative de 0,5 mm (Fig. 5-a).
- Serrer les vis.
- Contrôler à nouveau l'alignement entre les deux lames.
- Si l'alignement n'est pas optimal ou en sécurité, répéter l'opération.
- Avant d'utiliser l'appareil en vérifier le bon fonctionnement.



Si les lames ne sont pas alignées à la perfection, elles peuvent causer des blessures. Vérifier que le réglage soit correct.

Lubrification

Il est conseillé de lubrifier le groupe lames tous les jours ou, de manière générale, après chaque utilisation.

Pour assurer l'affûtage des lames de coupe, il est important de lubrifier la tête de coupe. Il est conseillé d'appliquer à intervalles réguliers deux/trois gouttes de lubrifiant **M** (fig. 1) directement sur la lame (fig. 5).



Si, après une longue période d'utilisation, et malgré un nettoyage et huilage constants, les performances de coupe diminuent, il est nécessaire de remplacer la tête.

Le défaut de lubrification de l'appareil, qui est considéré comme étant un « NON-RESPECT DU MODE D'EMPLOI » annule automatiquement la garantie.

ÉLIMINATION



L'emballage du produit est composé de matériaux recyclables. Séparer les parties selon leur type et les éliminer conformément aux lois en vigueur en matière de protection de l'environnement.



INFORMATIONS AUX UTILISATEURS en vertu du Décret Législatif n° 49 du 14 mars 2014 « Mise en œuvre de la directive 2012/19 / UE relative aux déchets d'équipements électriques et électroniques (DEEE) »

Le symbole de la poubelle croisée sur l'appareil indique que le produit à la fin de sa vie utile doit être collecté séparément des autres déchets. Par conséquent, l'utilisateur doit fournir l'équipement avec les composants essentiels en fin de vie aux centres de collecte appropriés pour les déchets électroniques et électrotechniques, ou le renvoyer au détaillant lorsqu'un nouvel équipement d'un type équivalent est acheté, afin de un par un, ou 1 zéro pour les équipements d'un côté supérieur à 25 cm. La collecte séparée adéquate pour le démarrage ultérieur de l'équipement déchargé au recyclage, au traitement et à l'élimination compatible avec l'environnement permet d'éviter d'éventuels effets négatifs sur l'environnement et la santé et favorise le recyclage des matériaux qui composent l'équipement. L'élimination illégale du produit par l'utilisateur implique l'application de sanctions administratives conformément au décret législatif n. N° 49 du 14 mars 2014.

GARANTIE

La garantie est valable conformément aux termes de loi en vigueur, à compter de la date d'achat et inclut les frais de réparation.

La période de garantie a une durée de 1 ou 2 ans selon le type de consommateur final (professionnel ou particulier), conformément aux réglementations en vigueur.

La garantie est valable seulement sur présentation du coupon portant le cachet et la signature du revendeur, ainsi que l'indication de la date d'achat. La date reportée sur le ticket de caisse/facture faisant foi.

La garantie couvre les défauts de qualité de l'appareil, reconductibles à des matériaux ou à la fabrication. Gamma Più S.r.l s'engage à réparer ou à remplacer gratuitement les pièces qui, au cours de la période de garantie, ne seraient pas, à son avis, en état de fonctionner à cause de défauts de matériau et de fabrication.

ATTENTION ! La garantie déchoit en cas d'intervention directe de l'acheteur ou de manipulation par un personnel non autorisé.

LA GARANTIE NE COUVRE PAS :

- Les dommages causés par une utilisation non conforme, par des traitements inappropriés ou pour des ruptures dues au transport.
- Les dommages causés par le non-respect des instructions.
- Les dommages causés par une utilisation de l'appareil avec une tension de réseau incorrecte.
- Les appareils sur lesquels sont montés des accessoires d'autres fabricants.
- Les défauts qui influent de manière insignifiante sur la valeur ou sur la possibilité d'utilisation du produit.
- Les pièces sujettes à l'usure normale (tête, batteries etc.).

ASSISTANCE TECHNIQUE

Pour d'éventuelles réparations, consulter « Centres d'assistance technique (FR) », indiqués dans le présent manuel, pour contacter l'assistance la plus proche et communiquer le modèle du produit.

Pour la liste mise à jour des centres d'assistance, consulter le site internet :

www.gammapiu.it

Le fabricant se réserve le droit d'apporter, à tout moment et sans préavis, des modifications et/ou de remplacer des parties, là où il le jugera nécessaire, afin d'offrir un produit toujours plus fiable, avec une longue durée de vie et avec une technologie avancée.

Aparato profesional

EXPLICACIÓN DE LOS SÍMBOLOS



Nuestros productos cumplen con las Directivas que hacen referencia al marcado CE.



Un aparato se define como de clase III cuando la protección contra la electrocución se debe a la ausencia de tensiones superiores a la tensión más baja de seguridad SELV (Safety Extra-Low Voltage). Dicho aparato es alimentado por una batería o por un transformador SELV. Los aparatos de Clase III no deben estar provistos de conexión a tierra de protección.



El símbolo de clase II, o Doble Aislamiento, indica que este producto está diseñado de tal forma que no necesita la conexión de toma de tierra. Estos productos están fabricados de forma que ninguna avería pueda causarle al usuario un contacto con tensiones peligrosas, ya que el envoltorio está fabricado con material aislante.



Este símbolo indica que el producto responde a los requisitos de las nuevas directivas introducidas para la protección del medio ambiente y que debe ser eliminado de forma apropiada al final de su vida útil. Solicite información a las autoridades locales en relación a las zonas dedicadas a la eliminación de los residuos.



Este símbolo, generalmente acompañado con la descripción, indica al usuario que hay operaciones e instrucciones importantes que se deben leer.



No utilice este aparato cerca de bañeras, lavabos u otros recipientes que contengan agua.

Todas las figuras y sus detalles se indican en la pág. 3 del presente manual; en las instrucciones siguientes se indican la referencia del detalle y el número de la figura, por ejemplo: **1** (fig. **A**).

ADVERTENCIAS GENERALES SOBRE LA SEGURIDAD



Para evitar daños y peligros ocasionados por un uso inadecuado, observe escrupulosamente y conserve las instrucciones de uso. Si el producto posteriormente fuera cedido a terceros, entregue también el folleto de instrucciones.



Si el aceite M (fig. 1) se ingiere de manera involuntaria no provoque el vómito, beba mucha agua y pida ayuda a un médico. En caso de contacto del aceite con los ojos, lave rápidamente con agua del grifo y pida ayuda a un médico.

DESEMBALAJE Y COMPROBACIÓN DEL PRODUCTO

Extraiga el producto de su envase y asegúrese de que esté íntegro y de que no presente daños debidos al transporte.

En caso de dudas, no utilice el aparato y contacte con el Centro de Asistencia técnica más cercano (consulte "Centros de asistencia técnica (IT)" indicados en este manual).



¡ATENCIÓN! PELIGRO PARA LOS NIÑOS.

Los elementos del embalaje (bolsas plásticas, poliestireno expandido, etc.) no deben dejarse al alcance de los niños puesto que son fuentes potenciales de peligro.

ADVERTENCIAS SOBRE LA SEGURIDAD ELÉCTRICA

El uso de aparatos eléctricos implica el cumplimiento de algunas reglas fundamentales.



ADVERTENCIA: ¡No sumerja nunca el aparato en agua u otro líquido! No toque el aparato si éste ha caído sobre cualquier líquido.



No utilice este aparato cerca de bañeras, lavabos u otros recipientes que contengan agua.

En especial:

- no tire del cable de alimentación o del aparato para desconectar el enchufe de la toma;
- no toque nunca el aparato con manos o pies mojados o húmedos;
- no use el aparato descalzo;
- no exponga el aparato a elementos atmosféricos (lluvia, sol, etc.);
- Cuando el aparato se use en el cuarto de baño, desenchúfelo cuando haya terminado de usarlo puesto que la cercanía del agua puede suponer un peligro incluso cuando el aparato está apagado.
- Extraiga siempre el enchufe de la toma de corriente sin tirar del cable.
- No utilice el producto si el cable u otras partes estuvieran dañadas. Si el cable de alimentación estuviera dañado, debe sustituirlo el fabricante o su servicio de asistencia técnica o, en todo caso, una persona de cualificación similar para prevenir cualquier riesgo.
- La integración en el circuito eléctrico doméstico de un dispositivo de seguridad contra las corrientes de avería, con una corriente nominal de intervención no superior a 30 mA, supone una protección adicional.
- Se recomienda ponerse en contacto con un electricista de confianza para más información. La seguridad de estos aparatos eléctricos es conforme a las reglas de la técnica reconocidas y a la ley sobre la seguridad de los aparatos eléctricos.
- No deje el enchufe introducido inútilmente en la toma de corriente, desconéctelo cuando el aparato no esté siendo utilizado.
- Coloque el producto sobre superficies planas y estables lejos de fuentes de calor.

ADVERTENCIAS GENERALES SOBRE EL USO

Para las características técnicas, consulte al envase externo y las indicaciones que figuran en la etiqueta de datos del producto.



USO: El cortapelo ha sido ideada y construida para el corte y la regulación del cabello humano y de la barba.



USO INCORRECTO: Utilice el aparato solo para el fin previamente expuesto; no lo utilice con pelucas, pelo de animales, ni con cualquier material que no sea cabello humano. El fabricante declina toda responsabilidad derivada de un uso inadecuado del aparato.



No enrolle el cable alrededor del aparato para evitar que se estropee y prevenir cualquier riesgo derivado.



Durante el uso, el aparato puede sobrecalentarse; por lo tanto esto debe considerarse normal.

- Compruebe que la tensión de red corresponda a la que se indica en la etiqueta de

datos técnicos del aparato y en el adaptador de tensión.

- Manténgalo fuera del alcance de los niños. Los niños no deben jugar con el equipo.
- **VÁLIDO PARA ESPAÑA:** El aparato puede ser usado por niños desde los 3 años, bajo supervisión. Este aparato puede ser utilizado por niños a partir de los ocho años de edad, por personas con reducidas capacidades físicas, sensoriales o mentales o personas sin experiencia o conocimiento sobre el funcionamiento, siempre y cuando dichas personas estén supervisadas y sean instruidas sobre el uso del aparato de modo seguro y comprendan los posibles peligros. Las operaciones de limpieza y mantenimiento no deben ser realizadas por niños sin supervisión.
- **NO VÁLIDO PARA ESPAÑA:** Este aparato no está destinado para ser usado por personas (incluidos niños) cuyas capacidades físicas, sensoriales o mentales estén reducidas, o carezcan de experiencia o conocimiento, salvo si han tenido supervisión o instrucciones relativas al uso del aparato por una responsable de su seguridad. Los niños deben ser supervisados para asegurarse de que no jueguen con el aparato.
- Con el fin de garantizar un óptimo funcionamiento y la máxima seguridad, en caso de caídas o golpes violentos, encargue un control al centro de asistencia autorizado.
- El cable de alimentación nunca debe entrar en contacto con el aparato.
- Desenchufe el aparato de la toma de red después de haberlo utilizado.
- No introduzca en ningún caso, ni deje caer, objetos en las aberturas del aparato.



Este aparato está diseñado para utilizarse en áreas comerciales.

DESCRIPCIÓN DEL APARATO Y DE LOS ACCESORIOS

Compruebe los accesorios de su aparato (fig. 1 - 3 - 4 - 5).

A	Cabezal de corte	E	Peines separadores
B	Interruptor On/Off	F	Aceite lubricante
C	Cable de alimentación	G	Cepillo
D	Palanca para la regulación de la altura de corte		

USO



¡ATENCIÓN! No use nunca el aparato si las cuchillas de los cabezales A (fig. 1) están estropeadas o si el bloqueo de las cuchillas no funcionara correctamente.



No use nunca el aparato en pelo o vello mojado.

ENCENDIDO Y APAGADO DEL APARATO

Encendido

- Conecte la clavija a la toma de corriente.
- Sitúe el interruptor en posición "1 - ON".



El disparo, a menudo ruidoso e irregular, que se percibe al encender el aparato se debe al arranque del motor. Esto no indica la presencia de problemas, como tampoco lo son un ligero calentamiento o una vibración moderada del aparato.

Apagado

- Sitúe el interruptor en posición "0 - OFF".
- Desconecte el cable de alimentación de la toma de red sin tirar del cable o del aparato.

CONSEJOS ÚTILES PARA EL CORTE

- Lave el pelo como acostumbra, séquelo y cepíllelo en el sentido del crecimiento desenredando posibles nudos.
- Tras el secado, no utilice laca, espuma para el pelo ni gel.
- Empiece con el peine distanciador **E** (fig. 1) más grande y baje gradualmente de medida hasta lograr el resultado que desea.
- Para obtener un resultado óptimo, utilice el aparato en sentido opuesto al crecimiento del pelo.
- Si en el peine regulable se acumulan muchos pelos, retire el peine del aparato (v. apdo. "**Extracción del peine regulable**") y proceda a la limpieza (sople y/o sacuda haciendo salir los pelos acumulados).

USO DEL APARATO



Apague el aparato antes de cambiar o montar cualquier accesorio.

Regulación de la longitud de corte

La longitud de corte puede regularse utilizando la palanca específica (fig. 2).

Uso del peine distanciador

Compruebe que el aparato esté apagado.

Apoye el peine **E** (fig. 1) al borde cortante del cabezal **A** (fig. 1) y empuje este hasta que quede enganchado a la parte baja del cabezal, empujando la empuñadura con fuerza.

- Encienda el aparato.
- Proceda con el corte; para obtener consejos, consulte el apdo. "**CONSEJOS ÚTILES PARA EL CORTE**".

Eliminación del peine distanciador

- Apague el aparato.
- Desenganche el peine de la base de la cuchilla y extráigalo del aparato.

Uso sin peine distanciador



Cuando se usa el aparato sin el peine regulable E (fig. 1), la cuchilla del cabezal A (fig. 1) cortará muy cerca de cuero cabelludo.



No use nunca el aparato si las cuchillas del cabezal A (fig. 1) están estropeadas o si el bloqueo de las cuchillas no funcionara correctamente.

El uso del aparato, sin el peine distanciador **E** (fig. 1), permite cortar el pelo muy cerca de la piel o definir los contornos de la nuca y el área que rodea las orejas.

MANTENIMIENTO



En caso de funcionamiento incorrecto o de daños al aparato o a una de sus partes, éste debe ser analizado por el fabricante o por su servicio de asistencia técnica o, en todo caso, por una persona de cualificación similar, para prevenir cualquier riesgo. El usuario no debe desmontar el aparato autónomamente.

LIMPIEZA GENERAL

Se recomienda hacer una limpieza general cotidianamente o de todas formas, tras cada uso.

Compruebe que el equipo no esté conectado y esté apagado de la red eléctrica.

- **Para evitar cualquier riesgo de descarga eléctrica, no limpie el aparato con agua ni lo sumerja en agua.**
- **No use soluciones abrasivas o detergentes concentrados.**
- Limpie la parte externa utilizando un paño suave o ligeramente humedecido.
- Cuando acabe la operación, asegúrese de que todas las partes involucradas en la limpieza estén totalmente secas.

Extracción y limpieza del bloqueo de cuchillas

- Apague el aparato.
- Elimine con el cepillo **G** (fig. 1) los restos de pelos acumulados en el cabezal.
- Engrase el cabezal con el aceite específico (Fig. 5).
- Encienda brevemente el aparato para asegurarse de que la capa fina de aceite se distribuya uniformemente.

Para limpiar a fondo el cabezal, éste debe desmontarse.

Mantenimiento, sustitución y regulación del cabezal



Los componentes del cabezal pueden ser cortantes. Preste especial atención durante todo el proceso.

- Desenrosque los tornillos del cabezal y extraiga el peine de corte y la cuchilla (Fig. 4).
- Limpie todas las partes que tengan restos de pelos.
- Vuelva a montar todo introduciendo la cuchilla en el arrastrador de plástico.
- Monte el peine y vuelva a introducir los dos tornillos.
- Antes de apretar los tornillos, compruebe que la cuchilla móvil esté alineada lateralmente respecto a la cuchilla fija (Fig. 5 – b/c) y alinee la cuchilla fija de tal forma que entre la arista anterior de la cuchilla fija y la arista anterior de la cuchilla móvil, haya una distancia aproximada de 0,5 mm (Fig. 5-a).
- Apriete los tornillos.
- Vuelva a controlar la alineación entre las dos cuchillas.
- Repita la operación si la alineación no es óptima o poco segura.
- Antes de usar el aparato compruebe que funcione correctamente.



Si las cuchillas no están alineadas perfectamente, alinearlas puede provocar lesiones. Preste atención a una regulación correcta.

Lubricación

Se recomienda lubricar el grupo cuchillas cotidianamente o de todas formas, tras cada uso.

Para garantizar el afilado de las cuchillas de corte, es importante lubricar el cabezal de corte.

Se aconseja aplicar a intervalos regulares dos o tres gotas de lubricante **M** (fig. 1) directamente en el bloque de cuchillas (fig. 5).



Si después de usarlo durante mucho tiempo y aunque ha efectuado una limpieza y engrase constante, corta menos de lo normal, debe cambiar el cabezal.

La ausencia de lubricación del aparato se considera como "INCUMPLIMIENTO DE LAS INSTRUCCIONES DE USO" por tanto, la garantía se anula automáticamente.

ELIMINACIÓN



El embalaje del producto está compuesto por materiales reciclables. Separe las partes según su tipo y deséchelas según las leyes vigentes de protección medioambiental.



INFORMACIONES PARA LOS USUARIOS en base al Decreto Legislativo N° 49 del 14 de Marzo de 2014 "Aproximación de la Directiva 2012/19/UE sobre residuos de equipos eléctricos y electrónicos (RAEE)"

El símbolo del bidón de basuras tachado que se incluye en el aparato indica que el producto debe ser recogido por separado de los demás residuos, al final de su vida útil. El usuario por lo tanto deberá entregarlo íntegro con sus partes esenciales al final de su vida útil, a los centros de recogida selectiva de residuos eléctricos y electrónicos, o entregarlo al distribuidor cuando compre uno nuevo del mismo tipo, intercambiando uno por el otro, o bien 1 por cero, para los equipos con lados superiores a los 25 cm. La recogida selectiva adecuada, para el reciclaje posterior del aparato, para el tratamiento o para la eliminación ambiental compatible, contribuye a evitar posibles efectos negativos para el medio ambiente y para la salud y facilita el reciclaje de los materiales que componen el aparato. La eliminación abusiva del producto por parte del usuario conlleva la aplicación de sanciones administrativas como las indicadas en el D. leg. n. Decreto Legislativo N° 49 del 14 de Marzo de 2014.

GARANTÍA

La garantía es válida según los términos de la ley vigentes, empieza a contar desde la fecha de compra e incluye los costes de reparación.

La duración del período de garantía es de 1 o 2 años según el tipo de comprador (profesional o consumidor), según lo establecido por las normas vigentes.

La garantía es válida solo si se presenta el cupón con sello y firma del vendedor, así como las indicaciones de la fecha de compra. Da fe la fecha indicada en el comprobante/factura.

La garantía cubre los defectos cualitativos del aparato, que puedan deberse al material o a la fabricación. Gamma Più S.r.l. se compromete a reparar o sustituir gratuitamente todas aquellas partes que, dentro del periodo de garantía, considere no eficientes debido a defectos de material o de fabricación.

¡ATENCIÓN! La Garantía pierde validez en caso de que se observen en el aparato intervenciones directas del comprador o si hubiera habido manipulación por parte de personal no autorizado.

LA GARANTÍA NO CUBRE:

- Daños causados por uso inadecuado, tratamientos impropios o roturas debidas al transporte.
- Daños causados por el incumplimiento de las instrucciones de uso.
- Daños causados por el uso del aparato con tensión de red incorrecta.
- Aparatos en los que se hayan instalado accesorios de otros fabricantes.
- Defectos que influyen de forma irrelevante en el valor o en la posibilidad de uso del producto.
- Partes sujetas a desgaste normal (cabezal, baterías, etc.).

ASISTENCIA TÉCNICA

Para posibles reparaciones, consulte los "Centros de asistencia técnica (IT)" indicados en el presente manual, para ponerse en contacto con la asistencia más cercana y comunicar el modelo del producto.

Para la lista actualizada de los centros de asistencia consulte el sitio web:
www.gammapiu.es

Aparelho profissional

EXPLICAÇÃO DOS SÍMBOLOS



Os nossos produtos são conformes às Diretivas referentes à marcação CE.



O aparelho é definido como classe III quando a proteção contra choque elétrico se baseia no facto de que não existem tensões superiores de segurança extra baixa tensão SELV (Segurança Extra-Baixa Voltagem). Este aparelho é alimentado ou por uma bateria ou por um transformador SELV. Os aparelhos de Classe III não devem ser ligados à ligação terra.



O símbolo de classe II, o Duplo Isolamento indica que este produto foi projetado de modo a não pedir a conexão de ligação à terra. Estes produtos são construídos de modo que uma só falha não possa causar o contacto com tensões perigosas por parte do utilizador, já que o invólucro é construído em material isolante.



Este símbolo indica que o produto responde aos requisitos exigidos pelas novas diretivas introduzidas para a proteção do ambiente e que deve ser eliminado de modo apropriado no final do seu ciclo de vida. Pedir informações às autoridades locais em relação às zonas dedicadas para eliminação dos resíduos.



Este símbolo, geralmente acompanhado com a descrição, indica ao utilizador que devem ser lidas importantes operações e instruções.



Não utilizar o presente aparelho perto de banheiras, lavatórios ou outros recipientes que contenham água.

Todas as figuras e seus detalhes são apresentados na pág. 3 deste manual; nas instruções subsequentes são indicadas a referência do particular e do número da figura, por exemplo: **1** (fig. **A**).

ADVERTÊNCIAS GERAIS SOBRE A SEGURANÇA



Para evitar danos e perigos devido a um uso não conforme, observe rigorosamente e conservar as instruções de utilização. Se o produto for posteriormente cedido a terceiros, entregue também o manual de instruções.



Se o óleo M (fig. 1) for ingerido acidentalmente, não provoque vômito, beba muita água e contacte um médico. Em caso de contacto do óleo com os olhos, lave imediatamente com água corrente e contacte um médico.

DESEMBALAMENTO E VERIFICAÇÃO DO PRODUTO

Extraia o produto da sua embalagem e verifique se está íntegro e se não apresenta sinais visíveis de dano devido a transporte.

Em caso de dúvidas, não utilizar o aparelho e contactar o Centro de Assistência técnica mais próximo (consultar "Centros de assistência técnica (IT)" indicados no presente manual).



ATENÇÃO! PERIGO PARA AS CRIANÇAS.

Os elementos da embalagem (sacos de plástico, poliestireno, etc.) não devem ser deixados ao alcance das crianças já que são potenciais fontes de perigo.

ADVERTÊNCIAS SOBRE A SEGURANÇA ELÉTRICA

O uso de aparelhos elétricos implica a observação de algumas regras fundamentais.



AVISO: Nunca mergulhar o aparelho em água ou outro líquido! Não tocar no aparelho se este caiu em qualquer líquido.



Não utilizar o presente aparelho perto de banheiras, lavatórios ou outros recipientes que contenham água.

Em especial:

- não puxar o cabo de alimentação ou o aparelho para tirar a ficha da tomada;
- nunca tocar no aparelho com as mãos ou pés molhados ou húmidos;
- não usar o aparelho com os pés nus;
- Não expor o aparelho a elementos atmosféricos (chuva, sol, etc.);
- Quando o aparelho for utilizado em casas de banho, desligá-lo da alimentação depois do uso já que a proximidade de água pode representar um perigo também quando o aparelho está desligado.
- Extrair sempre a ficha da tomada de corrente sem puxar o cabo.
- Não utilizar o produto se o cabo ou outras partes estiverem danificadas. Se o cabo de alimentação estiver danificado, este deve ser substituído pelo fabricante ou pelo seu serviço de assistência técnica ou, de qualquer modo, por uma pessoa com uma qualificação semelhante, de modo a prevenir todos os riscos.
- Uma proteção adicional pode ser obtida com a integração no circuito elétrico doméstico de um dispositivo de segurança contra as sobrecorrentes, com uma corrente nominal de intervenção não superior a 30mA.
- É aconselhável entrar em contacto com um eletricista de confiança para obter mais informações. A segurança destes aparelhos elétricos está em conformidade com as regras técnicas reconhecidas e com a lei sobre a segurança dos aparelhos elétricos.
- Não deixe a ficha inutilmente inserida na tomada de corrente mas desligá-la quando o aparelho não está a ser utilizado.
- Coloque o produto sobre superfícies planas e estáveis longe de fontes de calor.

ADVERTÊNCIAS GERAIS DE UTILIZAÇÃO

Para as características técnicas consulte a embalagem externa e as indicações indicadas na placa de dados no próprio produto.



UTILIZAÇÃO: A máquina de cortar cabelo foi concebida e fabricada para o corte e o acabamento de cabelos humanos e da barba.



USO INCORRETO: Utilize o aparelho apenas para a finalidade proposta, não utilize com perucas, pelo de animais ou com qualquer material que não seja cabelo e pelo humano. O fabricante não assume qualquer responsabilidade no que diz respeito ao uso impróprio do aparelho.



Não enrolar o cabo em redor do aparelho para evitar danos ao próprio cabo e prevenir qualquer risco derivado.



Durante a utilização, o aparelho pode sobreaquecer; o que é, no entanto, considerado normal.

- Verifique se a tensão de rede corresponde à indicada na ficha de dados técnicos

e no adaptador de tensão.

- Mantenha fora do alcance das crianças. As crianças não devem brincar com o aparelho.
- **NÃO VÁLIDO PARA BRASIL** - O aparelho pode ser usado por crianças a partir dos 3 anos de idade sob supervisão. Este aparelho pode ser utilizado por crianças a partir dos oito anos e por pessoas de reduzidas capacidades físicas, sensoriais ou mentais ou por pessoas com falta de experiência ou conhecimento desde que sejam supervisionadas e instruídas acerca do uso do aparelho de modo seguro e envolvidos na compreensão dos perigos. A limpeza e a manutenção não devem ser realizadas por crianças sem uma supervisão.
- **PARA BRASIL** - Este produto não deve ser utilizado por pessoas (crianças incluídas) com reduzidas capacidades físicas, sensoriais, mentais ou experiência e conhecimento insuficientes, com a exceção de que eles sejam vigiados e tenham recebido instruções a respeito do uso e da manutenção do aparelho por parte de pessoas responsáveis pela sua segurança. As crianças devem ser supervisionadas para garantir que não brincam com o aparelho.
- Para garantir um funcionamento ideal e totalmente seguro, em caso de quedas ou impactos violentos, solicite uma inspeção do aparelho em um centro de assistência autorizado.
- O cabo de alimentação nunca deve entrar em contacto com o aparelho.
- Desconecte o aparelho da tomada de rede depois de utilizá-lo.
- Jamais colocar ou deixar cair objetos nas aberturas do aparelho.



Este aparelho é projetado para ser utilizado em áreas comerciais.

DESCRIÇÃO DO APARELHO E DOS ACESSÓRIOS

Verifique o equipamento que acompanha o seu aparelho (fig. 1 - 3 - 4 - 5).

A	Cabeçote de corte	E	Pentes distanciadores
B	Interruptor On-Off	F	Óleo lubrificante
C	Cabo de alimentação	G	Escova
D	Alavanca para regulação da altura do corte		

EMPREGO



ATENÇÃO! Nunca utilize o aparelho se as lâminas dos cabeçotes A (fig. 1) estiverem danificadas ou se o conjunto de lâminas não funcionar corretamente.



Nunca use o aparelho em cabelos ou pelos molhados.

LIGAR E DESLIGAR O APARELHO

Ligar

- Ligar a ficha à tomada elétrica.
- Colocar o interruptor na posição "1 - ON".



O arranque, normalmente ruidoso e irregular que pode ser percebido ao ligar, é provocado pela partida do motor. Isso não indica a presença de problemas, como no caso de um leve aquecimento ou de uma moderada vibração do aparelho, que são perfeitamente normais.

Desligar

- Colocar o interruptor na posição "0 - OFF".
- Desligar o cabo de alimentação da tomada de alimentação sem puxar o cabo ou o aparelho.

CONSELHOS ÚTEIS PARA O CORTE

- Lave o cabelo do modo habitual, seque e escove no sentido do crescimento desembaraçando eventuais nós.
- Depois da secagem não utilize laca, espuma para os cabelos ou gel.
- Inicie com o pente separador **E** (fig. 1) maior e reduza gradualmente a medida até que o resultado desejado seja alcançado.
- Para obter melhores resultados, utilize o aparelho na direção oposta ao crescimento do cabelo.
- Se no pente ajustável acumular muito cabelo, retire o pente do aparelho (v. par. „Remoção do pente regulável“) e proceder à limpeza (soprar e/ou agitar para que saia o cabelo acumulado).

UTILIZAÇÃO DO APARELHO



Desligue o aparelho antes de alterar ou montar qualquer acessório.

Regulação do comprimento de corte

O comprimento de corte pode ser regulado utilizando-se a alavanca dedicada (fig. 2).

Uso do pente espaçador

Verifique se o aparelho está desligado.

Apoie o pente **E** (fig.1) na aresta cortante do cabeçote **A** (fig.1) e pressione-o até encaixá-lo no próprio cabeçote, empurrando em direção ao cabo.

- Ligue o aparelho.
- Prossiga com o corte; para sugestões consulte o par. "CONSELHOS ÚTEIS PARA O CORTE".

Remoção do pente espaçador

- Desligue o aparelho.
- Solte o pente da base da lâmina e retire-o do aparelho.

Uso sem o pente espaçador



Ao utilizar o aparelho sem o pente separador **E (fig. 1), a lâmina do cabeçote **A** (fig. 1) cortará muito perto do couro cabeludo.**



Nunca utilize o aparelho se as lâminas dos cabeçotes **A (fig. 1) estiverem danificadas ou se o conjunto de lâminas não funcionar corretamente.**

O uso do aparelho, sem o pente separador **E** (fig. 1) permite cortar os cabelos muito perto da pele ou redefinir os contornos da nuca e da área ao redor das orelhas.

MANUTENÇÃO



Em caso de mau funcionamento ou de dano ao aparelho ou a qualquer parte dele, o aparelho deve ser analisado pelo fabricante ou pelo seu serviço de assistência técnica ou, de qualquer modo, por uma pessoa com uma qualificação semelhante, de modo a prevenir todos os riscos. O utilizador não deve desmontar o aparelho por conta própria.

LIMPEZA GERAL

Aconselha-se fazer uma limpeza geral diariamente ou, de qualquer modo, depois de cada utilização.

Verifique se o aparelho está conectado à rede elétrica e se está desligado.

- **Para evitar o risco de choque elétrico, não limpe o aparelho com água, nem**

o mergulhe em água.

- **Não utilize soluções abrasivas ou detergentes concentrados.**
- Utilizar a parte externa utilizando um pano suave ou ligeiramente húmido.
- No final da operação, verifique se todas as partes afetadas pela limpeza estão completamente secas.

Remoção e limpeza do conjunto lâminas

- Desligar o aparelho.
 - Remova com a escova **G** (fig. 1) os resquícios de cabelo no cabeçote.
 - Lubrifique o cabeçote com o óleo específico (Fig. 5).
 - Ligue brevemente o aparelho para garantir uma distribuição uniforme da camada de óleo.
- Para a limpeza completa, o cabeçote deve ser desmontado.

Manutenção, substituição e regulação do cabeçote



As componentes do cabeçote podem ser afiadas. Tome muito cuidado durante todo o procedimento.

- Desaparafuse os parafusos do cabeçote e extraia a lâmina fixa e a lâmina móvel (Fig. 4).
- Limpe todas as partes eliminando eventuais resíduos de cabelos.
- Faça a montagem inserindo a lâmina no arrastador de plástico.
- Coloque o pente e reinsira os dois parafusos.
- Antes de apertar os parafusos, verifique se a lâmina móvel está alinhada lateralmente à lâmina fixa (Fig. 5 – b/c) e alinhe a lâmina fixa de modo que entre o ângulo dianteiro da lâmina fixa e o ângulo dianteiro da lâmina móvel haja uma distância de aproximadamente 0,5 mm (Fig. 5-a).
- Aperte os parafusos.
- Verifique novamente o alinhamento entre as duas lâminas.
- Repita a operação se o alinhamento não for ideal ou se for incerto.
- Antes de usar o aparelho, controle o seu correto funcionamento.



Se as lâminas não estão perfeitamente alinhadas podem provocar lesões. Tome cuidado para regular corretamente.

Lubrificação

Aconselha-se lubrificar o conjunto de lâminas diariamente ou, de qualquer modo, depois de cada utilização.

Para que as lâminas de corte estejam afiadas é importante lubrificar o cabeçote de corte. Aconselha-se aplicar duas/três gotas de lubrificante com frequência regular **M** (fig. 1) diretamente na lâmina (fig. 5).



Se após um longo período de uso, e apesar da limpeza e lubrificação constantes, o desempenho de corte diminuir, o cabeçote deve ser substituído.

A ausência de lubrificação do aparelho é considerada “INOBSERVÂNCIA DAS INSTRUÇÕES DE USO”, por isso, a garantia perde automaticamente a validade.

ELIMINAÇÃO



A embalagem do produto é composta de materiais recicláveis. Divida as partes de acordo com a sua tipologia e elimine-as em conformidade com as leis em vigor no âmbito da tutela ambiental.



INFORMAÇÕES AOS UTILIZADORES conforme o Decreto Lei N° 49 de 14 de março 2014 "Aplicação da Diretiva 2012/19/UE aos resíduos de equipamentos elétricos e eletrônicos (REEE)"

O símbolo do contentor assinalado com uma cruz apresentado no equipamento indica que o produto, no fim da sua vida útil, deve ser recolhido separadamente dos outros resíduos. O utilizador deverá, portanto, entregar o equipamento com todos os componentes essenciais, quando este alcançar o fim da sua vida útil, num centro de recolha seletiva dos resíduos eletrónicos e eletrotécnicos, ou entregá-lo ao revendedor no momento de comprar um novo equipamento de tipo equivalente, na razão de um para um, ou 1 para zero para os equipamentos que têm o lado maior inferior a 25 cm. A recolha seletiva diferenciada para o encaminhamento sucessivo do equipamento inutilizado para a reciclagem, o tratamento e a eliminação ambiental compatível contribui para evitar possíveis efeitos negativos ao ambiente e à saúde e favorece a reciclagem dos materiais que compõem o equipamento. A eliminação abusiva do produto pelo utilizador implica a aplicação das sanções administrativas dispostas no D.L. n.º Decreto Lei N° 49 de 14 de março de 2014.

GARANTIA

A garantia é válida segundo os termos da legislação em vigor, a partir da data de compra e inclui as despesas de reparação.

A duração do período de garantia é de 1 ou 2 anos conforme o tipo de cliente (profissional ou consumidor), em conformidade com as normas em vigor.

A garantia é válida apenas através da apresentação do comprovativo com carimbo e assinatura do revendedor, onde deve constar também a data da compra. É válida a data referida na nota/fatura.

A garantia cobre os defeitos de qualidade do aparelho, decorrentes do material ou do fabrico. Durante o período de garantia, a Gamma Più s.r.l. compromete-se a reparar ou substituir gratuitamente as peças que, na sua opinião, se revelem ineficientes devido a defeitos de material ou de fabrico.

ATENÇÃO! A garantia perderá a validade se no aparelho for constatada a realização de intervenções diretas do comprador ou manipulação por parte de pessoal não autorizado.

A GARANTIA NÃO COBRE:

- Danos causados por uma utilização não conforme, tratamentos impróprios ou danos causados pelo transporte.
- Danos causados pelo não cumprimento das instruções de uso.
- Danos causados pelo uso do aparelho com tensão de rede incorreta.
- Aparelhos nos quais estão montados acessórios de outros produtores.
- Defeitos que têm uma influência significativa no valor ou na possibilidade de utilização do produto.
- Peças sujeitas ao desgaste normal (cabeçote, baterias, etc.).

ASSISTÊNCIA TÉCNICA

Para eventuais reparações consultar "Centros de assistência técnica (IT)" indicados no presente manual para contactar a assistência mais próxima e comunicar o modelo do produto.

Para uma lista atualizada dos centros de assistência consultar o website:

www.gammapiu.it

O fabricante reserva-se o direito de realizar a qualquer momento e sem qualquer aviso prévio modificações e/ou substituições das partes que considerar mais adequadas para oferecer sempre um produto fiável, de longa duração e com tecnologia avançada.

Professionelles Gerät

ERKLÄRUNG DER SYMBOLE



Unsere Produkte entsprechen den Richtlinien für die EG-Konformitätserklärung.



Ein Gerät wird in Klasse III eingestuft wenn der Schutz gegen Stromschlag darin besteht, dass keine höheren Spannungen als die niedrigste Spannung der Sicherheit SELV (Safety Extra-Low Voltage) anliegen. Dieses Gerät wird durch eine Batterie oder durch einen Transformator SELV versorgt. Die Geräte der Klasse III bedürfen keiner Erdleitung.



Das Symbol für Klasse II oder Doppelte Isolierung weist darauf hin, dass dieses Produkt so entworfen wurde, dass keine Erdung erforderlich ist. Diese Produkte wurden so gebaut, dass eine einzelne Störung den Benutzer nicht in Kontakt mit gefährlicher Spannung bringen kann, da das Gehäuse aus isolierendem Material besteht.



Dieses Symbol zeigt an, dass das Gerät die Bestimmungen der neuen Umweltschutzrichtlinien einhält und am Ende seiner Betriebsdauer angemessen entsorgt werden muss. Bitte holen Sie bei den örtlichen Behörden Informationen darüber ein, wo der Müll entsorgt werden kann.



Dieses Symbol, das meistens mit einer Erläuterung verbunden ist, macht den Benutzer darauf aufmerksam, dass wichtige Vorgangsbeschreibungen und Anleitungen zu lesen sind.



Das Gerät nicht in der Nähe von Badewannen, Waschbecken oder anderen Behältern mit Wasser verwenden.

Sämtliche Abbildungen und deren Einzelheiten sind auf Seite 3 des vorliegenden Handbuchs enthalten; in den folgenden Anleitungen werden der Bezug auf das Teil und die Nummer der Abbildung angeführt, zum Beispiel: **1** (Abb. **A**).

ALLGEMEINE SICHERHEITSHINWEISE



Um Schäden und Gefahren durch einen nicht ordnungsgemäßen Gebrauch zu vermeiden, die Gebrauchsanweisung sorgfältig befolgen und aufbewahren. Sollte das Produkt später Dritten überlassen werden, diesen auch die Gebrauchsanweisung aushändigen.



Wenn das Öl M (Abb. 1) versehentlich verschluckt wird, kein Erbrechen hervorrufen, viel Wasser trinken und einen Arzt aufsuchen. Bei Kontakt mit den Augen sofort mit fließendem Wasser spülen und einen Arzt konsultieren.

AUSPACKEN UND ÜBERPRÜFUNG DES GERÄTS

Das Gerät aus der Verpackung nehmen und prüfen, dass es intakt ist und keine sichtbaren Transportschäden aufweist.

Falls Sie nicht sicher sind, benutzen Sie das Gerät nicht und wenden Sie sich an das nächstgelegene Service-Center (siehe in dieser Anleitung angegebene „Technische Service-Center (IT)“).



ACHTUNG! GEFAHR FÜR KINDER.

Die Teile der Verpackung (Plastiktüten, Styropor usw.) dürfen nicht in Reichweite von Kindern gelassen werden, da sie potenzielle Gefahrenquellen darstellen.

HINWEISE ZUR ELEKTRISCHEN SICHERHEIT

Beim Gebrauch elektrischer Geräte müssen einige Grundregeln beachtet werden.



WARNHINWEIS: Das Gerät niemals in Wasser oder andere Flüssigkeiten eintauchen! Das Gerät nicht berühren, wenn es in irgendeine Flüssigkeit gefallen ist.



Das Gerät nicht in der Nähe von Badewannen, Waschbecken oder anderen Behältern mit Wasser verwenden.

Insbesondere:

- Nicht am Stromkabel oder am Gerät ziehen, um es von der Steckdose zu trennen.
- Das Gerät nie mit nassen oder feuchten Händen oder Füßen berühren.
- Das Gerät nicht barfuß benutzen.
- Das Gerät keinen Witterungseinflüssen (Regen, Sonne usw.) aussetzen.
- Wird das Gerät im Badezimmer benutzt, nach dem Gebrauch immer den Netzstecker ziehen, denn die Nähe zu Wasser kann auch dann eine Gefahr darstellen, wenn das Gerät ausgeschaltet ist.
- Immer den Netzstecker aus der Steckdose ziehen, aber ohne am Kabel zu ziehen.
- Das Produkt nicht verwenden, wenn das Kabel oder andere Bauteile beschädigt sind. Das beschädigte Stromkabel muss vom Hersteller oder von seinem Kundendienst oder auf jeden Fall von einer ähnlich qualifizierten Person ausgewechselt werden, damit jedem Risiko vorgebeugt wird.
- Eine weitere schützende Maßnahme besteht darin, in den Versorgungsstromkreis eine Sicherheitsvorrichtung gegen Fehlerstrom mit einem nominalen Auslösestrom von 30mA zu integrieren.
- Wir raten Ihnen, für weitere Informationen einen Elektriker Ihres Vertrauens zu kontaktieren. Die Sicherheit dieser elektrischen Geräte erfüllt anerkannte technische Regeln und die Gesetze zur Sicherheit elektrischer Apparaturen.
- Den Stecker nicht unnötig lange in der Steckdose lassen, sondern das Gerät herausziehen, wenn es nicht benutzt wird.
- Das Gerät auf ebene und stabile Flächen stellen und von Wärmequellen fernhalten.

ALLGEMEINE HINWEISE ZUM GEBRAUCH

Zu den technischen Eigenschaften beachten Sie bitte die Außenverpackung und das Schild mit den technischen Daten auf dem Gerät selbst.



GEBRAUCH: Die Haarschneidemaschine wurde zum Schneiden und Stutzen von menschlichen Haaren und Bart ausgelegt und hergestellt.



NICHT KORREKTER GEBRAUCH: Das Gerät nur für den vorgesehen Zweck benutzen, nicht mit Perücken, Tierhaar oder mit jedwedem anderem Material, das nicht Menschenhaar ist, verwenden: Der Hersteller übernimmt keine Haftung bei unsachgemäßer Verwendung des Geräts.



Das Kabel nicht um das Gerät wickeln, um Schäden am Kabel und jedes daraus hervorgehende Risiko zu vermeiden.



Eine etwaige Erhitzung des Geräts während des Gebrauchs ist normal.

- Sicherstellen, dass die Netzspannung den Angaben auf dem Schild der technischen Daten des Gerätes und des Spannungsadapters entspricht.
- Das Gerät kann von Kindern ab 3 Jahren unter Aufsicht verwendet werden.
- Dieses Gerät darf von Kindern ab 8 Jahren und von Personen mit verminderten körperlichen, sensorischen oder geistigen Fähigkeiten oder von Personen mit unzureichender Erfahrung oder Kenntnis nur unter Aufsicht oder nach entsprechender Einweisung hinsichtlich des sicheren Gebrauchs und der Gefahren des Gerätes benutzt werden.
- Kinder dürfen nicht mit dem Gerät spielen.
- Reinigung und Wartung dürfen nicht von Kindern ohne Aufsicht vorgenommen werden.
- Um bei einem Herunterfallen oder starken Stoß sicher zu gehen, dass das Gerät optimal und sicher funktioniert, es bei einem autorisierten Service-Center kontrollieren lassen.
- Das Stromkabel darf niemals mit dem Gerät in Kontakt kommen.
- Das Geräte nach Gebrauch vom Stromnetz trennen.
- Keine Gegenstände in die Geräteöffnungen stecken oder fallen lassen.



Dieses Gerät wurde zur gewerblichen Verwendung entwickelt.

BESCHREIBUNG DES GERÄTS UND SEINER ZUBEHÖRTEILE

Die Ausstattung Ihres Geräts (Abb. 1 - 3 - 4 - 5) überprüfen.

- | | | | |
|---|-----------------------------------|---|---------------|
| A | Scheraufsatz | E | Kamm-Aufsätze |
| B | ON-OFF Schalter | F | Schmieröl |
| C | Stromkabel | G | Bürstchen |
| D | Hebel zum Regeln der Schnittlänge | | |

ANWENDUNG



ACHTUNG! Das Gerät nicht verwenden wenn die Klingen des Scheraufsatzes A (Abb. 1) beschädigt sind oder die Klingennarretierung nicht ordnungsgemäß funktioniert.



Das Gerät niemals auf nassen Haaren verwenden.

EIN- UND AUSSCHALTEN DES GERÄTS

Einschalten

- Stecker in die Steckdose stecken.
- Den Schalter auf die Position "1 - ON" stellen.



Das oft laute und unregelmäßige Geräusch, das beim Einschalten des Gerätes zu hören ist, ist auf den Motorstart zurückzuführen. Dies deutet nicht auf Probleme hin, auch leichte Erwärmung oder mäßige Vibration des Gerätes ist kein Grund zur Beunruhigung.

Abschalten

- Den Schalter auf die Position "0 - OFF" stellen.
- Das Netzkabel von der Steckdose trennen, dabei nicht am Kabel oder am Gerät ziehen.

NÜTZLICHE HINWEISE FÜR DEN SCHNITT

- Das Haar wie üblich waschen, trocknen und etwaige Knoten ausbürsten.
- Nach dem Trocknen keinen Haarlack, Schaumfestiger oder Gel benutzen.
- Mit dem größeren Kamm-Aufsatz **E** (Abb. 1) beginnen und nach und nach das Maß reduzieren bis das gewünschte Ergebnis erreicht ist.
- Für ein optimales Ergebnis das Gerät im entgegengesetzten Sinn zum Haarwuchs anwenden.
- Falls sich im einstellbaren Kamm viele Haare ansammeln, den Kamm vom Gerät abnehmen (s. Abschn. "Abnehmen des einstellbaren Kamms") und die Haare durch Blasen oder Schütteln entfernen.

GEBRAUCH DES GERÄTS



Vor dem Wechseln oder Montieren eines beliebigen Zubehörteils das Gerät abschalten.

Einstellung der Schnittlänge

Die Schnittlänge kann mit dem dafür vorgesehenen Hebel eingestellt werden (Abb. 2).

Gebrauch des Kamm-Aufsatzes

Sicherstellen, dass das Gerät abgeschaltet ist.

Den Kamm **E** (Abb. 1) auf die scharfe Kante des Scheraufsatzes **A** (Abb. 1) aufsetzen und ihn drücken, bis er am Scheraufsatz einrastet, dazu Kraft auf den Griff ausüben.

- Gerät einschalten.
- Mit dem Schnitt beginnen; Ratschläge sind im Abschn. „NÜTZLICHE HINWEISE FÜR DEN SCHNITT“.

Entfernen des Kamm-Aufsatzes

- Gerät abschalten.
- Den Kamm von der Basis der Klinge ausrasten und vom Gerät abziehen.

Gebrauch ohne Kamm-Aufsatzes



Wird das Gerät ohne Abstandskamm **E (Abb. 1) verwendet, schneidet die Klinge des Scheraufsatzes **A** (Abb. 1) die Haare ganz nahe an der Kopfhaut.**



Das Gerät niemals verwenden wenn die Klingen des Scheraufsatzes **A (Abb. 1) beschädigt sind oder die Klingenanretterung nicht ordnungsgemäß funktioniert.**

Die Verwendung des Geräts ohne Kamm-Aufsatz **E** (Abb. 1) ermöglicht es, die Haare sehr nahe an der Haut zu schneiden oder im Nackenbereich oder rund um die Ohren zu trimmen.

WARTUNG



Bei einer Fehlfunktion oder Beschädigung des Geräts oder eines seiner Teile muss das Gerät vom Hersteller oder seinem technischen Kundendienst oder auf jeden Fall von einer ähnlich qualifizierten Person überprüft werden, um jedem Risiko vorzubeugen. Der Benutzer darf das Gerät nicht selbst auseinandernehmen.

ALLGEMEINE REINIGUNG

Es ist ratsam, täglich oder nach jedem Gebrauch eine allgemeine Reinigung durchzuführen.

Sicherstellen, dass das Gerät ausgeschaltet und vom Netz abgetrennt ist.

- **Um jede Stromschlaggefahr zu vermeiden, das Gerät nicht mit Wasser reinigen und nicht in Wasser eintauchen.**
- **Keine scheuernden Lösungen oder konzentrierten Reinigungsmittel verwenden.**
- Außen mit einem weichen oder leicht angefeuchteten Tuch reinigen.
- Anschließend überprüfen, dass alle gereinigten Teile wieder ganz trocken sind.

Reinigen und Abnehmen der Klingeneinheit

- Gerät abschalten.
 - Die restlichen Haare auf dem Bürstenkopf mit der Bürste **G** (Abb. 1) entfernen.
 - Den Scheraufsatz mit dem spezifischen Öl (Abb. 5) ölen.
 - Das Gerät kurz einschalten, um eine gleichmäßige Verteilung des Ölfilms zu erreichen.
- Für eine korrekte Reinigung muss der Scheraufsatz demontiert werden.

Wartung, Auswechseln und Einstellen des Kopfes



Die Teile des Scheraufsatzes können scharf sein. Während des gesamten Verfahrens besonders vorsichtig vorgehen.

- Die Schrauben des Scheraufsatzes lösen und die feste und die bewegliche Klinge herausziehen (Abb. 4).
- Alle Teile des Gerätes von Haarresten reinigen.
- Für den Wiederausammenbau die Klinge in den Kunststoffträger fügen.
- Den Kamm anbringen und die beiden Schrauben wieder einsetzen.
- Vor Anziehen der Schrauben sicherstellen, dass die bewegliche Klinge seitlich zur festen Klinge ausgerichtet ist (Abb. 5 - b/c) und die feste Klinge so ausrichten, dass zwischen der Vorderkante der festen Klinge und der Vorderkante der beweglichen Klinge ein Abstand von ungefähr 0,5 mm (Abb. 5-a) besteht.
- Die Schrauben anziehen.
- Erneut die Ausrichtung beider Klingen kontrollieren.
- Den Vorgang wiederholen, wenn die Ausrichtung nicht optimal bzw. nicht sicher ist.
- Vor dem Gebrauch des Gerätes den ordnungsgemäßen Betrieb sicherstellen.



Wenn die Klingen nicht perfekt zueinander ausgerichtet sind, können sie zu Verletzungen führen. Die Einstellung unbedingt korrekt ausführen.

Schmierung

Es wird empfohlen, die Klingeneinheit täglich oder jedenfalls nach jedem Gebrauch zu säubern.

Um das Schärfen der Klinge sicherzustellen, ist es wichtig, den Scheraufsatz zu schmieren. Es wird empfohlen, in regelmäßigen Abständen zwei bis drei Tropfen Schmiermittel **M** (Abb. 1) direkt auf die Klinge (Abb. 5) aufzutragen.



Wenn nach längerer Nutzungsdauer und trotz ständiger Reinigung und Ölung die Schnittleistungen abnehmen, muss der Scheraufsatz ausgetauscht werden.

Wenn das Gerät nicht geschmiert wird, gilt dies als „MISSACHTUNG DER GEBRAUCHSANWEISUNGEN“ und die Garantie erlischt automatisch.

ENTSORGUNG



Die Verpackung des Produktes besteht aus recyclebaren Materialien. Trennen Sie die Einzelteile je nach Art und entsorgen Sie sie entsprechend den geltenden Umweltschutzbestimmungen.



INFORMATIONEN FÜR DIE ANWENDER gemäß der Gesetzesverordnung Nr. 49 vom 14. März 2014 „Umsetzung der Richtlinie 2012/19/EG über Elektro- und Elektronik-Altgeräte (WEEE)“

Das Symbol der durchgestrichenen Mülltonne auf dem Gerät weist darauf hin, dass das Produkt am Ende seiner Nutzungsdauer getrennt von anderen Abfällen gesammelt werden muss. Der Benutzer muss daher die Geräte mit ihren wesentlichen Komponenten, die das Ende ihrer Lebensdauer erreicht haben, zu den entsprechenden Sammelstellen für die getrennte Sammlung von Elektronik- und Elektroschrott bringen oder sie beim Kauf neuer Geräte gleicher Art im Verhältnis 1:1 oder 1:0 für Geräte mit einer Seite größer als 25 cm an den Händler zurückgeben. Eine ordnungsgemäße getrennte Sammlung für die anschließende Inbetriebnahme der zurückgegebenen Geräte zur Wiederverwertung, Behandlung und umweltgerechten Entsorgung wird dazu beitragen, mögliche negative Auswirkungen auf Umwelt und Gesundheit zu vermeiden und das Recycling der Materialien, aus denen die Geräte bestehen, zu unterstützen. Die unrechtmäßige Entsorgung des Produkts durch den Benutzer beinhaltet die Anwendung von Verwaltungsstrafen gemäß Gesetzesverordnung Nr. 49 vom 14. März 2014.

GARANTIE

Die Garantie ist gemäß den geltenden gesetzlichen Fristen gültig, beginnt ab dem Kaufdatum und beinhaltet die Reparaturkosten.

Die Garantiezeit beträgt 1 oder 2 Jahre, abhängig von der Art des Käufers (Fachmann oder Verbraucher), wie in den geltenden Vorschriften festgelegt.

Die Garantie gilt nur nach Vorlage des Coupons mit Stempel und Unterschrift des Verkäufers sowie Angabe des Kaufdatums. Maßgeblich ist das auf der Quittung/Rechnung angegebene Datum.

Die Garantie deckt Qualitätsmängel des Geräts ab, die auf Material- oder Herstellungsfehler zurückzuführen sind. Gamma Più s.r.l. verpflichtet sich, kostenlos die Teile zu reparieren oder zu ersetzen, die sich nach ihrem Dafürhalten innerhalb der Garantiezeit aufgrund von Material- und Konstruktionsmängeln als nicht effizient erweisen.

ACHTUNG! Die Garantie verfällt, wenn am Gerät direkte Eingriffe des Käufers oder Manipulationen durch nicht dazu autorisiertes Personal festgestellt werden.

DIE GARANTIE DECKT NICHT AB:

- Schäden, die durch nicht bestimmungsgemäßen Gebrauch, unzulässige Behandlung oder Transportschäden verursacht werden.
- Schäden infolge von Nichtbeachtung der Gebrauchsanweisungen.
- Schäden infolge eines Gebrauchs des Gerätes mit falscher Netzspannung.
- Geräte, an denen Zubehörteile anderer Hersteller montiert sind.

- Fehler, die sich auf unerhebliche Weise auf den Wert oder die Verwendungsmöglichkeit des Geräts auswirken.
- Bauteile, die dem normalen Verschleiß unterliegen (Scheraufsatz, Batterie, usw.).

TECHNISCHER KUNDENDIENST

Falls Reparaturen nötig sind, sehen Sie bitte die Liste der „Technischen Service-Center (IT)“ in dieser Anleitung ein, wenden Sie sich an das nächstgelegene Service-Center und geben Sie dabei das Gerätemodell an.

Für eine aktualisierte Liste der Service-Center verweisen wir auf unsere Internetseite: www.gammapiu.it

Professioneel apparaat

VERKLARING VAN DE SYMBOLEN



Onze producten zijn conform de richtlijnen die op het EG-keurmerk betrekking hebben.



Een apparaat wordt als klasse III gedefinieerd wanneer de bescherming tegen elektrocutie gebaseerd is op het feit dat geen spanningen aanwezig zijn die hoger zijn dan de zeer lage veiligheidsspanning SELV (Safety Extra Low Voltage). Een dergelijk apparaat wordt of door een batterij of via een SELV-transformator gevoed. Apparaten van Klasse III moeten niet met een veiligheidsaarding zijn uitgerust.



Het symbool van klasse II of Dubbele Isolatie geeft aan dat dit product zodanig ontworpen is dat geen aardverbinding nodig is. Deze producten zijn zodanig vervaardigd dat de gebruiker door een storing niet in contact kan komen met gevaarlijke spanningen, daar de ombouw van isolerend materiaal is.



Dit symbool geeft aan dat het product voldoet aan de eisen van de nieuwe richtlijnen, ingevoerd ter bescherming van het milieu, en dat het aan het einde van zijn levensduur op passende wijze moet worden verwijderd. Vraag de plaatselijke overheid om informatie over de plekken die bestemd zijn voor de afvalverwerking.



Dit symbool, gewoonlijk vergezeld van een beschrijving, wijst de gebruiker erop dat er belangrijke handelingen en instructies zijn die moeten worden gelezen.



Gebruik dit apparaat niet in de nabijheid van badkuipen, wastafels of andere recipiënten die water bevatten.

Alle afbeeldingen en details ervan staan op pag. 3 van deze handleiding; in de volgende instructies worden het referentienummer van het onderdeel en de letter van de afbeelding aangegeven, bijvoorbeeld: 1 (afb. A).

ALGEMENE WAARSCHUWINGEN INZAKE DE VEILIGHEID



Om beschadiging en gevaren te voorkomen, te wijten aan een niet-conform gebruik, moet men de gebruiksaanwijzing strikt in acht nemen en bewaren. Als het product later aan anderen wordt afgestaan moet ook de gebruiksaanwijzing overhandigd worden.



Als de olie M (afb. 1) per ongeluk wordt ingeslikt, geen braken opwekken maar veel water drinken en een arts raadplegen. Bij contact van de olie met de ogen, onmiddellijk spoelen met stromend water en een arts raadplegen.

UITPAKKEN EN CONTROLE VAN HET PRODUCT

Haal het product uit zijn verpakking en controleer of het intact is en geen zichtbare tekenen van transportschade vertoont.

Gebruik het apparaat in geval van twijfels niet maar neem contact op met het dichtstbijzijnde technisch servicecentrum (raadpleeg de rubriek "Technische servicecentra (IT)" in deze gebruiksaanwijzing).



LET OP! GEVAAR VOOR KINDEREN.

De verpakkingselementen (plastic zakjes, piepschuim, enz.) mogen niet binnen het bereik van kinderen worden gelaten omdat ze mogelijk bronnen van gevaar vormen.

WAARSCHUWINGEN INZAKE DE ELEKTRISCHE VEILIGHEID

Het gebruik van elektrische apparaten impliceert de inachtneming van enkele fundamentele regels.



WAARSCHUWING: Dompel het apparaat nooit in water of andere vloeistoffen! Raak het apparaat nooit aan als het in een vloeistof is gevallen.



Gebruik dit apparaat niet in de nabijheid van badkuipen, wastafels of andere recipiënten die water bevatten.

In het bijzonder:

- trek niet aan het netsnoer of aan het apparaat om de stekker uit het stopcontact te trekken;
- raak het apparaat nooit met natte of vochtige handen of voeten aan;
- gebruik het apparaat niet op blote voeten;
- stel het apparaat niet bloot aan weersomstandigheden (regen, zon, enz.);
- Wanneer het apparaat in een badkamer wordt gebruikt, moet het na het gebruik van de netvoeding worden afgesloten omdat de nabijheid van water een gevaar kan vormen, ook al is het apparaat uitgeschakeld.
- Trek de stekker altijd het uit stopcontact zonder aan het snoer te trekken.
- Gebruik het product niet als het snoer of andere onderdelen beschadigd lijken. Als het netsnoer beschadigd is, moet het door de fabrikant of de dienst voor technische ondersteuning, of in elk geval door een persoon met een gelijkaardige kwalificatie, vervangen worden, zodat ieder risico wordt voorkomen.
- Een extra bescherming verkrijgt men door een veiligheidsvoorziening tegen lekstromen in het elektrische circuit van het huis, met een nominale uitschakelstroom van niet meer dan 30mA.
- Wij adviseren om contact op te nemen met een elektrotechnicus voor meer informatie. De veiligheid van deze apparaten is conform aan de erkende regels van de techniek en de wet inzake veiligheid van elektrische apparatuur.
- Laat de stekker niet onnodig in het stopcontact maar trek hem er uit als het apparaat niet wordt gebruikt.
- Plaats het product op vlakke en stabiele oppervlakken, uit de buurt van warmtebronnen.

ALGEMENE WAARSCHUWINGEN INZAKE HET GEBRUIK

Raadpleeg de buitenkant van de verpakking en de aanwijzingen op het gegevensplaatje, aangebracht op het product voor de technische kenmerken.



GEBRUIK: De tondeuse is bedacht en vervaardigd voor het scheren en bijwerken van mensenhaar en baard.



VERKEERD GEBRUIK: Gebruik het apparaat alleen voor het daarvoor bestemde doel, gebruik het niet voor pruiken, dierenhaar of ieder materiaal dat anders is dan mensenhaar. De fabrikant kan niet aansprakelijk worden gesteld bij oneigenlijk gebruik van het apparaat.



Wikkel het snoer niet rond het apparaat om schade aan het snoer en elk daaruit voortvloeiend risico te vermijden.



Tijdens het gebruik kan het apparaat oververhit raken; dit moet als gewoon beschouwd worden.

- Controleer of de netspanning overeenkomt met de waarde die op het plaatje met technische gegevens van het apparaat en op de netadapter staat.

GAMMA+

- Het apparaat mag gebruikt worden door kinderen vanaf 3 jaar onder toezicht.
- Dit apparaat kan gebruikt worden door kinderen vanaf de leeftijd van 8 jaar en door mensen met verminderde fysieke, zintuiglijke of geestelijke capaciteiten of mensen zonder ervaring of kennis op voorwaarde dat zij onder toezicht staan, geïnstrueerd worden over het veilig gebruik van het apparaat en hun wordt uitgelegd welke gevaren ermee zijn verbonden.
- Kinderen dienen niet met het apparaat te spelen.
- De reiniging en het onderhoud mogen niet uitgevoerd worden door kinderen zonder dat toezicht aanwezig is.
- Om een optimale en volledig veilige werking te garanderen, moet het toestel door een erkend servicecentrum worden gecontroleerd als het apparaat valt of ertegen gestoten wordt.
- Het netsnoer mag nooit met het apparaat in contact komen.
- Na gebruik moet u de stekker van het apparaat uit het stopcontact trekken.
- Steek nooit voorwerpen in de openingen van het apparaat.



Dit apparaat is ontworpen om in commerciële omgevingen te worden gebruikt.

BESCHRIJVING VAN HET APPARAAT EN VAN DE ACCESSOIRES

Controleer de accessoires die bij het apparaat geleverd zijn (afb. 1 - 3 - 4 - 5).

- | | | | |
|---|--|---|----------------|
| A | Scheerkop | E | Afstandskammen |
| B | ON/OFF-schakelaar | F | Smeerolie |
| C | Netsnoer | G | Borsteltje |
| D | Hendel voor afstelling van de snijhoogte | | |

GEBRUIK



LET OP! Gebruik het apparaat nooit als de messen van de koppen A (afb. 1) beschadigd zijn of als het mesblok niet goed werkt.



Het apparaat nooit op nat haar gebruiken.

IN- EN UITSCHAKELING VAN HET APPARAAT

Inschakeling

- Steek de stekker in het stopcontact.
- Zet de schakelaar op "1 - ON".



De klik, die vaak hard en onregelmatig klinkt, en die gehoord wordt bij de inschakeling van het apparaat, is te wijten aan het starten van de motor. Dit betekent niet dat er problemen zijn, zoals ook een lichte verwarming of een matige trilling van het apparaat niet op problemen duiden.

Uitschakeling

- Zet de schakelaar op "0 - OFF".
- Trek het netsnoer uit het stopcontact zonder aan de kabel of aan het apparaat te trekken.

NUTTIGE TIPS VOOR HET SCHEREN

- Was het haar naar gewoonte, droog het, borstel het in de groeirichting en

verwijder eventuele klitten.

- Gebruik na het drogen geen lak, mousse of gel.
- Begin met de grotere afstandskam **E** (afb. 1) en verminder geleidelijk de afstandsmaat totdat u het gewenste resultaat hebt bereikt.
- Gebruik voor een optimaal resultaat het apparaat tegen de haargroei in.
- Als er zich veel haar in de instelbare kam ophoopt, moet u de kam uit het apparaat verwijderen (zie par. „**Verwijdering van de instelbare kam**“) en reinigen (blazen en/of schudden tot het haar eruit valt).

GEBRUIK VAN HET APPARAAT



Schakel het apparaat uit alvorens een accessoire te wisselen of te monteren.

Afstelling snijlengte

De snijlengte kan afgesteld worden met de speciale hendel (afb. 2).

Gebruik van de afstandskam

Controleer of het apparaat is uitgeschakeld.

Plaats de kam **E** (afb. 1) op de scherpe kant van de kop **A** (afb. 1) en druk erop terwijl u kracht uitoefent naar de greep toe totdat hij in de kop vastklikt.

- Schakel het apparaat in.
- U kunt nu gaan scheren; raadpleeg voor tips de par. “NUTTIGE TIPS VOOR HET SCHEREN”.

Verwijdering van de afstandskam

- Schakel het apparaat uit.
- Koppel de kam los van de mesbasis en haal hem uit het apparaat.

Gebruik zonder de afstandskam



Als het apparaat zonder de afstandhouderkam **E (afb. 1) wordt gebruikt, scheert het mes van de kop **A** (afb. 1) zeer dicht bij de hoofdhuid.**



Gebruik het apparaat nooit als de messen van de kop **A (afb. 1) beschadigd zijn of als het mesblok niet goed werkt.**

Het apparaat kan zonder de afstandskam **E** (afb. 1) worden gebruikt om het haar dichtbij de huid te scheren of om de omtrek van de nek en de zone rond de oren te definiëren.

ONDERHOUD



Bij een slechte werking of beschadiging van het apparaat, of van een deel ervan, moet het door de fabrikant of de dienst voor technische ondersteuning onderzocht worden. Ook kan het door iemand met een gelijkaardige kwalificatie onderzocht worden zodat ieder risico wordt voorkomen. De gebruiker mag het apparaat niet zelf demonteren.

ALGEMENE REINIGING

Geadviseerd wordt om dagelijks of hoe dan ook na elk gebruik een algemene reiniging uit te voeren.

Controleer of het apparaat niet op het elektriciteitsnet is aangesloten en uitgeschakeld is.

- **Om ieder risico op elektrische schokken te vermijden, mag het apparaat niet met water worden gereinigd of daarin worden gedompeld.**
- **Gebruik geen schurende oplossingen of geconcentreerde reinigingsmiddelen.**
- Reinig de buitenkant met een zachte of licht vochtig gemaakte doek.

- Controleer na de reiniging of alle gereinigde delen volledig droog zijn.

Verwijdering en reiniging mesblok

- Schakel het apparaat uit.
- Verwijder met het borsteltje **G** (afb. 1) de haarresten van de kop.
- Smeer de kop met de specifieke olie (afb. 5).
- Schakel het apparaat kort in om zeker te zijn van een gelijkmatige verdeling van de oliefilm.

Voor een zorgvuldige reiniging moet de kop worden gedemonteerd.

Onderhoud, vervanging en instelling van de kop



De componenten van de kop kunnen scherp zijn. Let bijzonder goed op tijdens de gehele procedure.

- Draai de schroeven van de kop los en trek het vaste mes en het mobiele mes los (Afb. 4).
- Reinig alle onderdelen door eventuele haarresten te verwijderen.
- Monteer de onderdelen opnieuw door het mesje in de plastic meenemer te steken.
- Breng het kammetje aan en plaats de twee schroeven terug.
- Controleer, alvorens de schroeven vast te draaien, of het mobiele mes aan de zijkant uitgelijnd is ten opzichte van het vaste mes (Afb. 5– b/c) en lijn het vaste mes uit zodat tussen de voorrand van het vaste mes en de voorrand van het mobiele mes een afstand van ongeveer 0,5 mm aanwezig is (Afb. 5-a).
- Draai de schroeven vast.
- Controleer opnieuw de uitlijning tussen de twee messen.
- Herhaal de handeling als de uitlijning niet optimaal of niet zeker is.
- Controleer voordat u het apparaat gebruikt of het correct werkt.



Als de messen niet perfect uitgelijnd zijn, kunnen ze letsel veroorzaken. Besteed aandacht aan een correcte afstelling.

Smering

Geadviseerd wordt de mesgroep dagelijks te smeren of in elk geval na ieder gebruik.

Om ervoor te zorgen dat de messen scherp zijn, is het belangrijk de scheerkop te smeren. Geadviseerd wordt om met regelmatige tussenpozen twee/drie druppels smeermiddel **M** (afb. 1) rechtstreeks op het mes aan te brengen (afb. 5).



Als na een lange gebruikperiode, en ondanks een regelmatige reiniging en oliesmering, de scheerresultaten slechter worden, is het noodzakelijk de kop te vervangen.

Het niet uitvoeren van smering van het apparaat wordt beschouwd als “VERONACHTZAMING VAN DE GEBRUIKSINSTRUCTIES” en doet automatisch de garantie vervallen.

VERWIJDERING



De verpakking van het product bestaat uit recyclebaar materiaal. Verdeel de onderdelen naargelang het type materiaal en verwijder ze volgens de geldende wetgeving inzake milieubescherming.



INFORMATIE VOOR DE GEBRUIKERS in de zin van Wetsdecreet nr. 49 van 14 maart 2014 "Uitvoering van Richtlijn 2012/19/EU inzake Afgedankte Elektrische en Elektronische Apparatuur (AEEA)"

Het symbool van de doorkruiste vuilcontainer, dat op het apparaat is aangebracht, geeft aan dat het product aan het einde van zijn nuttige levensduur gescheiden van andere afval moet worden ingezameld. De gebruiker moet het intacte apparaat, dat alle essentiële onderdelen bevat en het einde van de levensduur heeft bereikt, naar een geschikt centrum voor gescheiden inzameling van elektronisch en elektrotechnisch afval brengen of het terugbrengen naar de verkoper bij wie het gekocht is op het moment van aanschaf van een nieuw gelijkaardig apparaat, in de verhouding een op een, of 1 op nul voor apparaten waarvan de grootste zijde kleiner is dan 25 cm. De correcte gescheiden inzameling om het afgedankte apparaat vervolgens te recyclen, te behandelen en te verwerken op een wijze die compatibel is met het milieu, draagt ertoe bij de mogelijk negatieve effecten voor het milieu en voor de gezondheid te vermijden en bevordert het recyclen van de materialen waaruit de apparatuur bestaat. Als de gebruiker het product niet op correcte wijze verwijderd, worden administratieve sancties toegepast, volgens de geldende nationale regelgeving.

GARANTIE

De garantie is geldig met ingang van de datum van aankoop volgens de van kracht zijnde wettelijke voorwaarden en is inclusief reparatiekosten.

De garantie duurt 1 tot 2 jaar in functie van het type koper (professional of consument), volgens de voorgeschreven normen.

De garantie is uitsluitend geldig als de coupon met stempel en handtekening van de verkoper wordt voorgelegd en de datum van aankoop wordt bewezen. De datum op de kassabon/factuur is de geldige datum.

De garantie dekt kwaliteitsdefecten van het apparaat: materiaal- of fabricagefouten. Gamma Più S.r.l. verbindt zich ertoe om binnen de garantieperiode gratis onderdelen te repareren of te vervangen, die naar haar eigen deskundige oordeel niet efficiënt blijken te zijn ten gevolge van materiaal- of fabricagefouten.

LET OP! De garantie vervalt als wordt vastgesteld dat de klant of niet erkend personeel rechtstreeks op het apparaat heeft ingegrepen.

DE GARANTIE DEKT GEEN:

- Schade veroorzaakt door niet-conform gebruik, oneigenlijke behandelingen of transportbreuken.
- Schade veroorzaakt door de veronachtzaming van de gebruiksaanwijzing.
- Schade veroorzaakt door het gebruik van het apparaat met een onjuiste netspanning.
- Apparaten waarop accessoires van andere producenten worden gemonteerd.
- Defecten die op irrelevante wijze van invloed op de waarde of op de gebruiksmogelijkheid van het product zijn.
- Onderdelen die aan normale slijtage onderhevig zijn (kop, batterijen enz.).

TECHNISCHE SERVICE

Raadpleeg voor eventuele reparaties de rubriek "Technische servicecentra (IT)", aangegeven in deze handleiding, zodat u contact kunt opnemen met het dichtstbijgelegen servicecentrum. Geef model van het product op.

Raadpleeg de website voor de bijgewerkte lijst met servicecentra:

www.gammapiu.it

Urządzenie specjalistyczne

WYJAŚNIENIE SYMBOLI



Nasze produkty spełniają wymagania dyrektyw odwołujących się do oznakowania CE.



Urządzenie zostaje zaszeregowane do klasy III, gdy zabezpieczenie przed porażeniem prądem zapewnione jest przez brak obecności wartości napięcia nieprzekraczającego niskiego napięcia bezpieczeństwa SELV (Safety Extra-Low Voltage). Tego rodzaju urządzenie zasilane jest przez akumulator lub transformator SELV. Urządzenia zaszeregowane do Klasy III nie muszą posiadać uziemienia ochronnego.



Symbol klasy II lub Podwójnej Izolacji wskazuje, że niniejszy produkt został zaprojektowany w sposób, który nie wymaga połączenia uziemiającego. Niniejsze produkty są skonstruowane w taki sposób, że pojedyncza usterka nie doprowadzi do kontaktu użytkownika z niebezpiecznym napięciem, ponieważ obudowa jest wykonana z materiału izolacyjnego.



Niniejszy symbol wskazuje, że produkt spełnia wymogi stawiane przez nowe dyrektywy, wprowadzone w związku z koniecznością ochrony środowiska i że musi być on odpowiednio usunięty po zakończeniu okresu użyteczności. Należy zwrócić się do władz lokalnych o podanie informacji dotyczących stref wyznaczonych do usuwania odpadów.



Niniejszy symbol, zazwyczaj występujący wraz z opisem, wskazuje użytkownikowi, że należy przeczytać ważne instrukcje i opisy czynności.



Nie używać niniejszego urządzenia w pobliżu wanien, umywalk lub innych zbiorników napełnionych wodą.

Wszystkie rysunki i ich detale zamieszczone zostały na str. 3 niniejszej instrukcji. W dalszej treści instrukcji podawane są oznaczenie referencyjne detalu oraz numer rysunku, np.: **1** (rys. **A**).

OSTRZEŻENIA OGÓLNE DOTYCZĄCE BEZPIECZEŃSTWA



Celem uniknięcia szkód i zagrożeń związanych z nieodpowiednim użyciem, należy starannie przestrzegać i przechowywać instrukcję obsługi. W przypadku zbycia produktu osobom trzecim, należy przekazać także niniejszą książeczkę z instrukcjami.



Jeśli olej M (rys. 1) zostanie połknięty przypadkowo, nie wywoływać wymiotów, wypić dużo wody i skontaktować się z lekarzem. W przypadku dostania się oleju do oczu należy natychmiast przemyć je bieżącą wodą i skontaktować się z lekarzem.

ROZPAKOWANIE I SPRAWDZENIE PRODUKTU

Wyjąć produkt z opakowania i upewnić się, że jest on w stanie nienaruszonym i że nie przedstawia widocznych śladów uszkodzenia spowodowanych transportem.

W razie wątpliwości nie używać urządzenia i skontaktować się z najbliższym Centrum Pomocy Technicznej (sprawdzić „Centra Pomocy Technicznej (IT)” wskazane w niniejszej instrukcji).



UWAGA! NIEBEZPIECZEŃSTWO DLA DZIECI.

Elementy opakowania (plastikowe worki, styropian itp.) nie mogą być pozostawione w zasięgu dzieci, gdyż stanowią one potencjalne źródło zagrożenia.

OSTRZEŻENIA DOTYCZĄCE BEZPIECZEŃSTWA ELEKTRYCZNEGO

Używanie urządzeń elektrycznych wiąże się z przestrzeganiem kilku zasadniczych reguł.



OSTRZEŻENIE: Nigdy nie zanurzać urządzenia w wodzie lub innej cieczy! Nie dotykać urządzenia, jeśli wpadło ono do jakiegokolwiek cieczy.



Nie używać niniejszego urządzenia w pobliżu wanien, umywalk lub innych zbiorników napełnionych wodą.

A zwłaszcza:

- nie pociągać za przewód zasilania ani za urządzenie w celu wyjęcia wtyczki z gniazdka;
- nigdy nie dotykać urządzenia mokrymi lub wilgotnymi dłońmi i stopami;
- nie używać urządzenia, będąc na bosą;
- nie wystawiać urządzenia na działanie czynników atmosferycznych (deszcz, słońce itp.);
- Kiedy urządzenie używane jest w łazienkach, po użyciu należy odłączyć je od zasilania, gdyż bliskość wody może stanowić zagrożenie także po wyłączeniu urządzenia.
- Wyjmować zawsze wtyczkę z gniazdka elektrycznego, nie pociągając za kabel.
- Nie używać produktu, jeśli przewód lub inne części noszą ślady uszkodzenia. Jeśli przewód zasilania jest uszkodzony, musi on zostać wymieniony przez producenta lub przez jego serwis pomocy technicznej, lub w każdym razie przez osobę o podobnych kwalifikacjach, tak aby zapobiec zagrożeniom.
- Dodatkową ochronę stanowi wyposażenie domowego obwodu elektrycznego w urządzenie zabezpieczające przed prądem zwarciovym, ze znamionowym prądem wyłączającym nie wyższym od 30 mA.
- Zaleca się skontaktowanie się z zaufanym elektrykiem w celu uzyskania dalszych informacji. Bezpieczeństwo tego typu urządzeń elektrycznych jest zgodne z uznawanymi zasadami techniki i przepisami dotyczącymi bezpieczeństwa urządzeń elektrycznych.
- W przypadku nieużywania urządzenia, nie należy pozostawiać wtyczki w gniazdku elektrycznym.
- Produkt należy umieścić na płaskich, stabilnych powierzchniach z dala od źródeł ciepła.

OGÓLNE OSTRZEŻENIA DOTYCZĄCE UŻYTKOWANIA

Więcej informacji dotyczących parametrów technicznych znajduje się na opakowaniu zewnętrznym i na tabliczce znamionowej na produkcie.



SPOSÓB UŻYCIA: Urządzenie do przycinania włosów została zaprojektowana i zbudowana do obcinania i regulacji ludzkich włosów i brody.



UŻYCIE NIEPRAWIDŁOWE: Urządzenia używać wyłącznie do przewidzianego celu, nie używać na perukach, sierści zwierząt lub na jakimkolwiek innym materiale różniącym się od włosów ludzkich. Producent uchyla się od jakiegokolwiek odpowiedzialności w przypadku niewłaściwego używania urządzenia.



Nie owijać przewodu wokół urządzenia, aby uniknąć jego uszkodzenia i aby zapobiec każdemu związanemu z tym ryzyku.



Podczas użytkowania urządzenie może się nagrzewać. Jest to normalne zjawisko i nie powinno niepokoić.

- Sprawdzić, czy napięcie sieciowe odpowiada wartości wskazanej na tabliczce znamionowej urządzenia oraz na zasilaczu.
- Z urządzenia mogą korzystać dzieci od 3 roku życia pod nadzorem dorosłych.
- Niniejsze urządzenie może być używane przez dzieci, które ukończyły ósmy rok życia, osoby o ograniczonych zdolnościach fizycznych lub psychicznych albo osoby z brakiem doświadczenia lub wiedzy, jeśli są pozostają pod nadzorem i zostały poinstruowane pod kątem bezpiecznej obsługi urządzenia i uświadomione o grożącym niebezpieczeństwie.
- Dzieci nie powinny bawić się urządzeniem.
- Czyszczenie i konserwacja nie mogą być wykonywane przez dzieci bez nadzoru.
- Celem zagwarantowania optymalnego i bezpiecznego działania, w przypadku upadku lub gwałtownego uderzenia należy przekazać urządzenie do kontroli w autoryzowanym centrum serwisowym.
- Przewód zasilania nie może nigdy stykać się z urządzeniem.
- Po zakończeniu używania urządzenia odłączyć je od gniazda sieciowego.
- Nigdy nie należy wkładać lub wrzucać przedmiotów do otworów urządzenia.



Niniejsze urządzenie jest przeznaczone do użytku komercyjnego.

OPIS URZĄDZENIA I AKCESORIÓW

Sprawdzić wyposażenie posiadanego urządzenia (rys. 1 - 3 - 4 - 5).

- | | | | |
|---|--|---|------------------------|
| A | Głowica do obcinania | E | Grzebień odległościowe |
| B | Wyłącznik On/Off | F | Olej do smarowania |
| C | Przewód zasilający | G | Szczoteczka |
| D | Leva per regolazione altezza di taglio | | |

UŻYCIE



UWAGA! Nigdy nie używać urządzenia, jeśli nożyki głowicy A (rys. 1) są uszkodzone lub jeśli blokada nożyków nie działa poprawnie.



Nigdy nie używać urządzenia na mokrych włosach.

WŁĄCZANIE I WYŁĄCZANIE URZĄDZENIA

Włączanie

- Przyłączyć wtyczkę do gniazda elektrycznego.
- Ustawić wyłącznik na pozycję "1 - ON".



Kliknięcie, często hałaśliwe i nieregularne, które jest odczuwalne po włączeniu urządzenia, jest spowodowane uruchomieniem silnika. Nie oznacza to problemów, którymi również nie są niewielkie nagrzewanie lub umiarkowane drganie urządzenia.

Wyłączanie

- Ustawić wyłącznik na pozycję "0 - OFF".

- Odłączyć przewód zasilający od gniazdka sieciowego, nie ciągnąc za przewód ani za urządzenie.

PORADY DOTYCZĄCE STRYŻENIA

- Umyć włosy jak zwykle, wysuszyć je i uczesać w kierunku wzrostu, rozczesując wszelkie splątania.
- Po wysuszeniu nie używać lakieru, pianki do włosów ani żelu.
- Należy zacząć od grzebienia odległościowego **E** (rys. 1) o większych wymiarach i stopniowo zmniejszać wymiar, aż do osiągnięcia pożądanego wyniku.
- Aby efekt był zadowalający, używać urządzenia w kierunku przeciwnym do wzrostu włosów.
- Jeśli na regulowanym grzebieniu zbierze się dużo włosów, zdjąć grzebień z urządzenia (patrz par. „Zdejmowanie grzebienia regulacyjnego”) i wyczyścić go (przedmuchać i/lub potrząsnąć nim tak, aby zebrane włosy spadły).

KORZYSTANIE Z URZĄDZENIA



Przed przystąpieniem do założenia lub zmiany jakiegokolwiek akcesorium, należy wyłączyć urządzenie.

Regulowanie długości cięcia

Długość cięcia można regulować odpowiednią dźwignią (Rys. 2).

Użycie grzebienia odległościowego

Sprawdzić, czy urządzenie jest wyłączone.

Oprzeć grzebień **E** (rys. 1) na krawędzi tnącej głowicy **A** (rys. 1) i nacisnąć go, aż zaczepi się o dolną część głowicy, dociskając w kierunku uchwytu.

- Włączyć urządzenie.
- Rozpocząć strzyżenie zgodnie z par. „PORADY DOTYCZĄCE STRYŻENIA”.

Zdejmowanie grzebienia odległościowego

- Wyłączyć urządzenie.
- Odczepić grzebień od podstawy nożyka i zsunąć go z urządzenia.

Użycie bez grzebienia odległościowego



Gdy z urządzenia korzysta się bez grzebienia odległościowego **E (rys. 1), nożyk głowicy **A** (rys. 1) będzie strzygł bardzo blisko skóry.**



Nigdy nie używać urządzenia, jeśli nożyki głowicy **A (rys. 1) są uszkodzone lub jeśli blokada nożyków nie działa poprawnie.**

Użycie urządzenia bez grzebienia odległościowego **E** (rys. 1) pozwoli na przycięcie włosów bardzo blisko skóry lub w wykończeniu okolic karku i obszaru wokół uszu.

KONSERWACJA



W przypadku nieprawidłowości działania lub uszkodzenia urządzenia lub jednej jego części urządzenie musi zostać przekazane do sprawdzenia przez producenta, przez jego serwis pomocy technicznej lub przez osobę o podobnym stopniu wykwalifikowania, aby zapobiec zagrożeniom. Zabrania się użytkownikowi samodzielnego demontażu urządzenia.

CZYSZCZENIE OGÓLNE

Zaleca się wykonywanie ogólnego czyszczenia codziennie lub po każdym użyciu. Sprawdzić, czy urządzenie nie jest przyłączone do sieci i jest wyłączone.

- **Celem uniknięcia ryzyka porażenia prądem, nie czyścić urządzenia wodą ani nie zanurzać go w wodzie.**
- **Nie używać roztworów ściernych lub skoncentrowanych środków czyszczących.**
- Część zewnętrzną czyścić, używając miękkiej lub lekko zwilżonej ścierki.
- Po zakończeniu czynności upewnić się, że wszystkie części objęte czyszczeniem zostały całkowicie wysuszone.

Usuwanie i czyszczenie bloku nożyków

- Wyłączyć urządzenie.
- Szczoteczką **G** (rys. 1) usunąć resztki włosów na głowicy.
- Naoliwić głowicę odpowiednim olejem (Rys. 5).
- Włączyć na krótki urządzenie, aby upewnić się, że olej zostanie rozprowadzony równomiernie.

Aby czyszczenie było dokładniejsze, głowicę można zdemontować.

Konserwacja, wymiana i regulacja głowicy



Części głowicy mogą być ostre. Podczas całej procedury należy bardzo uważać.

- Wykręcić śruby głowicy i zdjąć nożyk stały oraz ruchomy (rys. 4).
- Wyczyścić wszystkie części z włosów.
- Przystąpić do montażu, zakładając nożyk na element prowadzący z tworzywa sztucznego.
- Założyć grzebień i wkręcić dwie śruby.
- Przed dokręceniem śrub należy sprawdzić, czy nożyk stały jest wyrównany bocznie do nożyka ruchomego (Rys. 5 – b/c) i wyrównać nożyk stały w taki sposób, aby między przednią krawędzią nożyka stałego i przednią krawędzią nożyka ruchomego odległość wynosiła ok. 0,5 mm (Rys. 5-a).
- Dokręcić śruby.
- Ponownie sprawdzić wyrównanie między nożykami.
- Powtórzyć operację, jeśli wyrównanie nie jest optymalne lub bezpieczne.
- Przed użyciem urządzenia sprawdzić, czy działa prawidłowo.



Jeśli nożyki nie są idealnie wyrównane, mogą powodować obrażenia. Uważać, aby regulacja była poprawna.

Smarowanie

Zaleca się, aby zespół nożyków oliwić codziennie lub przynajmniej po każdym użyciu.

Aby zapewnić ostrość nożyków tnących, ważne jest, aby nasmarować głowicę do obcinania.

Wskazane jest, aby nanieść w regularnych odstępach czasu dwie/trzy krople środka smarnego **M** (rys. 1) bezpośrednio na nożyk (rys. 5).



Jeśli po długim okresie użytkowania i pomimo regularnego czyszczenia i oliwienia zmniejsza się wydajność cięcia, wymienić głowicę.

Brak smarowania urządzenia traktowany jest jako „NIEPRZESTRZEGANIE INSTRUKCJI OBSŁUGI”, dlatego też jest jednoznaczny z utratą gwarancji.

UTYLIZACJA



Opakowanie produktu składa się z materiałów nadających się do recyklingu. Podzielić części w zależności od ich rodzaju i usunąć zgodnie z obowiązującymi przepisami w zakresie ochrony środowiska.



INFORMACJE DLA UŻYTKOWNIKA zgodnie z włoskim Dekretem ustawodawczym nr 49 z dn. 14 marca 2014 r. „Wdrażanie Dyrektywy 2012/19/UE w sprawie zużytego sprzętu elektrycznego i elektronicznego (WEEE)”.

Umieszczony na urządzeniu symbol przekreślonego kontenera na śmieci, oznacza, że produkt po zakończeniu okresu użytkowania musi być zebrany oddzielnie od innych odpadów. Użytkownik zatem, po zakończeniu okresu eksploatacji, zobowiązany jest dostarczyć urządzenie wraz z zasadniczymi podzespołami do odpowiednich centrów selektywnej zbiórki odpadów lub zwrócić do sprzedawcy w momencie zakupu nowego urządzenia podobnego typu w proporcji jeden do jednego lub jeden do zera, w przypadku urządzeń, których dłuższa krawędź nie osiąga 25 cm. Odpowiednio prowadzona selektywna zbiórka odpadów, pochodzących z wyłączonych z eksploatacji urządzeń i podawanych następnie recyklingowi, przetwarzaniu i utylizacji przyczynia się do zmniejszenia negatywnego oddziaływania na środowisko i na zdrowie. Ułatwia również ponowne użycie materiałów, z których zbudowane są urządzenia. Samowolna utylizacja produktu przez użytkownika skutkuje zastosowaniem sankcji administracyjnych przewidzianych we włoskim Dekrecie ustawodawczym nr 49 z dn. 14 marca 2014 r.

GWARANCJA

Gwarancja jest ważna zgodnie z obowiązującymi przepisami, rozpoczyna się od daty zakupu i obejmuje koszty napraw.

Okres trwania gwarancji to 1 lub 2 lata, w zależności od rodzaju nabywcy (profesjonalista lub konsument), zgodnie z obowiązującymi przepisami.

Gwarancja ważna jest jedynie po okazaniu dokumentu z pieczętką i podpisem sprzedawcy, zawierającym również datę zakupu. Ważność ma data wskazana na paragonie/fakturze.

Gwarancja obejmuje wady jakościowe urządzenia, spowodowane użytymi materiałami lub błędami produkcyjnymi. Przedsiębiorstwo Gamma Più S.r.l. zobowiązuje się naprawić lub bezpłatnie wymienić części, które w czasie trwania gwarancji nie spełniałyby, według opinii przedsiębiorstwa, swoich funkcji z powodu wad materiałowych lub produkcyjnych.

UWAGA! Gwarancja wygasa w przypadku gdy na urządzeniu wykryte zostaną ślady bezpośredniej ingerencji lub manipulowania ze strony nabywcy lub nieautoryzowanego personelu.

GWARANCJA NIE POKRYWA:

- Szkód spowodowanych nieodpowiednim użytkowaniem, niestosownymi zabiegami lub uszkodzeń powstałych w czasie transportu.
- Szkód spowodowanych nieprzestrzeganiem instrukcji obsługi.
- Szkód spowodowanych używaniem urządzenia z nieprawidłowym napięciem sieciowym.
- Urządzeń, na których zamontowano akcesoria innych producentów.
- Wad, które w nieznacznym tylko stopniu wpływają na wartość lub możliwość używania produktu.

- Części podlegające normalnemu zużyciu (głowica, akumulatory itp.).

POMOC TECHNICZNA

W przypadku ewentualnych napraw należy skontaktować się z najbliższym serwisem i podać model produktu; w tym celu należy odnieść się do działu „Centra Pomocy Technicznej (IT)” zamieszczonego w niniejszej instrukcji obsługi.

Aktualna lista centrów pomocy technicznej znajduje się na stronie internetowej pod adresem: www.gammapiu.it

Professionális használatra gyártott készülék

A SZIMBÓLUMOK JELENTÉSE



Termékeink megfelelnek a CE-jelöléshez kapcsolódó irányelveknek.



Egy készülék olyan esetben minősül III. osztályúnak, ha az áramütéssel szembeni védelem feltételezi, hogy nincsenek a biztonsági érintésvédelmi törpefeszültség értékeket (SELV - Safety Extra-Low Voltage) meghaladó feszültség értékek. Az ilyen készülékek biztonsági törpefeszültségű adatterről vagy akkumulátorról működnek. A III. osztályú készülékek esetében nem kötelező a földelés kialakítása.



A 2. osztály vagy kettős szigetelés szimbóluma azt jelenti, hogy ezt a terméket úgy tervezték, hogy használatakor ne legyen szükség földelő csatlakozásra. Az ilyen készülékek szigetelő burkolattal vannak ellátva, ami nem engedi, hogy hiba esetén a felhasználó veszélyes feszültséggel érintkezzen.



Ez a szimbólum azt jelzi, hogy a termék eleget tesz az új környezetvédelmi irányelveknek, és hogy a terméket életciklusának végén megfelelő módon ártalmatlanítani kell. A hulladékok ártalmatlanítására kijelölt helyekről a helyi önkormányzatnál tájékozódhat.



Ez a szimbólum – amelyet általában leírás is kísér – azt jelzi a felhasználó számára, hogy a leírás fontos utasításokat tartalmaz, amelyeket mindenképpen meg kell ismernie.



Ne használja ezt a készüléket fürdőkád, mosdókagyló, vagy egyéb folyadékkal teli edény közelében!

Minden ábra illetve kiemelt elem a jelen kézikönyv 3. oldalán látható, az útmutató pedig az ábra és az alkatrész számának megjelölésével hivatkozik az egyes elemekre. Például: (A ábra, 1).

ÁLTALÁNOS BIZTONSÁGI ÓVINTÉZKEDÉSEK



A helytelen használatból eredő meghibásodások és veszélyhelyzetek elkerülése érdekében tanulmányozza át alaposan és őrizze meg a használati útmutatót. Ha a terméket később harmadik fél számára átadja, mellékelje hozzá a használati útmutatót is.



Az olaj (1. ábra, M) véletlen lenyelése esetén ne hánytassa magát, igyon sok vizet, és forduljon orvoshoz. Ha az olaj szembe kerül, öblítse ki azonnal folyóvízzel, és forduljon orvoshoz.

A TERMÉK KICSOMAGOLÁSA ÉS ELLENŐRZÉSE

Vegye ki a terméket a csomagolásból, és győződjön meg róla, hogy sértetlen, és nem láthatók rajta szállításból eredő sérülések.

Kétség esetén ne használja a készüléket, hanem vegye fel a kapcsolatot a legközelebbi szakszervizzel (tekintse át az ebben az útmutatóban felsorolt „szakszervizeket (IT)”).



FIGYELEM! GYERMEKEK SZÁMÁRA VESZÉLYES!

A csomagolás egyes elemeit (műanyag zacskók, polisztirol hab stb.) ne hagyja kisgyermek közelében, mert potenciálisan veszélyt okozhatnak.

VILLAMOSBIZTONSÁGI FIGYELMEZTETÉSEK

Az elektromos készülékek használatakor be kell tartani néhány alapvető szabályt.



FIGYELMEZTETÉS: Sose merítse a készüléket vízbe vagy más folyadékba! Ne nyúljon a készülékhez, ha az bármilyen folyadékba esett.



Ne használja ezt a készüléket fürdőkád, mosdókagyló, vagy egyéb folyadékkal teli edény közelében!

Különösen:

- soha ne a tápkábelnél vagy a készüléknél fogva húzza ki a dugót a konnektorból;
- sose érintse meg a készüléket, ha keze vagy lába vizes vagy nedves,
- ne használja a készüléket mezítláb;
- ne tegye ki a készüléket szélsőséges időjárási hatásoknak (eső, erős napfény stb.);
- Ha a készüléket fürdőszobában használja, használat után húzza ki a konnektorból, mivel a víz közelsége akkor is veszélyes lehet, ha a készülék ki van kapcsolva.
- Mindig a dugónál fogva húzza ki a kábelt a konnektorból, ne a zsinórt rántsa meg.
- Ne használja a készüléket, ha a kábel vagy valamely más alkatrésze sérült. Ha a tápkábel sérült, a kockázatok elkerülése érdekében csak a gyártóval, szakszervizzel vagy képzett szakemberrel cseréltesse ki.
- További védelmet jelent az otthoni áramkörbe beiktatott legfeljebb 30 mA névleges kioldóáramú áramvédő kapcsolók használata.
- Részletesebb tájékoztatásért kérjük, forduljon villanyszerelő szakemberhez. Ezen elektromos készülékek biztonságossága megfelel az elismert műszaki szabályoknak és az elektromos készülékek biztonságosságára vonatkozó törvényi előírásoknak.
- Ne hagyja a készüléket feleslegesen az elektromos hálózatra csatlakoztatva. Használaton kívül húzza ki a csatlakozót a konnektorból.
- Helyezze a készüléket hőforrásoktól távol eső, stabil, sík felületre.

A HASZNÁLATRA VONATKOZÓ ÁLTALÁNOS FIGYELMEZTETÉSEK

A termék műszaki jellemzőit lásd a külső csomagoláson és a magán a terméken elhelyezett adattáblán.



HASZNÁLAT: A hajvágót emberi haj és szakáll vágására tervezték.



NEM RENDELTETÉSSZERŰ HASZNÁLAT: A készüléket csak a rendeltetésének megfelelően használja! Ne használja parókán, állati szőrön, vagy az emberi hajtól illetve szőrtől eltérő bármilyen más anyagon. A készülék nem rendeltetészerű használata esetén a gyártó semmilyen felelősséget nem vállal.



Ne csavarja a kábelt a készülék köré, ily módon megelőzve a kábel sérülését és az abból fakadó kockázatokat.



A használat közben a készülék felmelegedhet, ez normális.

- Ellenőrizze, hogy a hálózati feszültség megegyezik-e az adapter műszaki adattábláján feltüntetett adatokkal.
- A készüléket 3 évnél idősebb gyermekek felügyelet alatt használhatják.
- A készüléket 8. évüket betöltött gyermekek vagy csökkent fizikai, érzékszervi, vagy mentális

képességekkel rendelkező, illetve a készülékkel kapcsolatos ismeretekkel és tapasztalattal nem bíró személyek csak akkor használhatják, ha a készülék biztonságos használatával kapcsolatos útmutatásban vagy felügyeletben részesülnek, és értik a használat kockázatait.

- Gyermekeknek a készülékkel játszani tilos.
- A készülék tisztítását, karbantartását gyermekek nem végezhetik felügyelet nélkül.
- Az optimális és teljesen biztonságos működés biztosítása érdekében, ha az eszköz leesne, vagy bármilyen erőteljes behatás érné, mindenképpen vizsgálta meg a legközelebbi szakszervizben.
- Sose érintse meg a tápkábelt a készülékkel!
- Használat után húzza ki a készüléket a hálózati csatlakozóból.
- Ne dugjon vagy ejtsen tárgyakat a készülék nyílásaiba.



Ezt a készüléket kereskedelmi célú használatra tervezték.

A KÉSZÜLÉK ÉS A TARTOZÉKOK BEMUTATÁSA

Ellenőrizze a készüléke felszereltségét (1 - 3 - 4 - 5. ábra).

A	Vágófej	E	Vezetőfésűk
B	On/Off kapcsoló	F	Kenőolaj
C	Tápkábel	G	Kefe
D	Vágási hosszúság beállítására szolgáló kar		

HASZNÁLAT



FIGYELEM! Ne használja a készüléket, ha a fejek (1. ábra, A) pengéi sérültek, vagy ha a pengék nem működnek megfelelően.



Ne használja a készüléket nedves hajon vagy szőrzeten.

A KÉSZÜLÉK BE- ÉS KIKAPCSOLÁSA

Bekapcsolás

- Csatlakoztassa a hálózati csatlakozót a konnektorhoz.
- Állítsa a kapcsolót az „1 - ON” (BE) állásba.



A készülék bekapcsolásakor érzékelhető kattánás gyakran zajos és szabálytalan, de ezt csak a motor indítása okozza. Ez nem jelent hibát, mint ahogyan a készülék átmelegedése vagy korlátozott mértékű rezgése.

Kikapcsolás

- Állítsa a kapcsolót az „0 - OFF” (KI) állásba.
- Húzza ki a tápkábel csatlakozóját a konnektorból a kábel vagy a készülék megrántása nélkül.

HASZNOS TANÁCSOK A HASZNÁLATHOZ

- Szokás szerint mossa és szárítsa meg a haját, és fésülje ki a haj növekedésével megegyező irányban az esetleges gubancok eltávolításához.
- Szárítás után ne használjon hajlakkot, -habot vagy -zselét.
- Kezdje a nagyobb méretű vezetőfésűvel (1. ábra, E), majd csökkentse fokozatosan a beállítást a kívánt hossz eléréséig.

- A megfelelő eredmények érdekében, mozgassa a fésűt a haj növekedési irányával ellentétesen.
- Ha az állítható vezetőkészletben sok haj gyűlik össze, vegye le a fésűt a készülékről (lásd „**Az állítható fésű leszerelése**” című bekezdést), és tisztítsa meg (fújja ki és/ vagy rázza ki belőle a felgyülemllett haját).

A KÉSZÜLÉK HASZNÁLATA



Mielőtt tartozékot cserélne, vagy bármilyen tartozékot felszerelne, kapcsolja ki a készüléket.

A vágási hosszúság beállítása

A vágási hosszúság a kar (2. ábra) használatával állítható be.

A vezetőkészlet használata

Ellenőrizze, hogy a készülék ki van-e kapcsolva.

Illessze a fésűt (1. ábra, **E**) a fej vágó élére (1. ábra, **A**), és nyomja rá a fejre úgy, hogy erősen a markolat felé nyomja.

- Kapcsolja be a készüléket.
- Kezdje el a vágást; a kívánt eredmények eléréséhez olvassa el a „HASZNOS TANÁCSOK A HASZNÁLATHOZ” című bekezdést.

A vezetőkészlet leszerelése

- Kapcsolja ki a készüléket.
- Szabadítsa ki a fésűt a pengék alapjáról, és vegye le a készülékről.

Vezetőkészlet nélküli használat



Ha a készüléket vezetőkészlet nélkül használja (1. ábra, **E), a fej pengéje (1. ábra, **A**) nagyon közel halad majd a fejbőrhöz.**



Ne használja a készüléket, ha a fej (1. ábra, **A) pengéi sérültek, vagy ha a pengék nem működnek megfelelően.**

Ha a készüléket a vezetőkészlet (1. ábra, **E**) nélkül használja, nagyon rövidre vágja a haját, egészen a bőr közelében dolgozik. Ez a tartó vagy fül környéki kontúrok pontosabb igazítására szolgál.

KARBANTARTÁS



A balesetek megelőzése érdekében nem megfelelő működés, illetve a készülék vagy valamely alkatrészének meghibásodása esetén a készüléket meg kell vizsgáltatni a gyártóval, valamely hivatalos szakszervizzel, vagy egy hasonlóan szakképzett személlyel. A felhasználó sose szerelje szét önállóan a készüléket!

ÁLTALÁNOS TISZTÍTÁS

Tanácsos a készülék általános tisztítását naponta, illetve minden használat után elvégezni. Ellenőrizze, hogy a készülék ki van-e kapcsolva, és ki van-e húzva a konnektorból.

- **Az esetleges áramütés megelőzése érdekében ne tisztítsa a készüléket vízzel, és sose merítse a készüléket vízbe.**
- **Ne használjon súrolószereket vagy koncentrált tisztítószereket.**
- A készülék külső részét puha, vagy enyhén nedves ruhával tisztítsa.
- A tisztítást követően győződjön meg arról, hogy a készülék minden részét szárazra törölte.

Pengék eltávolítása és tisztítása

- Kapcsolja ki a készüléket.
- A kefe (1. ábra, **G**) segítségével távolítsa el a maradék haját a fejből.
- Kenje meg a fejet a mellékelt speciális olajjal (5. ábra).
- Kapcsolja be egy rövid időre a készüléket, hogy az olaj mindenhová eljusson.

A fej alapos tisztításához szükség van annak leszerelésére.

A fej karbantartása, cseréje és beállítása



A fej alkatrészei élesek lehetnek. Járjon el nagyon körültekintően a művelet egésze során.

- Hajtsa ki a csavarokat a fejből, és vegye le a rögzített és a mozgó pengét (4. ábra).
- Távolítsa el az összes alkatrésztől az esetleges maradék haját.
- Szerelje vissza a pengét a műanyag vezetőelembe.
- Tegye vissza a fésűt, és hajtsa be a két csavart.
- A csavarok meghúzása előtt ellenőrizze, hogy a mozgó penge oldalirányban igazodik-e a rögzített pengékhez (5 – b/c ábra), és állítsa be a rögzített pengét úgy, hogy a rögzített penge első sarka és a mozgó penge első sarka között kb. 0,5 mm távolság legyen (5 - a ábra).
- Húzza meg a csavarokat.
- Ellenőrizze ismét a két penge beállítását.
- Ismétlje meg a beállítást, ha a távolság nem megfelelő, vagy nem biztonságos.
- A használat előtt ellenőrizze, hogy a készülék kielégítően működik-e.



Ha a pengék nem állnak pontosan a megadott helyzetben, sérüléseket okozhatnak. Ügyeljen a helyes beállításra.

Kenés

Tanácsos a pengéket naponta egyszer, vagy minden használatot követően megkenni.

Ahhoz, hogy a pengék élesek maradjanak, fontos megkenni a vágófejet.

Célszerű rendszeres időközönként két/három csepp kenőanyagot (1. ábra, **M**) közvetlenül a pengére (5. ábra) csepegtetni.



Ha a készüléket hosszabb ideig nem használja, és a megfelelő tisztítás és kenés ellenére a teljesítmény csökken, ki kell cserélni a fejet.

A készülék kenésének elmulasztása a „HASZNÁLATI UTASÍTÁSOK MEGSZEGÉSÉNEK” minősül, és ez a garancia automatikus megszűnését vonja maga után.

ÁRTALMATLANÍTÁS



A készülék csomagolása újrahasznosítható anyagokból készült. Válogassa szét a csomagolás részeit anyaguk szerint, és helyezze őket a környezetvédelmi előírásoknak megfelelő hulladéktárolókba.



VÁSÁRLÓI TÁJÉKOZTATÓ az elektromos és elektronikus berendezések hulladékairól szóló 2012/19/EU irányelv nemzeti jogszabályba ültetéséről szóló 2014. március 14-i 49. sz. törvényerejű rendelet szerint.

A készüléken elhelyezett áthúzott hulladékgyűjtő ábrázoló jelzés arra utal, hogy a termék a hasznos élettartama végén szelektíven gyűjtendő, nem helyezhető háztartási hulladékba. Ezért a felhasználók kötelessége a készüléket annak hasznos élettartama végén minden alapvető alkatrészével együtt elektromos és elektronikus hulladékok gyűjtésére specializálódott hulladékudvarban leadni, vagy egy új egyenértékű készülék vásárlása esetén azt a kereskedőnek átadni (a kereskedő visszavételi kötelezettsége egy új készülék vásárlása esetén illetve olyan készüléknél, amelyek leghosszabb oldala nem haladja meg a 25 cm-t vásárlás nélkül is érvényes). A megfelelő szelektív gyűjtéssel és a későbbi újrahasznosítással, környezetvédelmi szempontból megfelelő kezeléssel és ártalmatlanítással elkerülhetők a hulladékok egészség- és környezetkárosító hatásai, valamint elősegíthető a készülék anyagainak újrahasznosítása. Az illegális hulladéklerakás a 2014. március 14-i olaszországi 49. sz. törvényerejű rendeletben foglalt szankciókat vonja maga után.

GARANCIA

A garancia a hatályos jogszabályok szerint érvényes, a vásárlás pillanatától veszi kezdetét és magában foglalja a javítási költségeket.

A hatályos törvényi előírások értelmében a garanciális időszak 1 vagy 2 év a felhasználás típusától függően (professzionális vagy magáncélú).

A garancia csak a kereskedő bélyegzőjével és aláírásával ellátott, a vásárlás időpontját tartalmazó garanciajegy felmutatása esetén érvényesíthető. A vásárlás időpontját a blokkon/számlán feltüntetett dátum bizonyítja.

A garancia a készülék anyagából vagy gyártásából eredő minőségi hibákra terjed ki. A Gamma Più S.r.l. vállalja azon alkatrészek ingyenes javítását vagy cseréjét, amelyek a garanciális időszakon belül, megítélése szerint gyártási vagy anyaghibából eredően használhatatlanná válnak.

FIGYELEM! A garancia érvényét veszti, ha a készüléken a felhasználó vagy más illetéktelen személy általi közvetlen beavatkozás nyoma található.

A GARANCIA NEM TERJED KI A KÖVETKEZŐKRE:

- Nem megfelelő használatból, szakszerűtlen kezeléssel eredő hibák, szállításkor keletkezett törések.
- A használati útmutató be nem tartásából eredő hibák.
- A készülék nem megfelelő hálózati feszültséggel való üzemeltetéséből eredő hibák.
- Más gyártóktól származó kiegészítővel felszerelt berendezések.
- Olyan hibák, amelyek nem csökkentik a termék értékét, illetve nem befolyásolják a készülék használatát.
- Normál kopásnak kitett alkatrészek (fej akkumulátorok stb.).

SAKSZERVIZEK

A készülék javításával kapcsolatban forduljon szakszervizhez, akikkel közölje, melyik modellel rendelkezik. Az Önhöz legközelebbi szakszervizről ebben a használati útmutatóban tájékozódhat. A szakszervizek naprakész névsorát weboldalunkon is megtalálja:

www.gammapiu.it

A gyártó fenntartja a jogot, hogy bármikor, előzetes értesítés nélkül megváltoztassa és/vagy kicserélje a készülék egyes alkatrészeit, amennyiben úgy ítéli meg, hogy erre szükség van annak érdekében, hogy mindig megbízható, tartós és fejlett technológiával készülő terméket kínálhasson.

Уред за професионална употреба

ОБЯСНЕНИЕ НА СИМВОЛИТЕ



Продуктите ни отговарят на директивите, касаещи маркировката CE.



Даден уред се дефинира като клас III, когато защитата от токов удар се дължи на факта, че няма налични напрежения, по-високи от безопасното свръхниско напрежение SELV (Safety Extra-Low Voltage). Този уред се захранва или с батерия, или с трансформатор SELV. Уредите от клас III не трябва да разполагат със защитно заземяване.



Символът за клас II или Двойно изолиране означава, че този продукт е проектиран така, че да не изисква свързване за заземяване. Тези уреди са създадени така, че отделната повреда да не може да причини контакт с опасни напрежения от страна на потребителя, тъй като външните части са направени от изолиращ материал.



Този символ показва, че продуктът отговаря на изискванията на новите директиви, въведени за опазване на околната среда, и че трябва да се изхвърля по подходящ начин в края на експлоатационния си живот. Поискайте информация от местните власти относно местата, предназначени за изхвърляне на отпадъци.



Този символ, който обикновено е придружен от описание, показва на потребителя, че е важно да прочете тези операции и инструкции.



Не използвайте този уред в близост до вани, мивки или други съдове с вода.

Всички фигури и изображения на тях детайли са показани на стр. 3 от настоящото ръководство; в инструкциите по-долу са посочени референтните детайли и номерът на фигурата, като например: 1 (фиг. А).

ОБЩИ ПРЕДУПРЕЖДЕНИЯ ЗА БЕЗОПАСНОСТ



За да избегнете щети и опасности вследствие на неправилна употреба, спазвайте стриктно и съхранявайте инструкциите за употреба. Ако впоследствие уредът бъде прехвърлен на трети лица, предайте заедно с него и книжката с инструкции.



При случайно поглъщане на маслото М (фиг. 1) не предизвиквайте повръщане, пийте много вода и потърсете медицинска помощ. При контакт на маслото с очите, измийте незабавно с течаща вода и потърсете медицинска помощ.

РАЗОПАКОВАНЕ И ПРОВЕРКА НА УРЕДА

Извадете уреда от опаковката му и се уверете, че е с ненарушена цялост и че няма видими признаци на повреждане вследствие на транспортирането.

При съмнения не използвайте уреда и се свържете с най-близкия сервизен център (вижте "Сервизни центрове (IT)", посочени в настоящото ръководство).



ВНИМАНИЕ! ОПАСНО ЗА ДЕЦА.

Частите на опаковката (пластмасови пликчета, експандиран полистирол и др.) не трябва да се оставят на достъпни за деца места, тъй като представляват потенциални източници на опасност.

ПРЕДУПРЕЖДЕНИЯ ОТНОСНО ЕЛЕКТРИЧЕСКАТА БЕЗОПАСНОСТ

Употребата на електрически уреди изисква съблюдаването на някои основни правила.



ПРЕДУПРЕЖДЕНИЕ: Никога не потапяйте уреда във вода или в друга течност! Не докосвайте уреда, ако е паднал в каквато и да е течност.



Не използвайте този уред в близост до вани, мивки или други съдове с вода.

По-специално:

- не дърпайте захранващия кабел или уреда, за да изключите щепсела от електрическия контакт;
- никога не пипайте уреда с мокри или влажни ръце или крака;
- не използвайте уреда с боси крака;
- не излагайте уреда на атмосферни влияния (дъжд, слънце и др.);
- Когато уредът се използва в бани, след употреба го изключвайте от захранването, тъй като близостта до водата може да е опасна дори и когато уредът е изключен.
- Винаги изваждайте щепсела от електрическия контакт, без да дърпате кабела.
- Не използвайте уреда, ако кабелът или други части изглеждат повредени. Ако захранващият кабел е повреден, той трябва да се смени от производителя или от сервизния му център или изобщо от лице със сходна квалификация, така че да се предотвратят всякакви рискове.
- Допълнителна защита се осигурява от устройство за предпазване от токове при повреда, с номинален ток на сработване не повече от 30mA в домашната електрическа инсталация.
- Препоръчваме за повече информация да се свържете с доверен електротехник. Безопасността на тези електрически уреди отговаря на признатите правила на техниката и на закона за безопасността на електрическите уреди.
- Не оставяйте щепсела включен в мрежовия контакт, ако не е необходимо, и го изключвайте, когато уредът не се използва.
- Поставете уреда върху равни и стабилни повърхности, далече от източници на топлина.

ОБЩИ ПРЕДУПРЕЖДЕНИЯ ЗА УПОТРЕБА

Относно техническите характеристики разгледайте външната опаковка и указанията, дадени върху табелката с данни, поставена върху уреда.



УПОТРЕБА : Машинката за подстригване е създадена и произведена за подстригване и оформяне на човешка коса и брада.



НЕПРАВИЛНА УПОТРЕБА : Използвайте уреда само за предвидената цел, не го използвайте с перуки, животинска козина и всякакви други материали, различни от човешки коса и косми. Производителят не поема никаква отговорност в случай на неподходяща употреба на уреда.



Не увивайте кабела около уреда, за да не повредите кабела и да предотвратите всякакви произтичащи от това рискове.



По време на използване уредът може да прегрее; това трябва да се счита за нормално.

- Проверете дали мрежовото напрежение отговаря на посоченото върху

табелката с технически данни на уреда и върху адаптера за напрежение.

- Уредът може да се използва от деца над 3-годишна възраст, ако са под наблюдение.
- Този уред може да се използва от деца от осемгодишна възраст нагоре и от лица с ограничени физически, сензорни или умствени способности или от лица без опит или познания, стига същите да са контролирани и обучени относно безопасната употреба на уреда и да разбират опасностите.
- Деца не трябва да играят с уреда.
- Почистването и поддръжката не трябва да се правят от деца, оставени без надзор.
- С цел гарантиране на оптималното функциониране в условия на пълна безопасност, в случай на падания или силни удари изискайте от оторизиран сервиз да направи проверка.
- Захранващият кабел не трябва никога да влиза в контакт с уреда.
- Изключвайте уреда от електрическия контакт, след като сте го използвали.
- Никога не пъхайте или не оставяйте предмети да падат в отворите на уреда.



Този уред е проектиран, за да се използва в търговски площи.

ОПИСАНИЕ НА УРЕДА И НА АКСЕСОАРИТЕ

Проверете цялостната доставка на Вашия уред (фиг. 1 - 3 - 4 - 5).

A	Подстригваща глава	E	Гребени-дистанционери
B	Превключвател On/Off	F	Смазочно масло
C	Захранващ кабел	G	Четчица
D	Лост за регулиране на височината на подстригване		

УПОТРЕБА



ВНИМАНИЕ! Никога не използвайте уреда, ако ножчетата на глави A (фиг. 1) са повредени или ако блокът с ножчета не работи добре.



Никога не използвайте уреда върху мокра коса или мокри косми.

ВКЛЮЧВАНЕ И ИЗКЛЮЧВАНЕ НА УРЕДА

Включване

- Свържете щепсела към електрическия контакт.
- Поставете ключа на положение "1 - ON".



Включването на уреда често е шумно и неравномерно, което се дължи на стартирането на мотора. Това не е признак за наличие на проблеми, както и не се считат за проблеми лекото загряване и умереното вибриране на уреда.

Изключване

- Поставете ключа на положение "0 - OFF".
- Изключете захранващия кабел от електрическия контакт, без да дърпате кабела или уреда.

ПОЛЕЗНИ СЪВЕТИ ЗА ПОДСТРИГВАНЕ

- Измийте косата си както обикновено, подсушете я и я срезете по посока на растежа, като разплетете евентуални заплитания.
- След изсушаването не използвайте лак, пана за коса или гел.

- Започнете с най-големия по размер гребен-дистанционер **Е** (фиг. 1) и постепенно намалявайте размера, докато постигнете желания резултат.
- За да постигнете оптимален резултат, използвайте уреда в посока, противоположна на тази на растеж на косата.
- Ако в регулируемия гребен се натрупат много косми, го отстранете от уреда (виж разд. „Отстраняване на регулируемия гребен“) и пристъпете към почистване (продушайте и/или изтръскайте, за да може натрупалите се коси да излязат).

УПОТРЕБА НА УРЕДА



Изключвайте уреда, преди да смените или монтирате която и да е приставка.

Регулиране на дължината на подстригване

Дължината на подстригване може да се регулира посредством предвиденото за тази цел лостче (фиг. 2).

Използване на гребен-дистанционер

Проверете дали уредът е изключен

Опрете гребенчето **Е** (фиг. 1) върху режещия ръб на главата **А** (фиг. 1) и го натиснете, докато го закачите към самата глава на уреда, като натиснете в посока на дръжката.

- Включете уреда.
- Пристъпете към подстригване; за препоръки направете справка в разд. „ПОЛЕЗНИ СЪВЕТИ ЗА ПОДСТРИГВАНЕ“.

Отстраняване на гребена-дистанционер

- Изключете уреда.
- Откачете гребена от основата на ножчето и го извадете от уреда.

Използване без гребен-дистанционер



Когато уредът се използва без регулируемо гребенче **Е (фиг. 1), ножчето на глава **А** (фиг. 1) ще подстригва много близо до скалпа.**



Никога не използвайте уреда, ако ножчетата на глави **А (фиг. 1) са повредени или ако блокът с ножчета не работи добре.**

Употребата на уреда без гребен-дистанционер **Е** (фиг. 1) позволява да подстригвате косата много близо до кожата или да оформите косата по тила и в зоната около ушите.

ПОДДРЪЖКА



В случай на неизправност или повреждане на уреда или само на част от него, той трябва да бъде анализиран от производителя или неговия технически сервиз или изобщо от лице със сходна квалификация, така че да се предотвратят всякакви рискове. Ползвателят не трябва да разглобява уреда самостоятелно.

ОБЩО ПОЧИСТВАНЕ

Препоръчваме да правите общо почистване ежедневно или поне след всяка употреба. Проверете дали уредът не е свързан към електрическата мрежа и дали е изключен.

- **За да избегнете всякакви рискове от токов удар, не почиствайте уреда с вода и не го потапяйте във вода.**
- **Не използвайте абразивни разтвори или концентрирани почистващи препарати.**

Гамма+

- Почиствайте уреда отвън, като използвате мека и леко навлажнена кърпа.
- В края на операцията се уверете, че всички части, които са били почиствани, са напълно сухи.

Отстраняване и почистване на блока с ножчета

- Изключете уреда.
- С четчицата **G** (фиг. 1) отстранете от главата на машинката остатъците от коса.
- Смажете главата със специалното масло (Фиг. 5).
- Включете за кратко уреда, за да сте сигурни, че тънкият слой масло се разнася равномерно.

За да бъде почистена щателно, главата трябва да бъде демонтирана.

Поддръжка, подмяна и регулиране на главата



Компонентите на главата може да са режещи. Бъдете особено внимателни по време на цялата процедура.

- Развийте винчетата на главата на уреда и извадете неподвижното и подвижното ножче (Фиг. 4).
- Почистете всички части от евентуални остатъци от коса.
- Монтирайте ги обратно, като поставите ножчето в пластмасовия водач.
- Поставете гребенчето и отново сложете двата винта.
- Преди да затегнете винчетата, проверете дали подвижното ножче е в една линия отстрани с неподвижното (Фиг. 5 – b/c) и подравнете неподвижното ножче, така че между предния ръб на неподвижното и предния ръб на подвижното ножче да има приблизително разстояние от 0,5 mm (Фиг. 5-a).
- Затегнете винчетата.
- Отново проверете дали двете ножчета са подравнени.
- Ако подравняването не е оптимално или не е безопасно, повторете операцията.
- Преди да използвате уреда, проверете дали работи добре.



Ако ножчетата не са позиционирани идеално в една линия, може да причинят наранявания. Внимавайте да направите регулирането правилно.

Смазване

Препоръчваме да смазвате блока с ножчета ежедневно, или поне след всяко използване.

За да осигурите остротата на ножчетата за рязане, е важно да смазвате главата за подстригване. Препоръчваме да нанасяте две/три капки смазка **M** (фиг. 1) на регулярни интервали от време директно върху ножчето (фиг. 5).



Ако след дълъг период на използване и въпреки постоянното почистване и смазване ефективността на подстригване намалява, трябва да подмените главата.

Несмазването на уреда се смята за „НЕСЪБЛЮДАВАНЕ НА ИНСТРУКЦИИТЕ ЗА УПОТРЕБА“, поради което гаранцията автоматично отпада.

ИЗХВЪРЛЯНЕ



Опаковката на продукта се състои от рециклиращи се материали. Отделете частите въз основа на вида им и ги изхвърлете съгласно действащите закони в областта на опазването на околната среда.



ПОТРЕБИТЕЛСКА ИНФОРМАЦИЯ по смисъла на Законодателен декрет № 49 от 14 март 2014 г. „Привеждане в изпълнение на директива 2012/19/ЕС относно отпадъците от електрическо и електронно оборудване (ОЕЕО)“

Символът на зачеркнатото кошче за боклук, поставен върху оборудването, означава, че в края на експлоатационния си живот уредът трябва да се събира отделно от другите отпадъци. Затова потребителят трябва да предаде целия уред с основните му части в края на експлоатационния му живот на лицензираните центрове за разделно събиране на електронни и електротехнически отпадъци, или да го върне на дистрибутора при закупуването на нов уред от еквивалентен тип в съотношение едно към едно или 1 към нула за уредите с по-голяма страна под 25 cm. Подходящото разделно събиране за последващо изпращане за рециклиране, обработване и екологосъобразно обезвреждане на изведеното от употреба оборудване допринася за предотвратяване на възможни негативни последици за околната среда и здравето и улеснява рециклирането на материалите, от които е направено оборудването. Незаконното изхвърляне на уреда от страна на потребителя води до налагане на административни санкции съгласно Законодателен декрет № Законодателен декрет №49 от 14 март 2014 г.

ГАРАНЦИЯ

Гаранцията е валидна според действащите законови условия, като започва да тече от датата на закупуване и включва ремонтните разходи.

Гаранционният срок е 1 или 2 години в зависимост от типа купувач (професионалист или потребител) съгласно разпоредбите на действащата нормативна уредба.

Гаранцията е валидна само при представяне на документ с печат и подпис на дистрибутора, както и посочена дата на покупката. За вярна се смята датата, посочена върху касовия бон/фактурата.

Гаранцията покрива дефектно качество на уреда, дължащо се на материалите или на производството му. Фирма Gamma Più S.r.l. се задължава да ремонтира или замени безплатно онези части, които по нейна преценка не работят добре в гаранционния период поради дефектни материали или дефектно производство.

ВНИМАНИЕ! Гаранцията отпада, в случай че по уреда се установят директни намеси от страна на купувача или боравене с уреда от страна на неоторизиран персонал.

ГАРАНЦИЯТА НЕ ПОКРИВА:

- Щети, причинени от неподходяща употреба, несвойствено третиране или счупвания по време на транспортиране.
- Щети, причинени от несъблюдаването на инструкциите за употреба.
- Щети, причинени от използването на уреда с неправилно мрежово напрежение.
- Уреди, върху които са монтирани приставки на други производители.
- Дефекти, които влияят незначително на стойността или възможността за използване на уреда.
- Обичайно износващи се части (глава, батерии и др.).

ТЕХНИЧЕСКИ СЕРВИЗ

За евентуални ремонтни работи разгледайте "Сервизните центрове (IT)", посочени в настоящото ръководство, за да се свържете с най-близкия сервизен център, като посочите модела на продукта. За актуализирания списък на сервизните центрове разгледайте Интернет сайта: www.gammait.it

Производителят си запазва правото да внася промени и/или да сменя частите във всеки един момент и без никакви предизвестия, ако го сметне за уместно, за да може винаги да предлага надежден, дълготраен и съвременен продукт.

Profesionalni aparat

OBJAŠNJENJA SIMBOLA



Naši su proizvodi sukladni direktivama koje se pozivaju na CE oznake.



Aparat se svrstava u klasu III kad je zaštita od strujnog udara povjerena činjenici da nije prisutan napon veći od najnižeg sigurnosnog napona SELV (Safety Extra-Low Voltage). Navedeni aparat se napaja ili baterijom ili SELV pretvaračem. Aparati iz klase III ne moraju biti opremljeni zaštitnim uzemljenjem.



Simbol klase II ili dvostruke izolacije navodi da je ovaj proizvod dizajniran tako da ne zahtijeva povezivanje na uzemljenje. Ovi su proizvodi izrađeni na način da jedan kvar ne može uzrokovati kontakt s opasnim naponom od strane korisnika, budući da je kućište izrađeno od izolacijskog materijala.



Ovaj simbol navodi da proizvod ispunjava zahtjeve iz nove direktive uvedene radi zaštite okoliša i da se mora prikladno zbrinuti na kraju svog životnog ciklusa. Zatražiti informacije od lokalnih vlasti glede mjesta namijenjenih zbrinjavanju otpada.



Ovaj simbol, obično popraćen opisom, navodi korisniku da se moraju pročitati važne operacije i upute.



Ne koristite ovaj aparat u blizini kada, umivaonika ili drugih posuda koje sadrže vodu.

Sve slike i detalji su prikazani na str. 3 ovog priručnika; u sljedećim uputama se označuje referenca dijela i broj slike, na primjer: **1 (sl. A)**.

OPĆA SIGURNOSNA UPOZORENJA



Kako bi se spriječilo oštećenje i opasnosti zbog neodgovarajuće uporabe, dobro paziti i čuvati upute za uporabu. Ako se proizvod naknadno preda trećim osobama, dostavite im i knjižicu s uputama.



Ako se ulje M (sl. 1) slučajno proguta, ne izazivajte povraćanje, popijte puno vode i obratite se liječniku. Ako vam ulje dospije u oči, odmah ga isperite tekućom vodom i obratite se liječniku.

SKIDANJE AMBALAŽE I PROVJERA PROIZVODA

Izvaditi proizvod iz svog pakiranja i uvjeriti se da je cjelovit i da na njemu nema vidljivih znakova oštećenja uslijed prijevoza.

Ako postoje sumnje, ne koristiti aparat i obratiti se najbližem Centru za tehničku podršku (vidi "Centre za tehničku podršku (IT)" navedene u ovom priručniku).



POZOR! OPASNOST ZA DJECU.

Ambalažni otpad (plastične vrećice, ekspanzirani polistiren, itd.) ne smiju biti ostavljeni na dohvat djece jer su potencijalni izvor opasnosti.

UPOZORENJA O ELEKTRIČNOJ SIGURNOSTI

Uporaba električnih aparata podrazumijeva poštivanje nekih osnovnih pravila.



UPOZORENJE: Nikada ne uranjajte aparat u vodu ili neku drugu tekućinu! Ne dirajte aparat ako je pao u bilo koju tekućinu.



Ne koristite ovaj aparat u blizini kada, umivaonika ili drugih posuda koje sadrže vodu.

Osobito:

- ne povlačite kabel za napajanje ili aparat da bi se iskopčao utikač iz utičnice;
- Nikada ne dirajte aparat rukama, mokrim ili vlažnim nogama;
- ne koristite aparat kada ste bos;
- ne izlažite uređaj atmosferskom djelovanju (kiši, suncu, itd.);
- Kada se aparat koristi u kupaonicama, iskopčajte ga s napona nakon uporabe jer blizina vode može predstavljati opasnost čak i kada je aparat isključen.
- Uvijek iskopčajte utikač iz utičnice, bez povlačenja kabela.
- Ne koristite aparat ako su kabel ili drugi dijelovi oštećeni. Ako je kabel za napajanje oštećen, mora ga zamijeniti proizvođač ili njegov serviser ili slično kvalificirana osoba, na način da se izbjegnu potencijalno opasne situacije.
- Dodatnu zaštitu predstavlja ugradnja, u kućanski električni krug, sigurnosnog uređaja protiv struje kvara s nazivnom strujom intervencije od 30mA.
- Savjetuje se kontaktirati električara za više informacija. Sigurnost ovih električnih aparata je u skladu s priznatim tehničkim pravilima i zakonu o sigurnosti električnih aparata.
- Ne ostavljajte utikač nepotrebno ukopčan u električnu utičnicu, iskopčajte ga kada se ne koristi.
- Postavite proizvod na ravne i stabilne površine daleko od izvora topline.

OPĆA UPOZORENJA O UPORABI

Za tehničke značajke pogledajte vanjsko pakiranje i upute navedene na natpisnoj pločici postavljenoj na samom proizvodu.



UPORABA : Aparat za šišanje kose je dizajniran za šišanje i reguliranje duljine ljudske kose i brade.



NEPRAVILNA UPORABA : Koristite aparat samo za predviđene svrhe, ne koristite na perikama, životinjskom krznu ili svim drugim materijalima drugačijim od ljudske kose i dlake. Proizvođač otklanja sa sebe svaku odgovornost glede nepravilnog korištenja aparata.



Ne omotavajte kabel oko aparata na način da se izbjegnu oštećenja samog kabela i spriječi svaki rizik koji proizlazi iz toga.



Tijekom punjenja i uporabe, aparat se može pregrijati; stoga se takva pojava smatra normalnom.

- Provjerite da se napon mreže podudara s onim navedenim na natpisnoj pločici aparata i adaptera napona.
- Aparat mogu koristiti djeca starija od 3 godine pod nadzorom.
- Ovaj uređaj mogu koristiti djeca starija od osam godina i osobe sa smanjenim tjelesnim, osjetilnim ili mentalnim sposobnostima ili osobe bez iskustva ili znanja ali pod uvjetom

da ih se nadzire i obrazuje o uporabi istoga na siguran način te o razumijevanju opasnosti.

- Djeca se ne smiju igrati s aparatom.
- Čišćenje i održavanje ne smiju obavljati djeca bez nadzora.
- Kako bi se osiguralo optimalno funkcioniranje i sigurnost u slučaju padova ili jakih udaraca, obavite kontrolu u ovlaštenom servisnom centru.
- Kabel za napajanje ne smije nikada doći u dodir s aparatom.
- Nakon uporabe, izvucite aparat iz strujne utičnice.
- Nikada ne uvlačiti predmete i ne dopustiti da isti upadnu u otvore aparata.



Ovaj je aparat dizajniran da bi se koristio u komercijalnim prostorima.

OPIS APARATA I DODATNE OPREME

Provjerite opremu vašeg aparata (sl. 1 - 3 - 4 - 5).

A	Glavica za šišanje	E	Češljevi odstojnici
B	Prekidač ON-OFF (UKLJUČENO-ISKLJUČENO)	F	Ulje za podmazivanje
C	Kabel za napajanje	G	Četkica
D	Ručica za prilagođavanje visine šišanja		

PRIMJENA



POZOR! Nikada nemojte koristiti aparat ako su oštrice glavica A (sl.1) oštećene ili ako blok oštrica ne radi pravilno.



Nikada ne upotrebljavajte aparat na dugoj ili mokroj kosi.

UKLJUČIVANJE I ISKLJUČIVANJE APARATA

Uključivanje

- Ukopčati utikač u strujnu utičnicu.
- Postavite prekidač u položaj "1 - ON".



Klik, često bučan i nepravilan, koji se osjeti kad se aparat uključi, posljedica je pokretanja motora. To ne ukazuje na prisutnost problema, niti su to lagano zagrijavanje ili umjerene vibracije aparata.

Isključivanje

- Postavite prekidač u položaj "0 - OFF".
- Izvucite kabel za napajanje iz strujne utičnice bez povlačenja kabela ili aparata.

KORISNI SAVJETI ZA ŠIŠANJE

- Operite kosu na uobičajeni način, osušite je i očetkajte u smjeru rasta kako ne bi ostala zamršena.
- Nakon sušenja ne koristite lak, pjenu ili gel za kosu.
- Počnite s češljem odstojnikom **E** (sl. 1) veće veličine i postupno smanjite veličinu sve dok ne dođete do željenog rezultata.
- Da biste postigli optimalne rezultate, koristite aparat u suprotnom smjeru od rasta dlake.
- Ako se u prilagodljivom češlju nakuplja puno dlačica, izvadite češalj iz aparata (vidi odl. „Uklanjanje prilagodljivog češlja“) i nastavite s čišćenjem (pušite i/li ga protresite sve dok se nakupljena kosa ne izbací).

UPORABA APARATA



Isključite aparat prije zamjene ili postavljanja bilo kojeg pribora.

Prilagođavanje duljine šišanja

Duljina šišanja se može prilagoditi pomoću odgovarajuće ručice (slika 2).

Korištenje češlja odstojnika

Uvjerite se da je aparat isključen

Položite češalj **E** (sl. 1) na rezni rub glavice **A** (sl. 1) i pritisnite ga sve dok se ne zakači na donji dio same glavice, pritišćite prema dršci.

- Uključite aparat.
- Počnite sa šišanjem; za savjete pogledajte odl. "KORISNI SAVJETI ZA ŠIŠANJE".

Uklanjanje češlja odstojnika

- Isključite aparat.
- Odvojite češalj s baze noža i izvadite ga iz aparata.

Korištenje bez češlja odstojnika



Kada se koristi aparat bez odstojnog češlja **E** (sl.1), oštrica glavice **A** (sl. 1) će šišati vrlo blizu vlasišta.



Nikada nemojte koristiti aparat ako su oštrice glavica **A** (sl.1) oštećene ili ako blok oštrica ne radi pravilno.

Uporaba, bez češlja odstojnika **E** (sl. 1), omogućuje šišanje kose vrlo blizu kože ili za redefiniranje kontura potiljka i područja oko ušiju.

ODRŽAVANJE



U slučaju kvara ili oštećenja aparata ili njegovog dijela, aparat mora analizirati proizvođač ili serviser ili druga kvalificirana osoba kako bi se izbjegle potencijalno opasne situacije. Korisnik ne smije samostalno rastavljati aparat.

GENERALNO ČIŠĆENJE

Poželjno je svakodnevno izvršiti generalno čišćenje ili u svakom slučaju, nakon svake uporabe.

Provjerite da je aparat isključen i iskopčan iz strujne mreže.

- **Da bi se izbjegao rizik od električnog udara, ne čistite uređaj vodom i isti ne uranjajte u vodu.**
- **Ne upotrebljavajte abrazivne otopine ili koncentrirane deterdžente.**
- Očistite vanjski dio uz pomoć mekane i lagano ovlažene krpe.
- Na kraju operacije, uvjerite se da su se svi očišćeni dijelovi u potpunosti osušili.

Uklanjanje i čišćenje sklopa oštrica

- Isključite aparat.
- Uklonite četkicom **G** (sl. 1) ostatke kose na glavici.
- Nauljite glavicu posebnim uljem (Sl. 5).
- Nakratko uključite aparat kako biste osigurali ravnomjernu raspodjelu sloja ulja.

Za temeljito čišćenje glavica mora biti rastavljena.

Održavanje, zamjena i prilagođavanje glavice



Sastavni dijelovi glavice mogu biti oštri. Obratite posebnu pozornost tijekom cijelog postupka.

- Odvijte vijke glavice i izvadite nepomičnu i pomičnu oštricu (Sl. 4).
- Očistite sve dijelove od eventualnih ostataka kose.
- Ponovno montirajte umetanjem oštrice u plastični ulagač.
- Stavite češalj i ponovno umetnite dva vijka.
- Prije pritezanja vijaka, uvjerite se da je pomična oštrica bočno poravnata s nepomičnom oštricom (Sl. 5 – b/c) i poravnajte nepomičnu oštricu na način da između prednjeg ruba nepomične oštrice i prednjeg ruba pomične oštrice postoji približna udaljenost od 0,5 mm (Sl. 5-a).
- Stegnite vijke.
- Ponovno provjerite poravnatost između dvije oštrice.
- Ako poravnatost nije optimalna ili nije sigurna, ponovite postupak.
- Prije korištenja aparata, provjerite njegov pravilan rad.



Ako oštrice nisu savršeno poravnate, mogu prouzročiti ozljede. Pripazite na pravilno prilagođavanje.

Podmazivanje

Poželjno je svakodnevno podmazati sklop oštrica ili u svakom slučaju nakon svake uporabe.

Da bi se osigurala oštrina sječiva za šišanje važno je podmazati glavicu za šišanje. Preporučljivo je u pravilnim vremenskim razmacima nanijeti dvije/tri kapi lubrikanta M (sl. 1) izravno na oštricu (sl. 5).



Ako se nakon dugog korištenja i usprkos stalnom čišćenju i podmazivanju smanjuje učinak šišanja, glavica se mora zamijeniti.

Neobavljeno podmazivanje aparata se smatra „NEPOŠTIVANJEM UPUTA ZA UPORABU“ i stoga automatski dovodi do prestanka važenja jamstva.

ODLAGANJE



Ambalaža proizvoda se sastoji od materijala koji se mogu reciklirati. Podijelite dijelove s obzirom na njihovu tipologiju i zbrinuti u skladu s važećim propisima o zaštiti okoliša.



INFORMACIJE ZA KORISNIKE sukladno Zakonskoj Uredbi Br. 49 iz 14. ožujka 2014 „Primjena Direktive 2012/19/aEU o otpadnoj električnoj i elektroničkoj opremi (OEEO)“

Znak prekrížene kante za smeće na uređajima označuje da se proizvod na završetku svog radnog vijeka mora sakupiti odvojeno od ostalog otpada. Stoga će korisnik morati odnijeti aparat zajedno sa svim glavnim komponentama, na završetku njegovog životnog vijeka, odgovarajućim centrima za odvojeno sakupljanje električnog i elektroničkog otpada, ili će ga morati uručiti trgovcu u trenutku kupovine novog aparata jednake vrste u omjeru jedan naprema jedan ili 1 prema nula za aparate čija je veća strana manja od 25 cm. Odgovarajuće odvojeno sakupljanje otpada za daljnje

upućivanje odloženog aparata na proces recikliranja, obrade i ekološki održivog zbrinjavanja pridonosi izbjegavanju mogućih negativnih učinaka na zdravlje i pomaže recikliranju materijala od kojih se sastoji aparat. Ako korisnik nedozvoljeno odlaže proizvod, bit će kažnjen administrativnom kaznom sukladno Zak.Ur. Br. 49 od 14. ožujka 2014.

JAMSTVO

Jamstvo vrijedi u skladu s uvjetima važećih zakona, počinje od datuma kupnje i uključuje troškove popravka.

Trajanje jamstvenog roka je 1 ili 2 godine prema vrsti kupca (profesionalac ili potrošač) kako je utvrđeno važećim normama.

Jamstvo vrijedi samo uz predočenje kupona s pečatom i potpisom trgovca, kao i navedenog datuma kupnje. Dokaz mora biti datum koji se navodi na računu/fakturi.

Jamstvo pokriva greške u kvaliteti aparata koji su posljedica materijala ili izrade. Tvrtka Gamma Più s.r.l. se obavezuje da će besplatno popraviti ili zamijeniti one dijelove za koje se u jamstvenom roku dokaže da su neučinkoviti zbog nedostataka u materijalu ili izradi.

POZOR! Jamstvo neće vrijediti u slučaju u kojem se na aparatu pronađu direktne intervencije kupca ili obavi manipuliranje od strane neovlaštenog osoblja.

JAMSTVO NE POKRIVA:

- Štetu uzrokovanu nepravilnom uporabom, neprikladnim tretmanima ili lomovima tijekom prijevoza.
- Štetu uzrokovanu nepoštivanjem uputa za uporabu.
- Štetu uzrokovanu uporabom aparata na neispravnom mrežnom naponu.
- Aparata na koje se postavila oprema drugih proizvođača.
- Greške koje nemaju veliki utjecaj na vrijednost ili na mogućnost uporabe proizvoda.
- Dijelove izloženi normalnom trošenju (glavica, baterije, itd.).

TEHNIČKA PODRŠKA

Za eventualne popravke konzultirati "Centre za tehničku podršku (IT)" navedene u ovom priručniku da biste se obratili najbližem servisu i javili mu model proizvoda.

Za ažurirani popis servisnih centara, posjetite našu web stranicu:

www.gammapiu.it

Proizvođač pridržava pravo da u svakom trenutku i bez davanja prethodne najave unosa izmjene i/ili zamjene dijelova tamo gdje to smatra prikladnim kako bi uvijek ponudio dugotrajan, pouzdan proizvod napredne tehnologije.

Profesionální přístroj

VYSVĚTLENÍ SYMBOLŮ



Naše výrobky jsou v souladu se směrnicemi, na něž odkazuje označení CE.



Přístroj je definován jako zařízení třídy III, pokud se ochrana proti úrazu elektrickým proudem opírá o skutečnost, že neexistuje žádné napětí vyšší než velmi nízké bezpečnostní napětí SELV (Safety Extra-Low Voltage). Tento přístroj je napájen buď baterií, nebo transformátorem SELV. Přístroje třídy III nesmí být vybaveny ochranným uzemněním.



Symbol třídy II neboli dvojité izolace znamená, že tento výrobek byl navržen tak, aby nevyžadoval připojení k uzemnění. Tyto výrobky jsou vyrobeny tak, aby jedna porucha nemohla způsobit styk s nebezpečným napětím ze strany uživatele, neboť pouzdro je vyrobeno z izolačního materiálu.



Tento symbol znamená, že výrobek splňuje předpoklady vyžadované novými zavedenými směrnicemi o ochraně životního prostředí a na konci jeho životnosti je třeba jej zlikvidovat vhodným způsobem. O informace ohledně oblastí určených pro likvidaci odpadů požádejte místní orgány.



Tento symbol obvykle provázený popisem uživatele upozorňuje, že je třeba se seznámit s důležitými operacemi a pokyny.



Tento přístroj nepoužívejte v blízkosti van, umyvadel ani jiných nádob obsahujících vodu!

Všechny obrázky a podrobnosti o nich jsou uvedeny na str. 3 této příručky; v následujících pokynech je uveden odkaz na detail a číslo obrázku, například: **1** (obr. **A**).

OBCENÁ BEZPEČNOSTNÍ UPOZORNĚNÍ



Abyste zabránili škodám a nebezpečím v důsledku nevhodného použití, přísně dodržujte a uchovávejte návod k použití. Pokud dojde k prodeji výrobku třetím osobám, předejte jim i návod k použití.



V případě náhodného požití oleje M (obr. 1) nevyvolávejte zvracení, vypijte velké množství vody a vyhledejte lékařskou pomoc. V případě styku oleje s očima, je neprodleně vypláchněte tekoucí vodou a vyhledejte lékařskou pomoc.

VYBALENÍ A KONTROLA VÝROBKU

Výrobek vyjměte z balení a ujistěte se, zda je neporušený a nevykazuje viditelné znaky poškození v důsledku přepravy.

V případě pochybností přístroj nepoužívejte a obraťte se na nejbližší Středisko technické pomoci (viz „Střediska technické pomoci (CZ)“ uvedená v tomto návodu).



POZOR! NEBEZPEČÍ PRO DĚTI.

Části balení (plastový sáček, expanzní polystyrén atd.) nesmí zůstat na dosah dětí, neboť představují zdroj potenciálního nebezpečí.

UPOZORNĚNÍ K ELEKTRICKÉ BEZPEČNOSTI

Používání elektrických přístrojů vyžaduje dodržování některých základních zásad.



UPOZORNĚNÍ: Přístroj nikdy neponořujte do vody ani jiné kapaliny! Přístroje se nedotýkejte, pokud spadl do jakékoliv kapaliny.



Tento přístroj nepoužívejte v blízkosti van, umyvadel ani jiných nádob obsahujících vodu!

Zejména:

- nikdy netahejte za napájecí kabel nebo přístroj, abyste vytáhli zástrčku ze zásuvky,
- nikdy se nedotýkejte přístroje mokřýma nebo vlhkýma rukama či nohama;
- přístroj nepoužívejte, pokud máte holé nohy;
- nevystavujte přístroj atmosférickým vlivům (déšť, slunce atd.);
- Pokud se tento přístroj používá v koupelnách, odpojte jej po použití od napájení, neboť blízkost vody může představovat nebezpečí, i pokud je přístroj vypnutý.
- Napájecí zástrčku vždy vytáhněte ze zásuvky bez tažení za kabel.
- Výrobek nepoužívejte, pokud jsou kabel nebo jiné části poškozeny. Pokud je napájecí kabel poškozen, musí jej vyměnit výrobce nebo jeho služba technické pomoci nebo osoba podobné kvalifikace, aby se zabránilo veškerým rizikům.
- Další ochranný prvek představuje zabudování bezpečnostního zařízení proti poškozujícímu proudu do elektrické rozvodné sítě se jmenovitým proudem zásahu maximálně 30 mA.
- O další informace doporučujeme požádat důvěryhodného elektrikáře. Bezpečnost těchto elektrických přístrojů je v souladu s uznávanými technickými normami a zákony o bezpečnosti elektrických zařízení.
- Zástrčku nenechávejte zbytečně zasunutou do síťové zásuvky a odpojte ji, pokud se přístroj nepoužívá.
- Přístroj postavte na rovné a stabilní povrchy mimo dosah zdrojů tepla.

OBCENÁ UPOZORNĚNÍ PRO POUŽÍVÁNÍ

Technické charakteristiky najdete na vnějším balení a v pokynech uvedených na identifikačním štítku na samotném výrobku.



POUŽÍVÁNÍ: Zastříhávač vlasů byl navržen a vyroben pro stříhání a úpravu lidských vlasů a vousů.



NESPRÁVNÉ POUŽÍVÁNÍ: Přístroj používejte pouze ke stanoveným účelům; nepoužívejte jej na paruky, zvířecí chlupy ani na materiál jiný než lidské vlasy a vousy. Výrobce nenesे žádnou odpovědnost za nesprávné používání přístroje.



Kabel neovíjejte kolem spotřebiče, abyste zabránili poškození samotného kabelu a případným souvisejícím rizikům.



Během používání se může přístroj přehřát; toto je třeba považovat za normální.

- Zkontrolujte, zda síťové napětí odpovídá napětí uvedenému na štítku s technickými údaji přístroje a na napájecím adaptéru.

- Příklad mohou používat děti od 3 let pod dohledem.
- Tento spotřebič mohou používat děti ve věku od osmi let a osoby s omezenými fyzickými, smyslovými nebo mentálními schopnostmi či osoby bez zkušeností či znalostí, jsou-li tyto pod dozorem a pokud jim byly poskytnuty pokyny ohledně bezpečného používání spotřebiče a souvisejících nebezpečí.
- Děti se nesmí hrát s přístrojem.
- Čištění a údržbu nesmí nikdy provádět děti bez dozoru.
- Aby bylo zaručeno optimální fungování a naprostá bezpečnost, v případě pádu nebo silných nárazů nechte přístroj zkontrolovat v autorizovaném servisním středisku.
- Napájecí kabel se nikdy nesmí dostat do styku s přístrojem.
- Odpojte spotřebič ze síťové zásuvky po použití.
- Nikdy nevkládejte nebo nenechte spadnout předměty do otvorů spotřebiče.



Tento přístroj je navržen pro komerční použití.

POPIS PŘÍSTROJE A PŘÍSLUŠENSTVÍ

Zkontrolujte vybavení vašeho přístroje (obr. 1 - 3 - 4 - 5).

A	Řezná hlava	E	Distanční hřebeny
B	Hlavní vypínač	F	Mazací olej
C	Napájecí kabel	G	Kartáček
D	Páčka pro nastavení výšky stříhání		

POUŽÍVÁNÍ



POZOR! Přístroj nepoužívejte, pokud jsou čepele hlav A (obr. 1) poškozeny, nebo pokud blok čepelí nefunguje správně.



Přístroj nikdy nepoužívejte na mokřích vlasech nebo vousech.

ZAPNUTÍ A VYPNUTÍ PŘÍSTROJE

Zapnutí

- Zapojte zástrčku do zásuvky.
- Přepněte spínač do polohy „1 - ON“.



Cvaknutí, často hlučné a nepravidelné, které je vnímáno při zapnutí spotřebiče, je způsobeno nastartováním motoru. To neznamená přítomnost problémů, stejně jako mírné zahřívání nebo mírné vibrace spotřebiče neznamenají žádné problémy.

Vypnutí

- Umístěte vypínač do polohy „0 - OFF“.
- Odpojte napájecí kabel ze zásuvky, aniž byste táhli za kabel nebo přístroj.

UŽITEČNÉ RADY PRO STŘÍHÁNÍ

- Vlasy umyjte jako obvykle, vysušte je a rozčešte je ve směru růstu na jednotlivé prameny.
- Po osušení nepoužívejte lak, pěnu na vlasy ani gel.
- Začněte s distančním hřebenem **E** (obr. 1) většího rozměru a míru nastavení

postupně snižujte, dokud nedosáhnete požadovaného výsledku.

- Pro dosažení optimálního výsledku používejte přístroj ve směru opačném ke směru růstu vlasů.
- Pokud se v nastavovacím hřebenu nahromadí příliš velké množství vlasů, sejměte hřeben z přístroje (viz odst. „**Odstranění nastavitelného hřebenu**“) a vyčistěte jej (ofoukněte a/nebo zatřeste a odstraňte tak nahromaděné vlasy).

POUŽÍVÁNÍ PŘÍSTROJE



Před změnou nebo instalací jakéhokoliv příslušenství přístroj vypněte.

Regulace délky stříhání

Délku stříhání lze nastavit pomocí příslušné páčky (obr. 2).

Používání distančního hřebene

Zkontrolujte, zda je přístroj vypnutý.

Opřete hřeben **E** (obr. 1) o řeznou hranu hlavy **A** (obr. 1) a zatlačte jej, dokud se neuchytí k samotné hlavě, přičemž sílu vyvíjejte směrem k rukojeti.

- Přístroj zapněte.
- Proveďte stříhání; ohledně doporučení se podívejte na odst. „**UŽITEČNÉ RADY PRO STŘÍHÁNÍ**“.

Odstranění distančního hřebene

- Vypněte přístroj.
- Uvolněte hřeben ze základny čepele a sejměte jej z přístroje.

Používání bez distančního hřebene



Pokud přístroj používáte bez distančního hřebene **E (obr. 1), čepel hlavy **A** (obr. 1) bude stříhat v těsné blízkosti pokožky hlavy.**



Přístroj nepoužívejte, pokud jsou čepele hlav **A (obr. 1) poškozeny, nebo pokud blok čepelí nefunguje správně.**

Používání přístroje bez distančního hřebene **E** (obr. 1) umožňuje stříhání vlasů v těsné blízkosti pokožky nebo zvýraznění obrysů na šíji či kolem uší.

ÚDRŽBA



V případě poruchy nebo poškození přístroje nebo jeho části, výrobce nebo jeho technický servis nebo podobná kvalifikovaná osoba musí přístroj posoudit, aby se zabránilo všem rizikům. Uživatel nesmí přístroj samostatně demontovat.

CELKOVÉ ČIŠTĚNÍ

Doporučuje se provádět všeobecné čištění denně nebo v každém případě po každém použití.

Zkontrolujte, zda přístroj není připojen k elektrické síti a zda je vypnutý.

- **Nečistěte přístroj vodou a neponořujte jej do vody, aby nedošlo k úrazu elektrickým proudem.**
- **Nepoužívejte abrazivní roztoky ani koncentrované čisticí prostředky.**
- Vnější část vyčistěte pomocí měkkého nebo jemně navlhčeného hadříku.
- Po skončení operace se ujistěte, zda jsou všechny čištěné díly zcela suché.

Odstranění a čištění bloku čepelí

- Vypněte přístroj.
- Pomocí kartáčku **G** (obr. 1) odstraňte z hlavy zbytky vlasů.
- Hlavu namažte specifickým olejem (obr. 5).
- Přístroj krátce zapněte a zajistěte tak vytvoření rovnoměrné vrstvy oleje.

Pro pečlivé čištění je třeba hlavu demontovat.

Údržba, výměna a seřízení hlavy



Komponenty hlavy mohou být ostré. Během postupu proto dávejte maximální pozor.

- Odšroubujte šrouby hlavy a vyjměte pevnou čepel a pohyblivou čepel (obr. 4).
- Odstraňte případné zbytky vlasů ze všech dílů.
- Znovu smontujte vložením čepele do plastového nosiče.
- Nasadte hřeben a znovu vložte dva šrouby.
- Před utažením šroubů zkontrolujte, zda je pohyblivá čepel vyrovnána bočně s pevnou čepelí (obr. 5 – b/c) a zarovnejte pevnou čepel tak, aby mezi přední hranou pevné čepele a přední hranou pohyblivé čepele byla minimální vzdálenost 0,5 mm (obr. 5-a).
- Utáhněte šrouby.
- Znovu zkontrolujte zarovnání mezi dvěma čepelími.
- Pokud zarovnání není optimální nebo jisté, postup opakujte.
- Před použitím přístroje zkontrolujte jeho správné fungování.



Pokud nejsou čepele dokonale zarovnané, mohou způsobit zranění. Věnujte pozornost správnému nastavení.

Mazání

Jednotku čepelí doporučujeme mazat denně nebo po každém použití.

Pro zajištění ostroty řezných čepelí je důležité řeznou hlavu mazat.

V pravidelných intervalech doporučujeme aplikovat dvě/tři kapky maziva **M** (obr. 1) přímo na čepel (obr. 5).



Pokud po delší době používání a navzdory soustavnému čištění a mazání dojde ke snížení výkonu stříhání, je třeba hlavu vyměnit.

Nedostatečné mazání přístroje je považováno za „NEDODRŽENÍ NÁVODU K POUŽITÍ“, záruka proto automaticky zaniká.

LIKVIDACE



Balení výrobku tvoří recyklovatelné materiály. Díly rozdělte podle jejich typu a zlikvidujte v souladu s platnými zákony o ochraně životního prostředí.



INFORMACE PRO UŽIVATELE v souladu s legislativním nařízením č. 49 ze dne 14. března 2014 „Prováděcí předpis směrnice 2012/19/EU o odpadních elektrických a elektronických zařízeních (OEEZ)“

Symbol přeškrtnutého kontejneru na kolečkách uvedený na přístroji označuje, že výrobek na konci své životnosti musí být sbírán odděleně od ostatního odpadu. Uživatel proto musí na konci jeho životnosti předat celé zařízení se všemi svými komponenty do příslušných středisek pro separovaný

sběr elektronického a elektrotechnického odpadu, nebo jej vrátit prodejci v době nákupu nového zařízení rovnocenného typu, a to v poměru 1: 1 nebo 1: 0 pro zařízení s delší stranou menší než 25 cm. Přiměřený separovaný sběr vyřazeného zařízení pro následnou recyklaci, zpracování a kompatibilní likvidaci s ohledem na životní prostředí pomáhá předcházet možným negativním dopadům na životní prostředí a zdraví a podporuje recyklaci materiálů, z nichž je zařízení složeno. Neoprávněné nakládání s výrobkem ze strany uživatele znamená uplatnění správních sankcí podle legislativního nařízení č. 49 ze dne 14. března 2014.

ZÁRUKA

Záruka je platná v souladu s platnými zákony a počíná běžet od data koupě a zahrnuje náklady na opravu.

Doba trvání záruční lhůty je 1 nebo 2 roky v závislosti na typu kupujícího (podnikatel nebo spotřebitel), jak stanovují platné předpisy.

Záruku lze uplatnit pouze na základě předložení stvrzenky s razítkem a podpisem prodejce, jakož i datem nákupu. Rozhodující je datum uvedené na stvrzence/faktuře. Záruka se vztahuje na kvalitativní vady přístroje související s materiálem nebo výrobou. Společnost Gamma Più S.r.l. se zavazuje bezplatně opravit nebo vyměnit díly, které se dle jejího úsudku během záruční doby projeví jako nefunkční v důsledku vad materiálu či výroby.

POZOR! Záruka propadá v případě, že budou na přístroji prováděny přímé zásahy kupujícího nebo manipulace neoprávněného personálu.

ZÁRUKA SE NEVZTAHUJE NA:

- Škody způsobené nevhodným používáním, nesprávnou úpravou nebo poškozením během přepravy.
- Škody způsobené nedodržením pokynů k obsluze.
- Škody způsobené používáním přístroje s nesprávným síťovým napětím.
- Přístroje, na kterých jsou namontovány doplňky od jiných výrobců.
- Vady, které bezvýznamně ovlivňují hodnotu nebo možnost použití výrobku.
- Díly podléhající běžnému opotřebení (hlava, baterie atd.).

TECHNICKÁ ASISTENCE

Pro případné opravy se podívejte na „Střediska technické pomoci (CZ)“ uvedená v tomto návodu a obraťte se na nejbližší asistenci. Uveďte přitom model produktu.

Aktuální seznam středisek asistence najdete na internetových stránkách:

www.gammapiu.it

Výrobce si vyhrazuje právo kdykoliv a bez předehlého upozornění provést změny a/nebo výměnu dílů, pokud to bude považovat za nejvhodnější, aby mohl vždy nabízet spolehlivý přístroj s dlouhou životností a pokročilou technologií.

Apparat til erhvervmæssig brug

SYMBOLFORKLARING



Vores produkter er i overensstemmelse med retningslinjerne, der er omfattet af CE-mærkningen.



Et apparat defineres som værende i klasse III, når beskyttelsen mod elektrisk stød afhænger af, at der ikke er nogen spændinger højere end den meget lave sikkerhedsspænding SELV (Safety Extra Low Voltage). Dette apparat forsynes enten af et batteri eller en SELV-transformer. Apparater i klasse III skal ikke være forsynede med beskyttende jordforbindelse.



Symbolet for klasse II, eller dobbelt isolering, angiver at dette produkt er designet, så der ikke kræves tilslutning til en jordforbindelse. Disse produkter er konstrueret således, at en enkelt fejl ikke kan forårsage kontakt mellem brugeren og farlige spændinger, i det apparatets hus er udført af et isolerende materiale.



Dette symbol angiver, at produktet opfylder kravene i de nye direktiver indført for at sikre miljøet, og at apparatet skal bortskaffes korrekt ved afslutningen af sin livscyklus. Ret henvendelse til de lokale myndigheder på områder, for angivelse af de dedikerede lokaliteter til bortskaffelse af affald.



Dette symbol, som regel ledsaget af en beskrivelse, oplyser brugeren om, at der er tale om vigtige oplysninger og instruktioner, der skal læses.



Brug ikke dette apparat i nærheden af badekar, håndvaske eller andre beholdere, der indeholder vand.

Alle figurer og detaljer der er vist på side 3 i denne vejledning. I nedenstående instruktioner angives henvisningen til detaljen og nummeret på figuren, for eksempel: **1** (fig. **A**).

GENERELLE ANVISNINGER VEDRØRENDE SIKKERHEDEN



For at undgå skader og farer forårsaget af u hensigtsmæssig brug, skal brugsanvisningen læses omhyggeligt og opbevares sikkert. Hvis produktet efterfølgende overdrages til tredjemand, skal brugsanvisningen følge med.



Hvis olien M (fig. 1) indtages ved et uheld, må man ikke frembringe opkastning, men skal drikke rigeligt med vand og kontakte en læge. Hvis der trænger olie ind i øjnene, skal man straks skylle med rindende vand og kontakte en læge.

UDPAKNING OG KONTROL AF PRODUKTET

Tag produktet ud af emballagen, og sørg for at det er intakt og ikke har synlige tegn på skader, som følge af transporten.

Hvis der er tvivl, skal apparatet ikke anvendes og der skal tages kontakt til det nærmeste kundeservicecenter (se "Tekniske servicecentre (DA)" angivet i denne vejledning).



ADVARSEL! FARLIG FOR BØRN.

Emballagens dele (plastposer, polystyrenskum, osv.) må ikke efterlades inden for rækkevidde af børn, da de kan være farlige for børnene.

ANVISNINGER VEDRØRENDE DEN ELEKTRISKE SIKKERHED

Brugen af elektriske apparater indebærer overholdelse af nogle grundlæggende regler.



ADVARSEL: Nedsenk aldrig produktet i vand eller andre væsker! Rør ikke ved apparatet, hvis der er faldet ned i nogen form for væske.



Brug ikke dette apparat i nærheden af badekar, håndvaske eller andre beholdere, der indeholder vand.

Husk i særdeleshed:

- Der må ikke trækkes i apparatet eller i apparatets ledning for at trække stikket ud af kontakten.
- Apparatet må aldrig røres med våde eller fugtige hænder eller fødder.
- Apparatet må ikke anvendes med bare fødder.
- Apparatet må ikke udsættes for vind og vejr (regn, sol osv.).
- Når Apparatet bruges i badeværelset, skal det fjernes fra strømforsyningen efter brug, idet tilstedeværelsen af vand kan være farligt, selv når apparatet er slukket.
- Tag altid stikket ud af stikkontakten, uden at trække i ledningen.
- Brug ikke produktet hvis ledningen eller andre dele forekommer beskadigede. Hvis ledningen er beskadiget, skal den, for at undgå fare, udskiftes af producenten eller af dennes serviceværksted eller af en tilsvarende kvalificeret person.
- Yderligere beskyttelse er integreret i det elektriske kredsløb, som apparatet tilsluttes. Denne beskyttelse mod fejlstrømme, skal have en nominel udløsningsstrøm på mindre end 30mA.
- Det anbefales at kontakte en elektriker for at få flere oplysninger. Sikkerheden for disse elektriske apparater er i overensstemmelse med de anerkendte tekniske regler og love om elektrisk sikkerhed.
- Lad ikke stikket forblive unødigt indsat i stikkontakten, tag stikket ud af kontakten, når apparatet ikke anvendes.
- Placer produktet på en flad, stabil overflade væk fra varmekilder.

GENERELLE ANVISNINGER VEDRØRENDE BRUGEN

For de tekniske specifikationer henvises der til den ydre emballage og anvisningerne på typeskiltet der er placeret på selve produktet.



BRUG: Hårklipperen er blevet udtænkt og konstrueret til klip og justering af hår og skæg.



FORKERT BRUG: Anvend kun apparatet til det forudbestemte formål. Apparatet må ikke anvendes til parykker, dyrehår eller andre materialer forskellige fra menneskehud og -hår. Producenten fralægger sig ethvert ansvar for forkert brug.



Ledningen må ikke vikles rundt om apparatet for at forhindre skader på ledningen og forhindre enhver risiko afledt heraf.



Under anvendelse af apparatet, kan det blive udsat for overophedning. Dette skal betragtes som normalt.

- Kontroller, at netspændingen svarer til den, der er angivet på apparatets typeskilt

og på spændingsadapteren.

- Apparatet kan bruges af børn fra 3 år under tilsyn.
- Dette apparat kan bruges af børn i alderen fra otte år og op efter og af folk med nedsatte fysiske, sensoriske eller psykiske funktionsevner eller af personer uden erfaring eller viden, så længe disse personer overvåges og instrueres om brugen af enheden, på en sikker måde, så det er sikkert at de har forstået de mulige farer.
- Børn må ikke lege med apparatet.
- Rengøring og vedligeholdelse må ikke foretages af børn uden de er under opsyn.
- For at sikre optimal funktion og sikkerhed i tilfælde af fald eller kraftige stød, skal der efterfølgende udføres en test på et autoriseret servicecenter.
- strømforsyningskablet må aldrig komme i direkte kontakt med apparatet.
- Tag stikket ud af stikkontakten efter brugen.
- Genstande må ikke tabes eller stikkes ind i åbningerne på apparatet.



Dette apparat er udviklet til anvendelse i professionelle frisørsaloner.

BESKRIVELSE AF APPARATET OG TILBEHØRET

Kontroller leveringen af dit produkt (fig. 1 - 3 - 4 - 5).

A	Skærehoved	E	Afstandskamme
B	Strømafbryder	F	Smøreolie
C	Strømførende ledning	G	Børste
D	Håndtag til justering af klippehøjden		

ANVENDELSE



ADVARSEL! Brug aldrig apparatet, hvis topstykkernes klinger A (fig.1) er beskadigede, eller hvis klingens aflåsning ikke fungerer korrekt.



Anvend aldrig apparatet på vådt hår, hverken på kroppen eller hovedet.

TÆNDING OG SLUKNING AF APPARATET

Tænding

- Tilslut stikket til stikkontakten.
- Placer afbryderen i position "1 - ON".



Det klik, der ofte er støjende og uregelmæssig, som man hører ved tænding af apparater, skyldes blot start af motoren. Dette angiver ikke, at der er udløst en fejl, og der kan også forekomme en lille opvarmning af apparater eller en mindre vibration.

Slukning

- Placer afbryderen i position "0 - OFF".
- Træk stikket ud af stikkontakten uden at trække i hverken ledningen eller apparatet.

NYTTIGE RÅD TIL KLIPNINGEN

- Vask håret som normalt, tør det og børst det i vokseretningen, så alle eventuelle knuder i håret er redt ud.
- Efter håret er tørt, må der ikke anvendes lak, skum eller gel til styling af håret.
- Begynd med den største afstandskam **E** (fig. 1) og reducer gradvist størrelsen,

indtil du opnår det ønskede resultat.

- Brug apparater i modsat retning i forhold til hårets vækst for at opnå et optimalt resultat.
- Hvis der ophobes hår i den regulerbare kam, skal kammen tages af apparater (se afsn. **Fjernelse af regulerbar kam**) og gå videre med rengøringen (blæs og/eller ryst for at løsne de løse hår).

BRUG AF APPARATET



Sluk apparatet, før ethvert tilbehør udskiftes eller monteres.

Justering af klippelængden

Klippelængden kan reguleres ved at bruge det relevante håndtag (fig. 2).

Brug af afstandskammen

Kontroller, at apparatet er slukket

Placer kammen **E** (fig. 1) på topstykkets skærekant **A** (fig. 1) og tryk på den, indtil den sætter sig fast på selve topstykket, ved at trykke hårdt mod grebet.

- Tænd for apparatet.
- Gå videre med klipningen: for råd skal man rådføre med afsn. "NYTTIGE RÅD TIL KLIPNINGEN".

Fjernelse af afstandskammen

- Sluk for apparatet.
- Frigør kammen fra klingens nederste del og træk den af apparatet.

Brug uden af afstandskammen



Når man bruger apparatet uden den regulerbare kam **E (fig. 1), klipper topstykkets klinge **A** (fig. 1) meget tæt på hovedbunden.**



Brug aldrig apparatet, hvis topstykkets klinger **A (fig.1) er beskadigede, eller hvis klingens aflåsning ikke fungerer korrekt.**

Brug af apparatet uden afstandskammen **E** (fig. 1) gør det muligt at klippe håret meget tæt på huden eller at omdefinere nakkekanterne og området omkring ørerne.

VEDLIGEHOLDELSE



I tilfælde af funktionsfejl eller beskadigelse af apparatet eller en del heraf, skal apparatet vurderes af fabrikanten eller hans serviceværksted eller af en tilsvarende kvalificeret person, for at undgå fare. Brugeren må ikke selv skille apparatet ad.

ALMINDELIG RENGØRING

Det anbefales at udføre en generel rengøring dagligt eller i hvert fald efter hver brug. Kontrollér, at apparatet er koblet fra strømforsyningen og slukket.

- **For at undgå enhver risiko for elektrisk stød må apparatet ikke rengøres med vand og ikke nedsænkes i vand.**
- **Brug ikke koncentrerede rengøringsmidler eller rengøringsmidler der indeholder slibemidler.**
- Rengør ydersiden med en blød klud eller en let fugtet klud.
- Når rengøringen er færdig, skal det kontrolleres, at alle de rengjorte overflader er helt tørre.

Afmontering og rengøring af skæreenheden

- Sluk for apparatet.
 - Fjern hårresterne på topstykket med børsten **G** (fig. 1).
 - Smør topstykket med den specifikke olie (Fig. 5).
 - Tænd kort for apparatet for at sikre en jævn fordeling af olielaget.
- Topstykket skal afmonteres for en mere grundig rengøring.

Vedligeholdelse, udskiftning og regulering af topstykket



Topstykkets komponenter kan være skarpe. Vær særligt opmærksom under hele proceduren.

- Løsn skruerne på topstykket og træk den faste og den løse klinge ud (Fig. 4).
- Rengør alle komponenter fra eventuelle hårrester.
- Fortsæt med monteringen ved at placere klingens i plastikstykket.
- Sæt kammen på og sæt de to skruer på plads.
- Før skruerne strammes, skal man kontrollere, at den faste klinge er rettet sidelæns ind med den løse klinge (Fig. 5 – b/c), og ret den faste klinge ind, så der er en afstand mellem den faste klingens forreste hjørne og de løse klingens forreste hjørne på mindst 0,5 mm (Fig. 5-a).
- Stram skruerne.
- Kontroller justeringen mellem de to klinger igen.
- Gentag operationen, hvis justeringen ikke er perfekt eller ikke er sikker.
- Før apparatet bruges, skal man kontrollere, at det fungerer korrekt.



Hvis klingerne ikke er perfekt justerede kan de være skyld i læsioner. Vær opmærksom på, at udføre en korrekt justering.

Smøring

Vi anbefaler at smøre klingerne dagligt eller under alle omstændigheder efter hver brug.

Det er vigtigt at smøre skærehovedet for at sikre, at klingerne er skarpe.

Vi anbefaler at påføre to/tre dråber smøremiddel med jævnlige intervaller **M** (fig. 1) direkte på klingens (fig. 5).



Hvis hårklipperens ydeevne mindskes efter en længere brugsperiode, og til trods for konstant rengøring og smøring, skal topstykket udskiftes.

Manglende smøring af apparatet betragtes som "MANGLENDE OVERHOLDELSE AF BRUGSANVISNINGEN", hvilket automatisk medfører bortfald af garantien.

BORTSKAFFELSE



Produktets emballage er udført af genanvendelige materialer. Opdel de forskellige dele efter type og bortskaf i overensstemmelse med gældende love om miljøbeskyttelse.



INFORMATION TIL BRUGERNE i henhold til italiensk lovdekret nr. 49 af 14. marts 2014 "Gennemførelse af direktiv 2012/19/EU om affald af elektrisk og elektronisk udstyr (WEEE)"

Symbolet med den overkrydsede affaldsspand, der er markeret på apparatet, angiver at produktet ved endt levetid skal indsamles separat fra andet affald. Derfor skal brugeren sørge for, at hele apparatet i alle dets dele og ved afslutningen af apparatets levetid indleveres til de relevante centre for separat indsamling af elektrisk og elektronisk affald eller returnere det til forhandleren ved køb af nyt tilsvarende udstyr på grundlag af indsamlingspligten en til en eller 1 til nul for udstyr hvor den længste side er kortere end 25 cm. Korrekt separat indsamling for efterfølgende genanvendelse, behandling og kompatibel miljøbeskyttelse, hjælper med at undgå mulige negative påvirkninger af miljøet og af menneskers sundhed, og fremmer genbrug af de materialer, som udstyret er sammensat af. Uautoriseret bortskaffelse af produktet, foretaget af brugeren indebærer anvendelse af administrative sanktioner i henhold til lovdekret nr. Lovdekret nr. 49 fra 14. marts 2014.

GARANTI

Garantien gælder i henhold til gældende lovgivning. Den starter fra købsdatoen og omfatter udgifter til reparationer.

Varigheden af garantiperioden er 1 eller 2 år, afhængig af køberen (erhvervsdrivende eller forbruger) og i henhold til gældende lovgivning.

Garantien gælder kun ved fremvisning af kuponen med stempel og underskrift fra forhandleren samt med angivelse af købsdatoen. Datoen er den der er angivet på kvitteringen/fakturaen.

Garantien dækker kvalitetsmangler, på grund af fejl ved materialer eller fabrikation. Gamma Più S.r.l. reparerer eller udskifter de dele, der inden for garantiperioden viser sig at være ineffektive på grund af materiale- og konstruktionsfejl.

ADVARSEL! Garantien bortfalder, hvis apparatet viser tegn på indgreb udført direkte af køber eller indgreb foretaget af ikke autoriserede personer.

GARANTIEN DÆKKER IKKE:

- Skader forårsaget af forkert brug, forkert behandling, eller skader under transporten.
- Skader forårsaget af manglende overholdelse af brugsanvisningen.
- Skader som følge af brugen af enheden ved forkert netspænding.
- Apparater hvorpå der er monteret tilbehør fra andre producenter.
- Fejl, der ikke på relevant vis påvirker værdien eller muligheden for brugen af produktet.
- Komponenter, som udsættes for normalt slid (topstykke, batterier osv.).

TEKNISK SERVICE

For reparationer, kontakt "Tekniske service centre (DA)" angivet i denne vejledning, med angivelse af produktets model, for henvisning til nærmeste servicetekniker.

For en opdateret liste over servicecentre besøge vores hjemmeside:

www.gammapiu.it

Vi forbeholder os ret til når som helst og uden forudgående varsel, at foretage ændringer og/eller udskiftning af dele, som vi finder hensigtsmæssige, for altid at kunne tilbyde en pålidelig, avanceret teknologi, med lang levetid.

Professionaalne seade**SÜMBOLITE SELETUS**

Meie tooted vastavad direktiividele, mis käsitlevad CE-märgist.



Seade kuulub III klassi juhul, kui kaitse elektrilöögi eest põhineb asjaolul, et puuduvad pinged, mis on kõrgemad kui väga madal ohutuspinge SELV (Safety Extra-Low Voltage). Seadme toiteallikaks on aku või SELV-trafo. III klassi seadmeid ei tohi varustada kaitsemaandusega.



II klassi ehk Topeltisolatsiooni sümbol näitab, et see toode on konstrueeritud nii, et maandusühendust pole vaja. Need tooted on valmistatud nii, et üksik tõrge ei saaks põhjustada kasutaja kontakti ohtlike pingetega, kuna ümbris on valmistatud isoleermaterjalist.



See sümbol näitab, et toode vastab uute keskkonnakaitse direktiivide nõuetele ja tuleb selle kasutusea lõpus nõuetekohaselt lõppladustada. Küsige kohalikul omavalitsuselt, kus on jäätmete kõrvaldamiseks mõeldud kohad.



See sümbol, millele tavaliselt on lisatud kirjeldus, näitab kasutajale, et on vaja lugeda olulisi toiminguid ja juhiseid.



Ärge kasutage käesolevat seadet vannide, kraanikausside ega muude vett sisaldavate anumate läheduses.

*Kõik joonised ja nende üksikasjad on toodud käesoleva juhendi leheküljel 3; järgmistes juhistes on näidatud üksikasjade viited ja joonise number, näiteks: **1** (joonis **A**).*

ÜLDISED OHUTUSHOIATUSED

Vigastuste ja ohtude vältimiseks ebaõige kasutamise tõttu järgige rangelt kasutusjuhendit ja hoidke see alles. Kui toode müüakse hiljem kolmandatele isikutele, tuleb kasutusjuhend sellega kaasa panna.



Õli M (joonis 1) juhusliku allaneelamise korral ärge kutsuge esile oksendamist, jooge palju vett ja pöörduge arsti poole. Õli sattumisel silma pesta rohke jooksva veega ja pöörduda arsti poole.

TOOTE LAHTIPAKKIMINE JA KONTROLLIMINE

Võtke toote pakendist välja ja veenduge, et see on terve ning selles ei ole nähtavaid transpordist tingitud kahjustusi.

Kahtluste korral ärge seadet kasutage ja võtke ühendust lähima tehnoabikeskusega (vt kasutusjuhendi lõiku "Tehnoabikeskused (ET)").

**TÄHELEPANU! OHT LASTELE.**

Pakendielemente (kilekotid, vahtpolüstürool ehk penoplast jms) ei tohi jätta lastele kättesaadavasse kohta, kuna need on võimalikud ohuallikad.

HOIATUSED ELEKTRIOHUTUSE KOHTA

Elektriseadmete kasutamine eeldab mõnede põhireeglite järgimist.



HOIATUS: Ärge kunagi kastke seadet vette ega mõnda muusse vedelikku! Ärge puudutage seadet, kui see on sattunud mistahes vedelikku.



Ärge kasutage käesolevat seadet vannide, kraanikausside ega muude vett sisaldavate anumate läheduses.

Eriti:

- ärge võtke toitejuhet ega seadet pistikupesast välja juhtmest tõmmates;
- ärge kunagi puudutage seadet märgade ega niiskete käte või jalgadega;
- ärge kasutage seadet paljajalu;
- ärge jätke seadet ilmastikutingimuste (vihma, päikese vms) kätte;
- Kui seadet kasutatakse vannitoas, tuleb see pärast kasutamist vooluvõrgust eemaldada, kuna vee lähedus võib olla ohtlik ka siis, kui seade on välja lülitatud.
- Võtke pistik pistikupesast välja nii, et te ei tõmba seda juhtmest.
- Ärge kasutage toodet, kui juhe või muud osad näivad kahjustatud. Kui toitejuhe on kahjustatud, peab ohtlike olukordade vältimiseks tootja, tema esindaja või muu sarnase kvalifikatsiooniga isik juhtme välja vahetama.
- Täiendavat kaitset võib pakkuda rikkevooluvastase ohutusseadise paigaldamine kodusesse elektrisüsteemi, mille sekkumise nimivool ei ületa 30 mA.
- Soovitame täiendava info saamiseks ühendust võtta elektrikuga. Nende elektriseadmete ohutus vastab tunnustatud tehnilistele eeskirjadele ning elektriseadmete ohutuse seadustele.
- Ärge jätke pistikut asjatult vooluvõrku, vaid võtke see välja, kui seadet ei kasutata.
- Asetage toode tasasele ja kindlale pinnale, eemale soojusallikatest.

ÜLDISED HOIATUSED KASUTAMISE KOHTA

Tehniliste omaduste kohta vaadake välispakendit ja toote enda külge kinnitatud andmeplaadil olevaid tähiseid.



KASUTAMINE Juukselõikur on projekteeritud ja ehitatud inimeste juuste ja habeme lõikamiseks ja kujundamiseks.



VALE KASUTAMINE: Kasutage seadet ainult selle ettenähtud otstarbel: ärge kasutage seda parukate, loomakarvade ega muude juustest ja inimese karvadest erinevate materjalidega. Tootja ei võta vastutust seoses seadme vale kasutamisega.



Ärge mähkige kaablit seadme ümber, et vältida kaabli enda kahjustamist ja vältida sellega kaasnevat riski.



Kasutamise ajal võib seade üle kuumeneda; seetõttu tuleb seda pidada normaalseks.

- Kontrollige, kas toitepinge vastab seadme tehnilisel andmeplaadil ja pinge adapterile märgitud pingele.
- Seda seadet tohivad järelevalve all kasutada lapsed alates 3. eluaastast.
- Seadet võivad kasutada alates kaheksa aasta vanused lapsed ja inimesed, kellel on

vähenenud füüsilised, sensoorsed või vaimsed võimed või kellel ei ole kogemusi või teadmisi, kui nad on järelvalve all ja neid on õpetatud seadet ohutult kasutama ning nad mõistavad sellega kaasnevaid ohte.

- Lapsed ei tohi seadmega mängida.
- Lapsed ei tohi seadet puhastada ega hooldada ilma järelvalveta.
- Kukkumiste või tugevate löökide korral tuleb seadme optimaalse töö ja ohutuse tagamiseks lasta seda kontrollida volitatud teeninduskeskuses.
- Toitejuhe ei tohi kunagi seadmega kokku puutuda.
- Pärast kasutamist ühendage seade vooluvõrgust lahti.
- Ärge kunagi sisestage ega visake esemeid seadme avadesse.



See seade on mõeldud kasutamiseks ärruimides.

SEADME JA TARVIKUTE KIRJELDUS

Kontrollige seadme varustust (joon. 1 - 3 - 4 - 5).

A	Lõikepea	E	Vahepiidega kammid
B	On/Off lüliti	F	Määrdeõli
C	Toitejuhe	G	Hari
D	Lõikamiskõrguse reguleerimiskang		

KASUTAMINE



TÄHELEPANU! Ärge kunagi kasutage seadet, kui lõikepeade A (joon. 1) lõiketerad on kahjustatud või kui lõiketerade lukustusseade ei ole töökorras.



Ärge kunagi kasutage seadet märgadel juustel või karvadel.

SEADME SISSE JA VÄLJA LÜLITAMINE

Sisselülitamine

- Ühendage pistik pistikupesaga.
- Viige lüliti asendisse "1 - ON".



Sageli lärmakas ja ebaregulaarne klõps, mida tajutakse seadme sisselülitamisel, tuleneb mootori käivitumisest. See ei tähenda probleemide olemasolu; samuti seadme kerge kuumutamine või mõõdukas vibratsioon ei tähenda probleemide olemasolu.

Väljalülitamine

- Viige lüliti asendisse "0 - OFF".
- Ühendage toitejuhe pistikupesast lahti ilma juheta või seadet tõmbamata.

KASULIKUD NÕUANDED LÕIKAMISEKS

- Peske juukseid nagu tavaliselt, kuivatage ja harjake juukseid kasvusuunas ning harutage lahti võimalikud saspuntrad.
- Ärge kasutage pärast kuivamist juukselakki, juuksevahtu ega geeli.
- Alustage suurema vahepiidega kammiga E (joon. 1) ja reguleerige kammi vahesid järgemööda väiksemaks, kuni saate soovitud tulemuse.
- Optimaalse tulemuse saamiseks kasutage seadet juuste kasvule vastupidises

GAMMA+

suunas.

- Kui reguleeritav kamm läheb liiga juukseid täis, eemaldage kamm seadme küljest (vt p „**Reguleeritava kammi eemaldamine**“) ja puhastage (puhuge läbi ja/või raputage sellesse kogunenud juuksed välja).

SEADME KASUTAMINE



Enne tarvikute vahetamist või külge panemist lülitage seade välja.

Lõikepikkuse reguleerimine

Lõikepikkust saab reguleerida vastava kangi abil (joon. 2).

Vahepiidega kammi kasutamine

Kontrollige, et seade oleks välja lülitatud.

Toetage kamm **E** (joon. 1) lõikepea **A** (joon. 1) lõikeservale ja vajutage see lõikepeasse kinni, surudes seda jõuga käepideme suunas.

- Lülitage seade sisse.
- Alustage lõikamist; soovitude kohta vt p „**KASULIKUD NÕUANDED LÕIKAMISEKS**“.

Vahepiidega kammi eemaldamine

- Lülitage seade välja.
- Haakige kamm lõiketera aluselt lahti ja tõmmake kamm seadmest välja.

Kasutamine ilma vahepiidega kammita



Kui seadet kasutatakse ilma vahekammita **E (joon. 1), lõikab lõikepea **A** (joon. 1) lõiketera väga peanaha lähedalt.**



Ärge kunagi kasutage seadet, kui lõikepea **A (joon. 1) lõiketerad on kahjustatud või kui lõiketerade lukustusseade ei ole töökorras.**

Seadme kasutamine ilma vahepiidega kammita **E** (joon. 1) võimaldab lõigata juukseid väga naha lähedalt või piiritleda kukla kontuuri ja kõrvade ümbrust.

HOOLDUS



Seadme või selle osa töörikke või kahjustuse korral, peab tootja või tehnoabikeskus või sarnase kvalifikatsiooniga isik seadet kontrollima ohtlike olukordade vältimiseks. Kasutaja ei tohi ise seadet lahti võtta.

ÜLDINE PUHASTAMINE

Soovitav on teha igapäevane üldine puhastamine või igal juhul pärast iga kasutamist.

Kontrollige, et seade ei oleks ühendatud elektrivõrku ja et see oleks välja lülitatud.

- **Elektrilöögi ohu vältimiseks ärge puhastage seadet veega ega kastke seda vette.**
- **Ärge kasutage abrasiivseid lahuseid ega kontsentreeritud puhastusvahendeid.**
- Puhastage väljaspoolt pehme või kergelt niisutatud lapiga.
- Toimingu lõpus kontrollige, et kõik puhastatud osad oleksid täiesti kuivad.

Lõiketerade lukustusseadme eemaldamine ja puhastamine

- Lülitage seade välja.

- Eemaldage karvad lõikepeast harjaga **G** (joon. 1).
- Õlitage lõikepead spetsiaalse õliga (Joon. 5).
- Lülitage seade lühikeseks ajaks sisse, et veenduda, et õlikiht jaguneb ühtlaselt. Korralikult puhastamiseks tuleb lõikepea lahti monteerida.

Lõikepea hooldamine, vahetamine ja reguleerimine



Lõikepea komponendid võivad olla teravad. Pöörake sellele erilist tähelepanu kogu toimingu vältel.

- Keerake kruvid lõikepeast lahti ja eemaldage fikseeritud tera ja liikuv tera (Joon. 4).
- Puhastage kõik osad võimalikest karvajääkidest.
- Pange see uuesti kokku, sisestades tera plastist tõukurisse.
- Pange kamm külge ja pange kaks kruvi uuesti sisse.
- Enne kruvide pingutamist kontrollige, kas liikuv tera on fikseeritud teraga külgsuunas joondatud (Joon. 5 – b/c) ja joondage fikseeritud tera nii, et fikseeritud tera eesmise nurga ja liikuva tera eesmise nurga vaheline ligikaudne pikkus oleks 0,5 mm vahet (Joon. 5-a).
- Keerake kruvid kinni.
- Kontrollige uuesti kahe tera vahelist joondamist.
- Kui joondamine ei ole optimaalne või ei ole kindel, korrake toimingut uuesti.
- Enne seadme kasutamist kontrollige, kas see on töökorras.



Kui terad pole ideaalselt joondatud, võivad need põhjustada vigastusi. Pöörake tähelepanu õigele reguleerimisele.

Õlitamine

Soovitav on lõiketerade plokki õlitada iga päev või siis iga kord pärast kasutamist.

Selleks et veenduda, et lõiketerad on hästi teritatud, on oluline õlitada lõikepead. Soovitav on kanda regulaarselt kaks/kolm tilka määrdeainet **M** (joon. 1) otse lõiketerale (joon. 5).



Kui pärast pikaajalist kasutamist ja pidevale puhastamisele ja õlitamisele vaatamata lõikamisefektiivsus väheneb, tuleb lõikepea välja vahetada.

Seadme õlitamata jätmist peetakse "KASUTUSJUHENDI EIRAMISEKS", mistõttu garantii kaotab automaatselt kehtivuse.

KÕRVALDAMINE



Toote pakend koosneb taaskasutatavatest materjalidest. Sorteerige osad vastavalt nende tüübile ja kõrvaldage need vastavalt kehtivatele keskkonnakaitseseadustele.



TEAVE KASUTAJATELE vastavalt 14. märtsi 2014. aasta seadusandlikule määrusele nr 49 "Elektri- ja elektroonikaseadmete jäätmete direktiivi 2012/19/EL rakendamine"

Seadmel leiduv „Läbikriipsutatud prügikasti“ sümbol näitab, et toote kasutusea lõpus tuleb seade kõrvaldada muudest jäätmetest eraldi. Seetõttu

peab kasutaja viima seadme selle kasutusea lõpus koos kõikide komponentidega spetsiaalsesse elektrooniliste ja elektrotehniliste jäätmete eraldi kogumise punkti, või tagastama selle uue samaväärse seadme ostmise ajal edasimüüjale vahekorras üks ühele või siis üks nullile seadmete puhul, mille pikem külg on alla 25 cm. Ringlussevõtuks, töötlemiseks ja ühilduvaks keskkonnakaitseks kõrvaldatud seadmete hilisemaks käivitamiseks asjakohane sorteerimine aitab vältida võimalikke negatiivseid mõjusid keskkonnale ja tervisele ning soodustab nende materjalide ringlussevõttu, millest seade on valmistatud. Toote kõrvaldamine kasutaja poolt nõudeid rikkudes vääртеokaristuste kohaldamist vastavalt 14. märtsi 2014. aasta seadusandlikule dekreedile nr 49.

GARANTII

Garantii kehtib vastavalt kohaldatavatele seadustele, hakkab kehtima alates ostuhetkest ja sisaldab remondikuludid.

Garantii kehtib 1 või 2 aastat sõltuvalt ostja tüübist (professionaal või tavatarbija), nagu see on kehtestatud kehtivates eeskirjades.

Garantii kehtib ainult edasimüüja pitseri ja allkirjaga ning ostukuupäevaga ostukviitungi esitamisel. Garantii kehtib alates kuupäevast, mis on tšekil/kviitungil näidatud.

Garantii katab seadme kvaliteedi defektid materjalide või tootmise tõttu. Gamma Più s.r.l. kohustub parandama või asendama tasuta neid osi, mis garantiiaja jooksul ei osutu tema arvates tõhusaks materjali- ja ehitusvigade tõttu.

TÄHELEPANU! Garantii on kehtetu puhul, kui seadmes avastatakse ostja otsest sekkumist või seadme muutmist volitamata isikute poolt.

GARANTII ALLA EI KUULU:

- Kahjustused, mis on põhjustatud ebaõigest kasutamisest, ebakorrektest töötlemisest või transpordist tingitud purunemisest.
- Kahjustused, mis tulenevad kasutusjuhendi eiramisest.
- Kahjustused, mis tulenevad seadme kasutamisest vale võrgupingega.
- Seadmed, millele on paigaldatud teiste tootjate tarvikuid.
- Vead, mis mõjutavad toote väärtust või kasutusvõimalust ebaoluliselt.
- Osad, mille puhul on ette nähtud normaalne kulumine (lõikepea, akud jms).

TEHNILINE ABI

Pöörduge võimaliku remondi osas käesolevas juhendis mainitud lähima „Tehnoabikeskuse (IT)” poole ja teatage neile toote mudel.

Leiate kõige ajakohasema teeninduskeskuste nimekirja meie saidilt:

www.gammapiu.it

Tootja jätab endale õiguse teha igal ajal ilma ette teatamata muudatusi ja/või osade asendamist, kui see on tema arvates kõige kohasem, pakkudes alati usaldusväärset toodet, mis on kestva ja kõrgtehnoloogiline.

Laite ammattikäyttöön

MERKKIEN SELITYKSET



Tuotteemme ovat CE-merkintää koskevien direktiivien mukaisia.



Laite määritellään luokkaan III, kun suojaus sähköiskua vastaan varmistaa, että ei ole olemassa pienoisjännitteisen perus- ja vikasuojausehdon täyttävän järjestelmän (SELV-Safety Extra-Low Voltage) ylittäviä jännitteitä. Tämän laitteen virtalähteenä toimii joko akku tai SELV-muuntaja. Luokan III laitteet eivät vaadi maadoitusuojaa.



II-luokan merkintä, tai kaksoiseristys, osoittaa, että tämä tuote ei vaadi maadoitusliitäntää. Nämä tuotteet on valmistettu niin, että yksittäinen vika ei voi aiheuttaa käyttäjän kontaktia vaarallisiin jännitteisiin, koska laitteen pinta on valmistettu eristävästä materiaalista.



Tämä merkintä osoittaa, että tuote vastaa uusien ympäristödirektiivien vaatimuksia, ja että se on hävitettävä asianmukaisesti käyttöikänsä päätyttyä. Pyydä lisätietoa jätteiden käsittelystä paikallisilta viranomaisilta.



Tämä merkintä, yleensä yhdessä kuvauksen kanssa, osoittaa käyttäjälle huomioitavat tärkeät toimenpiteet ja ohjeet.



Älä käytä tätä laitetta kylpyammeiden, pesualtaiden tai muiden vedellä täytettyjen astioiden lähellä.

Kaikki kuvat ja niiden yksityiskohdat on näytetty tämän oppaan sivulla 3; seuraavissa ohjeissa näytetään osan viite ja kuvan numero, esimerkiksi: **1** (kuva **A**).

YLEISET TURVAVAROITUKSET



Väärinkäytöstä johtuvien vahinkojen ja vaarojen välttämiseksi säilytä ja noudata tarkasti käyttöohjeita. Jos tuote siirtyy toiselle henkilölle, toimita tälle myös käyttöopas.



Jos öljyä M (kuva 1) niellään vahingossa, älä oksennuta, juo paljon vettä ja ota yhteys lääkäriin. Jos öljyä joutuu silmiin, pese heti juoksevalle vedellä ja ota yhteyttä lääkäriin.

TUOTTEEN PAKKAUKSESTA POISTO JA TARKASTUS

Vedä tuote ulos pakkauksestaan ja varmista, että se on ehjä eikä siinä ole selviä merkkejä kuljetuksesta johtuvista vaurioista.

Epäselvissä tapauksissa älä käytä laitetta ja ota yhteys lähimpään tekniseen palveluun (katso tässä oppaassa ilmoitetut "Tekniset tukipalvelut (IT)").



HUOMIO! AIHEUTTAA VAARAN LAPSILLE.

Pakkausmateriaaleja (muovipussit, styroksi, jne.) ei saa jättää lasten ulottuville, koska ne voivat aiheuttaa vaaratilanteita.

SÄHKÖTURVALLISUUTTA KOSKEVAT VAROITUKSET

Sähkölaitteiden käyttö velvoittaa noudattamaan tiettyjä perussääntöjä.



VAROITUS: Älä koskaan upota laitetta veteen tai muuhun nesteeseen!
Älä kosketa laitetta, jos se on pudonnut mihin tahansa nesteeseen.



Älä käytä tätä laitetta kylpyammeiden, pesualtaiden tai muiden vedellä täytettyjen astioiden lähellä.

Erityisesti:

- älä vedä virtajohtoa tai laitetta pistokkeen irrottamiseksi pistorasiasta;
- älä kosketa laitetta märillä tai kosteilla käsillä tai jaloilla;
- älä käytä laitetta avojaloin;
- älä altista laitetta ilmastollisille tekijöille (sade, aurinko, jne.);
- Kun laitetta käytetään kylpytiloissa, irrota sen virtajohto käytön jälkeen, koska se voi aiheuttaa vaaraa veden lähellä myös sammutettuna.
- Vedä pistoke aina irti pistorasiasta ilman että vedät johtoa.
- Älä käytä tuotetta, jos johto tai muut osat vaikuttavat vahingoittuneilta. Jos virtajohto on vahingoittunut, valmistajan tai sen teknisen palvelun, tai vastaavan pätevyyden omaavan henkilön, on vaihdettava se kaikkien riskien välttämiseksi.
- Lisäsuojaa saadaan asentamalla kotitalouden sähköverkkoon vikavirtasuojajytkin, jonka kytkennän nimellisvirta ei ylitä 30mA.
- Suosittelemme ottamaan yhteyttä luotettuun sähkömieheen lisätietoja varten. Näiden sähkölaitteiden turvallisuus vastaa hyväksytyjä teknisiä määräyksiä ja sähkölaitteiden turvallisuutta koskevia lakeja.
- Älä koskaan jätä pistoketta turhaan pistorasiaan, vaan irrota se kun laitetta ei käytetä.
- Aseta laite tasaiselle ja vakaalle pinnalle, kauaksi lämmönlähteistä.

YLEISET KÄYTTÖVAROITUKSET

Katso tekniset tiedot pakkauksesta ja tuotteesta olevasta tietolaatasta.



KÄYTTÖTARKOITUS: Kotiparturi on suunniteltu ja valmistettu hiusten ja parran leikkaukseen ja trimmaukseen.



VÄÄRINKÄYTTÖ: Käytä laitetta ainoastaan sille tarkoitettuun käyttöön, älä käytä sitä peruukkeille, eläinten karvoihin tai mihinkään muuhun materiaaliin kuin ihmisten hiuksiin ja karvoitukseen. Valmistaja ei ota vastuuta laitteen väärinkäytöstä.



Älä kierrä johtoa laitteen ympärille välttääksesi vaurioita johdolle sekä tästä johtuvien riskien ennaltaehkäisemiseksi.



Käytön aikana laite voi ylikuumentua; tätä voi pitää normaalina.

- Varmista, että verkkojännite vastaa laitteen tietolaatassa ja jännitteenmuuntajassa annettuja arvoja.
- Laitteen käyttö on sallittua lapsille 3-vuotiaasta lähtien, jos heitä valvotaan.
- Alle 8-vuotiaat lapset eivät saa käyttää laitetta. Yli 8-vuotiaat lapset ja fyysisiltä, sensorisilta tai henkisiltä valmiuksiltaan rajoittuneet taikka kokemattomat ja/tai taitamattomat henkilöt voivat käyttää laitetta, jos heidän turvallisuudestaan vastaava henkilö valvoo heitä ja on perehdyttänyt heidät laitteen turvalliseen käyttöön ja käytöstä aiheutuviin vaaroihin.

- Lapset eivät saa leikkiä laitteella.
- Lapset eivät saa puhdistaa tai huoltaa laitetta ilman valvontaa.
- Optimaalisen ja täysin turvallisen toiminnan varmistamiseksi tarkistuta laite valtuutetussa huoltopisteessä putoamisen tai kovien iskujen jälkeen.
- Virtajohto ei saa koskaan joutua kosketuksiin laitteen kanssa.
- Irrota laite pistorasiasta käytön jälkeen.
- Älä koskaan työnnä tai kaada mitään laitteen aukkoihin.



Tämä laite on suunniteltu käytettäväksi kaupallisissa tiloissa.

LAITTEEN JA LISÄVARUSTEIDEN KUVAUS

Tarkista oman laitteesi varustelu (kuva 1 - 3 - 4 - 5).

A	Leikkauspää	E	Erottelukammat
B	ON/OFF-kytkin	F	Voiteluöljy
C	Cavo di alimentazione	G	Harja
D	Leikkauskorkeuden säätövipu		

KÄYTTÖ



HUOMIO! Älä käytä laitetta koskaan, jos pään terät A (kuva 1) ovat vaurioituneet tai jos teräosa ei toimi hyvin.



Älä käytä laitetta koskaan märkiin hiuksiin tai partaan.

LAITTEEN KÄYTTÖÖNOTTO JA SAMMUTUS

Käyttöönotto

- Liitä pistoke pistorasiaan.
- Aseta valitsin asentoon "1 - ON".



Usein äänekäs ja epäsäännöllinen napsahdus, joka kuuluu laitetta käynnistäessä, johtuu moottorin käynnistymisestä. Tämä, tai laitteen lievä lämpeneminen tai värinä, ei tarkoita, että laitteessa olisi vikaa.

Sammutus

- Kytke valitsin asentoon "0 - OFF".
- Irrota virtajohto pistorasiasta vetämättä johdosta tai laitteesta.

HYÖDYLLISIÄ LEIKKAUSOHJEITA

- Pese hiukset normaalisti, kuivaa ne ja harjaa ne kasvusuuntaan selvittämällä mahdolliset takut.
- Älä käytä hiusten kuivaamisen jälkeen lakkaa, muotovaahtoa tai geeliä.
- Aloita suuremmalla erottelukammalla **E** (kuva 1) ja pienennä mittaa asteittain, kunnes saat halutun lopputuloksen.
- Optimaalista leikkaustulosta varten käytä laitetta hiusten kasvusuunnan vastaisesti.
- Jos säädettävään kampaan kerääntyy paljon hiuksia, irrota kampa laitteesta (ks. kap. "Säädettävän kamman irrotus") ja puhdista osa (puhalla ja/tai ravista kerääntyneet hiukset pois).

LAITTEEN KÄYTTÖ



Sammuta laite ennen varusteiden vaihtamista tai asettamista.

Leikkauspituuden säätö

Leikkauspituutta voidaan säätää vipua (kuva 2) käyttämällä.

Erottelukamman käyttö

Varmista, että laite on sammunut

Nojaa kampa **E** (kuva 1) pääosan leikkausreunaan **A** (kuva 1) ja paina sitä kunnes se kiinnittyy pääosaan, työntäen kahvan suuntaan.

- Kytke laite päälle.
- Leikkaa hiukset; ohjeita varten katso kap. "HYÖDYLLISIÄ LEIKKAUSOHJEITA".

Erottelukamman irrotus

- Sammuta laite.
- Irrota kampa terän alaosasta ja vedä se pois laitteesta.

Käyttö ilman erottelukampaa



Kun käytät laitetta ilman erottelevaa kampaa E (kuva 1), laitteen pään teräosa A (kuva 1) leikkaa erittäin läheltä päänahkaa.



Älä käytä laitetta koskaan, jos pään terät A (kuva 1) ovat vaurioituneet tai jos teräosa ei toimi hyvin.

Ilman erottelukampaa **E** (kuva 1) laite leikkaa hiukset hyvin läheltä ihoa tai sillä voidaan viimeistellä niska ja korvia ympäröivä alue.

HUOLTO



Jos laitteessa tai sen osassa ilmenee vikoja tai vaurioita, se on annettava valmistajan tai tämän teknisen huollon tai joka tapauksessa pätevän henkilön tarkistettavaksi, kaikkien riskien välttämiseksi. Käyttäjä ei saa purkaa laitetta itse.

YLEISPUHDISTUS

Suosittelemme puhdistamaan laitteen päivittäin tai joka tapauksessa jokaisen käytön jälkeen.

Varmista, että laitetta ei ole kytketty sähköverkkoon ja se on sammutettu.

- **Sähköiskun vaaran välttämiseksi älä puhdistu laitetta vedellä äläkä upota sitä veteen.**
- **Älä käytä hankaavia liuottimia tai vahvoja pesuaineita.**
- Puhdista ulkoiset osat pehmeällä tai hiukan kostealla liinalla.
- Toimenpiteen jälkeen varmista, että kaikki puhdistetut osat ovat täysin kuivia.

Teräosan irrotus ja puhdistus

- Sammuta laitteisto.
- Poista harja **G** (kuva 1) ja hiusten jäämät teräpäästä.
- Öljyä teräpää sille tarkoitettulla öljyllä (kuva 5).
- Kytke laite päälle hetkeksi varmistaaksesi öljyn tasainen jakautuminen.

Tarkempaa puhdistusta varten teräpää on irrotettava.

Teräpään huolto, vaihto ja säätö



Teräpään osat voivat olla teräviä. Ole erittäin varovainen koko toimenpiteen ajan.

- Avaa laitteen pääosan ruuvit auki ja irrota kiinteä terä ja liukuva terä (kuva 4).
- Puhdista kaikki osat hiusten jäämistä.
- Kokoa laite uudelleen asettamalla muovisen veto-osan terä paikalleen.
- Asenna kampa ja kaksi ruuvia takaisin.
- Ennen ruuvien kiristämistä, tarkista että liukuva terä on samassa linjassa sivuttain kiinteän terän kanssa (kuva 5 – b/c) ja kohdista kiinteä terä niin, että kiinteän terän etureunan ja liikkuvan terän etureunan väli on noin 0,5 mm (kuva 5-a).
- Kiristä ruuvit.
- Tarkista kahden terän välinen kohdistus uudelleen.
- Toista toimenpide, jos kohdistus ei ole paras mahdollinen tai turvallinen.
- Ennen laitteen käyttöä, tarkista että se toimii hyvin.



Jos terät eivät ole täysin kohdakkain, ne voivat aiheuttaa vammoja. Varmista, että säädöt on tehty oikein.

Voitelu

Suosittellemme voitelemaan teräyksikön päivittäin tai joka tapauksessa jokaisen käytön jälkeen.

Leikkausterien terävyuden varmistamiseksi on tärkeää voidella teräpää.

Suosittellemme levittämään säännöllisin väliajoin kaksi/kolme tippaa voiteluainetta **M** (kuva 1) suoraan terälle (kuva 5).



Jos leikkauksen laatu laskee pitkään jatkuneen käytön jälkeen, huolimatta jatkuvasta puhdistuksesta ja öljyamisestä, teräpää on vaihdettava.

Laitteen voitelun laiminlyönti käsitetään "KÄYTTÖOHJEIDEN HUOMIOTTA JÄTTÄMISENÄ", ja tästä johtuen takuu raukeaa välittömästi.

JÄTTEIDEN KÄSITTELY



Tuotteen pakkausmateriaalit ovat kierrätettäviä. Erottele osat tyyppin mukaan ja hävitä voimassa olevien ympäristön suojelua koskevien lakien mukaisesti.



TIETOA KÄYTTÄJILLE noudattaen 14. päivänä maaliskuuta 2014 annettua asetusta (Italia) n:o 49 "Sähkö- ja elektroniikkalaiteromusta annetun direktiivin 2012/19/EU täytäntöönpano".

Laitteesta löytyvä ylivivatus jätteastian tunnus osoittaa, että tuote on käytön loputtua hävitettävä erikseen muista jätteistä. Käyttäjän on näin ollen toimitettava laite kaikkine olonnaisine komponentteineen käytön loputtua sähkö- ja elektroniikkalaiteromua käsitteleviin keräyspisteisiin, tai toimittaa se jälleenmyyjälle vastaavan uuden laitteen hankintahetkellä, yksi vastaan yksi periaatteella, tai 1 vastaan nolla laitteissa, joiden suurin sivu on alle 25 cm. Asianmukainen talteen keräys laitteen kierrättämistä, käsittelyä ja hävittämistä varten ympäristöä kunnioittaen auttaa välttämään mahdolliset negatiiviset vaikutukset ympäristölle ja terveydelle ja edesauttaa laitteen kokoonpanomateriaalien kierrätystä. Tuotteen

laiton hävittäminen käyttäjän toimesta johtaa 14. päivänä maaliskuuta 2014 annetun asetuksen n:o 49 mukaisiin viranomaisrangaistuksiin.

TAKUU

Takuun voimassaolo on nykyisten lakien mukainen, laitteen ostopäivästä lähtien, ja sisältää korjauskulut.

Takuuajan kesto on yksi tai kaksi vuotta ostajatyypistä riippuen (ammattikäyttäjä tai kuluttaja), voimassa olevien määräysten mukaisesti.

Takuu on pätevä vain esittämällä jälleenmyyjän leimatun ja allekirjoittaman kuitin, jossa on ilmoitettu ostopäivä. Ostopäiväksi katsotaan kuitissa/laskussa näkyvä päivämäärä.

Takuu korvaa laitteen laadulliset viat, jotka johtuvat materiaalista tai valmistuksesta. Gamma Più S.r.l. pyrkii korjaamaan tai vaihtamaan ilmaiseksi osat, jotka takuuajan sisällä havaitaan valmistajan toimesta viallisiksi materiaali- tai valmistusvirheen vuoksi.

HUOMIO! Takuu raukeaa, jos laitteessa havaitaan itse tehtyjä korjauksia tai luvattoman käsittelyn jälkiä valtuuttamattomien henkilöiden toimesta.

TAKUU EI KORVAA:

- Käyttötarkoituksesta poikkeavasta käytöstä, väärinkäytöstä tai kuljetusvaurioista johtuvia vikoja.
- Käyttöohjeiden laiminlyönnistä johtuvia vikoja.
- Vikoja, jotka johtuvat laitteen käytöstä väärällä verkkovirralla.
- Laitteita, joihin on asennettu toisen valmistajan osia.
- Viat, jotka vaikuttavat vähän tuotteen arvoon tai sen käyttömahdollisuuteen.
- Normaalille kulumiselle altistuvat osat (teräpäätä, akut jne.).

TEKNINEN HUOLTO

Mahdollista korjausta varten katso tämän oppaan kohta "Tekniset tukipalvelut (IT)" lähimmän huoltopalvelun löytämiseksi ja ilmoita tuotteen malli.

Huoltopalvelujen päivitetty luettelo löytyy Internetistä sivuilta:

www.gammapiu.it

Valmistaja varaa oikeuden tehdä laitteelle tarpeelliseksi näkemiään muutoksia ja/tai osien vaihtoja milloin tahansa ja ilman ennakoilmoitusta, tarjotakseen aina luotettavan, pitkäkestoisen ja teknisesti edistyneen tuotteen.

Συσκευή επαγγελματικής χρήσης

ΣΗΜΑΣΙΑ ΤΩΝ ΣΥΜΒΟΛΩΝ



Τα προϊόντα μας συμμορφώνονται με τις Οδηγίες που αφορούν τη σήμανση CE.



Η συσκευή προσδιορίζεται ως κατηγορίας III όταν η προστασία από την ηλεκτροπληξία εξαρτάται από το ότι δεν υπάρχουν τάσεις ανώτερες από τη χαμηλότερη τάση ασφαλείας SELV (Εξαιρετικά χαμηλή τάση ασφαλείας). Η εν λόγω συσκευή τροφοδοτείται από μια μπαταρία ή από ένα μετασχηματιστή SELV. Οι συσκευές κατηγορίας III πρέπει να διαθέτουν πάντα γείωση προστασίας.



Το σύμβολο της κατηγορίας II ή Διπλής Μόνωσης υποδεικνύει ότι το προϊόν αυτό έχει σχεδιαστεί έτσι ώστε να μην απαιτείται η σύνδεση γείωσης. Αυτά τα προϊόντα κατασκευάζονται έτσι ώστε ακόμα και μια μόνο βλάβη να μην μπορεί να προκαλέσει την επαφή με επικίνδυνες τάσεις από το χρήστη, καθώς το περίβλημα είναι κατασκευασμένο από μονωτικό υλικό.



Το σύμβολο αυτό υποδεικνύει ότι το προϊόν πληροί τις απαιτήσεις των νέων οδηγιών που εισήχθησαν με στόχο την προστασία του περιβάλλοντος και ότι θα πρέπει να απορρίπτεται κατάλληλα στο τέλος του κύκλου ζωής του. Για περισσότερες πληροφορίες σχετικά με τις αποκλειστικές ζώνες για την διάθεση των αποβλήτων, απευθυνθείτε στις τοπικές αρχές.



Αυτό το σύμβολο, που συνήθως συνοδεύεται από την περιγραφή, υποδηλώνει στον χρήστη ότι θα πρέπει να διαβάσει σημαντικές λειτουργίες και οδηγίες.



Μην χρησιμοποιείτε την παρούσα συσκευή κοντά σε μπανιέρες, νεροχύτες ή άλλα δοχεία με νερό.

Όλες οι εικόνες και τα στοιχεία αναφέρονται στη σελ. 3 του παρόντος εγχειριδίου. Στις επόμενες οδηγίες υποδεικνύεται η αναφορά του στοιχείου και ο αριθμός της εικόνας, για παράδειγμα: **1** (εικ. **A**).

ΓΕΝΙΚΕΣ ΠΡΟΕΙΔΟΠΟΙΗΣΕΙΣ ΑΣΦΑΛΕΙΑΣ



Για την πρόληψη των ζημιών και των κινδύνων που οφείλονται σε ακατάλληλη χρήση, τηρήστε σχολαστικά και φυλάξτε τις οδηγίες χρήσης. Αν το προϊόν παραχωρηθεί μεταγενέστερα σε τρίτους, πρέπει να παραδοθεί και το εγχειρίδιο οδηγιών.



Σε περίπτωση κατάποσης του λαδιού M (εικ. 1), μην προκαλέσετε εμετό, αλλά πιείτε άφθονο νερό και απευθυνθείτε σε γιατρό. Αν το λάδι πέσει στα μάτια σας, πλύντε τα αμέσως με τρεχούμενο νερό και απευθυνθείτε σε γιατρό.

ΑΠΟΣΥΣΚΕΥΑΣΙΑ ΚΑΙ ΕΛΕΓΧΟΣ ΤΟΥ ΠΡΟΪΟΝΤΟΣ

Βγάλτε το προϊόν από τη συσκευασία του και βεβαιωθείτε ότι είναι ακέραιο και ότι δεν υπάρχουν εμφανή σημάδια ζημιών από τη μεταφορά.

Σε περίπτωση αμφιβολίας, μη χρησιμοποιείτε τη συσκευή και επικοινωνήστε με το πλησιέστερο Κέντρο Τεχνικής Υποστήριξης (βλ. « Κέντρα Τεχνικής Υποστήριξης (ΕΛ) » στο παρόν εγχειρίδιο).



ΠΡΟΣΟΧΗ! ΚΙΝΔΥΝΟΣ ΓΙΑ ΤΑ ΠΑΙΔΙΑ.

Τα στοιχεία της συσκευασίας (πλαστικές σακούλες, διογκωμένο πολυστυρένιο, κ.λπ.) πρέπει να φυλάσσονται μακριά από τα παιδιά γιατί αποτελούν πηγή κινδύνου.

ΠΡΟΕΙΔΟΠΟΙΗΣΕΙΣ ΓΙΑ ΤΗΝ ΗΛΕΚΤΡΙΚΗ ΑΣΦΑΛΕΙΑ

Η χρήση ηλεκτρικών συσκευών απαιτεί την τήρηση ορισμένων βασικών κανόνων.



ΠΡΟΕΙΔΟΠΟΙΗΣΗ: Μη βυθίζετε τη συσκευή σε νερό ή άλλα υγρά! Μη αγγίζετε τη συσκευή, αν έχει πέσει σε οποιοδήποτε υγρό.



Μην χρησιμοποιείτε την παρούσα συσκευή κοντά σε μπανιέρες, νεροχύτες ή άλλα δοχεία με νερό.

Ειδικότερα:

- Μην τραβάτε το καλώδιο ρεύματος ή τη συσκευή για να την βγάλετε από την πρίζα.
- Μην αγγίζετε τη συσκευή με βρεγμένα ή υγρά χέρια ή/και πόδια.
- Μη χρησιμοποιείτε τη συσκευή με γυμνά πόδια.
- Μην αφήνετε τη συσκευή εκτεθειμένη στους ατμοσφαιρικούς παράγοντες (βροχή, ήλιο, κ.λπ.).
- Όταν η συσκευή χρησιμοποιείται μέσα στο μπάνιο, αποσυνδέετε τη μετά τη χρήση, επειδή κοντά στο νερό μπορεί να καταστεί επικίνδυνη, ακόμα και όταν είναι απενεργοποιημένη.
- Βγάζετε πάντα το φικ από την πρίζα, χωρίς να τραβάτε από το καλώδιο.
- Αν το καλώδιο ή άλλα μέρη της συσκευής έχουν υποστεί βλάβη/φθορά, μη χρησιμοποιείτε το προϊόν. Αν το καλώδιο τροφοδοσίας έχει υποστεί βλάβη, πρέπει να αντικαθίσταται από τον κατασκευαστή ή τον πάροχο τεχνικής εξυπηρέτησης ή από εξειδικευμένο άτομο, ούτως ώστε να αποφεύγεται κάθε κίνδυνος.
- Για επιπλέον προστασία, στην ηλεκτρική εγκατάσταση του κτιρίου πρέπει να ενσωματωθεί μια διάταξη ασφαλείας έναντι ρευμάτων διαρροής, με ονομαστικό ρεύμα διακοπής που δεν υπερβαίνει τα 30 mA.
- Σας συνιστούμε να επικοινωνήσετε με έναν ηλεκτρολόγο της εμπιστοσύνης σας για περαιτέρω πληροφορίες. Η ασφάλεια αυτών των συσκευών συμμορφώνεται με τους αποδεκτούς τεχνικούς κανονισμούς και τον νόμο για την ασφάλεια του ηλεκτρικού εξοπλισμού.
- Μην αφήνετε το φικ αδικαιολόγητα στην πρίζα του ρεύματος, αλλά αποσυνδέετε το όταν δεν χρησιμοποιείτε τη συσκευή.
- Τοποθετήστε το προϊόν σε μια επίπεδη, σταθερή επιφάνεια και μακριά από πηγές θερμότητας.

ΓΕΝΙΚΕΣ ΠΡΟΕΙΔΟΠΟΙΗΣΕΙΣ ΧΡΗΣΗΣ

Για τις τεχνικές προδιαγραφές ανατρέξτε στην εξωτερική συσκευασία και στις ενδείξεις που υπάρχουν στην πινακίδα δεδομένων που είναι επικολλημένη στο προϊόν.



ΧΡΗΣΗ: Η κουρευτική μηχανή έχει σχεδιαστεί και κατασκευαστεί για το κούρεμα και ρύθμιση των ανθρώπινων μαλλιών και της γενειάδας.



ΑΚΑΤΑΛΛΗΛΗ ΧΡΗΣΗ: Χρησιμοποιήστε τη συσκευή μόνο για τον σκοπό για τον οποίο προορίζεται. Δεν πρέπει να χρησιμοποιείται σε περούκες, γούνες ζώων ή οποιοδήποτε άλλο υλικό εκτός από ανθρώπινα μαλλιά. Ο κατασκευαστής δεν φέρει καμία ευθύνη για ενδεχόμενη ακατάλληλη χρήση της συσκευής.



Μην τυλίγετε το καλώδιο γύρω από τη συσκευή για να μην προκληθεί ζημιά στο καλώδιο ρεύματος και να αποφευχθεί κάθε κίνδυνος που μπορεί να προκληθεί από αυτήν την ενέργεια.



Κατά τη διάρκεια της χρήσης, η συσκευή μπορεί να υπερθερμανθεί. Κάτι τέτοιο θα πρέπει να θεωρείται φυσιολογικό.

- Βεβαιωθείτε ότι η τάση του δικτύου ανταποκρίνεται σε εκείνη που υποδεικνύεται στον πίνακα των τεχνικών στοιχείων της συσκευής και στον προσαρμογέα τάσης.
- Η συσκευή μπορεί να χρησιμοποιηθεί από παιδιά ηλικίας 3 ετών υπό επίβλεψη.
- Η συσκευή αυτή μπορεί να χρησιμοποιηθεί από παιδιά ηλικίας οχτώ ετών και από άτομα με μειωμένες σωματικές, αισθητήριες ή διανοητικές ικανότητες ή από άτομα χωρίς εμπειρία ή γνώση με την προϋπόθεση ότι βρίσκονται υπό επίτηρηση και έχουν εκπαιδευτεί ως προς την ασφαλή χρήση της συσκευής κατανοώντας τους κινδύνους.
- Τα παιδιά δεν πρέπει να παίζουν με τη συσκευή.
- Ο καθαρισμός και η συντήρηση δεν πρέπει να γίνονται από παιδιά χωρίς επίτηρηση.
- Προκειμένου να εξασφαλιστεί η σωστή λειτουργία και η πλήρης ασφάλεια, σε περίπτωση πτώσης ή βίαιων κραδασμών εκτελέστε έναν έλεγχο σε ένα εξουσιοδοτημένο κέντρο τεχνικής εξυπηρέτησης.
- Το καλώδιο της τροφοδοσίας δεν πρέπει να έρχεται ποτέ σε επαφή με τη συσκευή.
- Αποσυνδέετε τη συσκευή από την ηλεκτρική πρίζα μετά τη χρήση.
- Ποτέ μη βάζετε ή ρίχνετε αντικείμενα στα ανοίγματα της συσκευής.



Αυτή η συσκευή έχει σχεδιαστεί για χρήση σε επαγγελματικούς χώρους.

ΠΕΡΙΓΡΑΦΗ ΤΗΣ ΣΥΣΚΕΥΗΣ ΚΑΙ ΤΩΝ ΑΞΕΣΟΥΑΡ

Επαληθεύστε τον εξοπλισμό της συσκευής σας (εικ. 1 - 3 - 4 - 5).

A	Κεφαλή κοπής	E	Χτενάκια ρύθμισης μήκους
B	Διακόπτης On/Off	F	Λάδι λίπανσης
C	Καλώδιο τροφοδοσίας	G	Βουρτσάκι
D	Κουμπί ρύθμισης ύψους κοπής		

ΧΡΗΣΗ



ΠΡΟΣΟΧΗ! Μην χρησιμοποιείτε ποτέ τη συσκευή, αν οι λεπίδες των κεφαλών A (εικ. 1) έχουν υποστεί ζημιά ή αν το εξάρτημα των λεπίδων δεν λειτουργεί σωστά.



Μην χρησιμοποιείτε ποτέ τη συσκευή σε βρεγμένα μαλλιά ή τρίχες.

ΑΝΑΜΜΑ ΚΑΙ ΣΒΗΣΙΜΟ ΤΗΣ ΣΥΣΚΕΥΗΣ

Αναμμα

- Συνδέστε το φις στην ηλεκτρική πρίζα.
- Ενεργοποιήστε το διακόπτη στη θέση "1 - ON".



Η ενεργοποίηση, συχνά θορυβώδης και ανώμαλη που γίνεται αντιληπτή κατά την ενεργοποίηση της συσκευής οφείλεται στην έναυση του κινητήρα. Αυτό δεν σημαίνει ότι υπάρχουν προβλήματα όπως επίσης δεν αποτελεί πρόβλημα η ελαφριά θέρμανση ή η μέτρια δόνηση της συσκευής.

Σβήσιμο

- Ενεργοποιήστε το διακόπτη στη θέση "0 - OFF".
- Αποσυνδέετε το καλώδιο τροφοδοσίας από την πρίζα χωρίς να τραβάτε το καλώδιο ή τη συσκευή.

ΧΡΗΣΙΜΕΣ ΣΥΜΒΟΥΛΕΣ ΓΙΑ ΤΟ ΚΟΥΡΕΜΑ/ΚΟΠΗ

- Πλύνετε τα μαλλιά ως συνήθως. Στεγνώστε και χτενίστε τα προς την κατεύθυνση που μεγαλώνουν και ταυτοχρόνως ξεμπερδέψτε τα.
- Μετά το στέγνωμα μη χρησιμοποιείτε λακ, αφρό μαλλιών ή τζελ.
- Αρχίστε με το χτενάκι ρύθμισης μήκους **E** (εικ. 1) μεγαλύτερου μεγέθους και μειώνετε σταδιακά το μέγεθος, μέχρι να φτάσετε στο επιθυμητό αποτέλεσμα.
- Για καλύτερο αποτέλεσμα, χρησιμοποιήστε τη συσκευή σε κατεύθυνση αντίθετη προς την ανάπτυξη των τριχών.
- Αν συσσωρευτούν πολλές τρίχες στο ρυθμιζόμενο χτενάκι, αφαιρέστε το χτενάκι από τη συσκευή (βλ. «Αφαίρεση της ρυθμιζόμενης χτένας») και καθαρίστε την (χτυπήστε και/ή και κουνήστε για να πέσουν οι συσσωρευμένες τρίχες).

ΧΡΗΣΗ ΤΗΣ ΣΥΣΚΕΥΗΣ



Απενεργοποιείτε τη συσκευή πριν αλλάξετε ή τοποθετήσετε οποιοδήποτε εξάρτημα.

Ρύθμιση του μήκους της κοπής

Το μήκος της κοπής μπορεί να ρυθμίζεται χρησιμοποιώντας τον ειδικό μοχλό (εικ. 2).

Χρήση της χτένας ρύθμισης απόστασης

Βεβαιωθείτε ότι η συσκευή είναι σβηστή.

Ακουμπήστε το χτενάκι **E** (εικ.1) στην αιχμηρή άκρη της κεφαλής **A** (εικ.1) και πιέστε μέχρι να αγκιστρωθεί στην κεφαλή, ασκώντας δύναμη προς τη λαβή.

- Ανάψτε τη συσκευή.
- Αρχίστε το κούρεμα/κοπή. Για οδηγίες, συμβουλευτείτε την παρ. «ΣΥΜΒΟΥΛΕΣ ΓΙΑ ΤΟ ΚΟΥΡΕΜΑ/ΚΟΠΗ».

Αφαίρεση της χτένας ρύθμισης μήκους

- Σβήστε τη συσκευή.
- Απαγκιστρώστε το χτενάκι από τη βάση της λεπίδας και αφαιρέστε το από τη συσκευή.

Χρήση χωρίς το χτενάκι ρύθμισης απόστασης



Όταν χρησιμοποιείτε τη συσκευή χωρίς το ρυθμιζόμενο χτενάκι E (εικ. 1), η λεπίδα της κεφαλής A (εικ. 1) θα κόβει πολύ κοντά στο τριχωτό της κεφαλής.



Μη χρησιμοποιείτε ποτέ τη συσκευή, αν οι λεπίδες των κεφαλών A (εικ. 1) έχουν υποστεί ζημιά ή αν το εξάρτημα των λεπίδων δεν λειτουργεί σωστά.

Η χρήση της συσκευής, χωρίς το χτενάκι ρύθμισης μήκους **E** (εικ. 1), επιτρέπει το κούρεμα των μαλλιών πολύ κοντά στο δέρμα ή τη χάραξη των περιγραμμάτων του αυχένα και της περιοχής γύρω από τα αυτιά.

ΣΥΝΤΗΡΗΣΗ



Σε περίπτωση δυσλειτουργίας ή βλάβης της συσκευής ή μέρους αυτής, η συσκευή πρέπει να αναλυθεί από τον κατασκευαστή ή την υπηρεσία τεχνικής υποστήριξης ή, σε κάθε περίπτωση, από εξειδικευμένο άτομο, για να αποφευχθεί ο κάθε κίνδυνος. Ο χρήστης δεν θα πρέπει να αποσυναρμολογήσει αυτόβουλα τη συσκευή.

ΓΕΝΙΚΟΣ ΚΑΘΑΡΙΣΜΟΣ

Σας συνιστούμε να κάνετε ένα γενικό καθαρισμό καθημερινά ή, σε κάθε περίπτωση,

μετά από κάθε χρήση.

Βεβαιωθείτε ότι η συσκευή είναι αποσυνδεδεμένη από το ρεύμα και απενεργοποιημένη.

- **Για να αποφευχθεί ο κίνδυνος ηλεκτροπληξίας, μην καθαρίζετε τη συσκευή με νερό και μην τη βυθίζετε στο νερό.**
- **Μην χρησιμοποιείτε λειαντικά ή συμπυκνωμένα απορρυπαντικά.**
- Καθαρίστε το εξωτερικό με ένα μαλακό ή ελαφρά βρεγμένο ύφασμα.
- Στο τέλος του καθαρισμού βεβαιωθείτε ότι όλα τα μέρη που καθαρίσατε είναι εντελώς στεγνά.

Αφαίρεση και καθαρισμός εξαρτήματος λεπίδων

- Απενεργοποιήστε τη συσκευή.
- Αφαιρέστε τα υπολείμματα τριχών από την κεφαλή με το βουρτσάκι **G** (εικ. 1).
- Λαδώστε την κεφαλή με το κατάλληλο λάδι (εικ. 5).
- Ανάψτε για λίγο τη συσκευή για να απλωθεί ομοιόμορφα τω στρώμα λαδιού.

Για πιο επιμελή καθαρισμό, η κεφαλή πρέπει να αποσυναρμολογηθεί.

Συντήρηση, αντικατάσταση και ρύθμιση της κεφαλής



Τα διάφορα μέρη της κεφαλής μπορεί να είναι κοφτερά. Προσέξτε ιδιαίτερα όταν κάνετε αυτές τις ενέργειες.

- Ξεβιδώστε τις βίδες της κεφαλής και αφαιρέστε τη σταθερή και κινητή λεπίδα (Εικ. 4).
- Καθαρίστε όλα τα υπολείμματα τριχών από τα εξαρτήματα.
- Προχωρήστε σε νέα συναρμολόγηση, τοποθετώντας τη λεπίδα στην πλαστική υποδοχή.
- Τοποθετήστε το χτενάκι και βάλτε τις βίδες.
- Πριν σφίξετε τις βίδες, βεβαιωθείτε ότι η λεπίδα είναι ευθυγραμμισμένη πλευρικά με τη χτένα (Εικ. 5 – b/c) και ευθυγραμμίστε τη σταθερή λεπίδα, έτσι ώστε μεταξύ της μπροστινής ακμής της σταθερής λεπίδας και της μπροστινής ακμής της κινητής λεπίδας να υπάρχει απόσταση περίπου 0,5 mm (Εικ. 5-a).
- Σφίξτε τις βίδες.
- Ελέγξτε ξανά την ευθυγράμμιση μεταξύ των δύο λεπίδων.
- Επαναλάβετε τη διαδικασία αν η ευθυγράμμιση δεν είναι η βέλτιστη ή δεν είναι ασφαλής.
- Πριν χρησιμοποιήσετε τη συσκευή, βεβαιωθείτε ότι λειτουργεί σωστά.



Αν οι λεπίδες δεν είναι ευθυγραμμισμένες άριστα μπορεί να προκαλέσουν τραυματισμούς. Προσοχή στη σωστή ρύθμιση.

Λίπανση

Σας συνιστούμε να λιπαίνετε το εξάρτημα των λεπίδων καθημερινά ή, σε κάθε περίπτωση, μετά πό κάθε χρήση.

Για να εξασφαλιστεί το ακόνισμα των λεπίδων κοπής, είναι σημαντικό να λιπαίνετε την κεφαλή κοπής.

Σας συνιστούμε να ρίχνετε, σε τακτά χρονικά διαστήματα, δύο/τρεις σταγόνες λιπαντικού **M** (εικ. 1) απευθείας πάνω στη λεπίδα (εικ. 5).



Αν μετά από μακρά περίοδο χρήσης και παρά τον συνεχή καθαρισμό και τη λίπανση η απόδοση κοπής μειώνεται, η κεφαλή πρέπει να αντικατασταθεί.

Η έλλειψη συντήρησης και καθαρισμού της συσκευής λαμβάνεται ως «ΜΗ ΤΗΡΗΣΗ ΤΩΝ ΟΔΗΓΙΩΝ ΧΡΗΣΗΣ», με αποτέλεσμα να ακυρώνεται αυτομάτως η εγγύηση.

ΔΙΑΘΕΣΗ



Η συσκευασία του προϊόντος αποτελείται από ανακυκλώσιμα υλικά. Διαχωρίστε τα μέρη ανάλογα με το είδος τους και απορρίψτε τα σύμφωνα με τους ισχύοντες νόμους για την προστασία του περιβάλλοντος.



ΠΛΗΡΟΦΟΡΙΕΣ ΠΡΟΣ ΤΟΥΣ ΧΡΗΣΤΕΣ σύμφωνα με το Ιταλ. Νομοθετικό Διάταγμα 49 της 14ης Μαρτίου 2014 «Εφαρμογή της Οδηγίας 2012/19/ΕΕ σχετικά με τα απόβλητα ηλεκτρικών και ηλεκτρονικών εξοπλισμών (ΑΗΕΕ)»

Το σύμβολο του διαγραμμένου κάδου απορριμμάτων που υπάρχει πάνω στη συσκευή υποδεικνύει ότι το προϊόν στο τέλος της ωφέλιμης ζωής του πρέπει να συλλέγεται χωριστά από τα άλλα απόβλητα. Ο χρήστης θα πρέπει, συνεπώς, να παραδίδει τον εξοπλισμό μαζί με τα βασικά εξαρτήματά του εν αχρηστία στα κατάλληλα κέντρα διαφοροποιημένης συλλογής των ηλεκτρικών και ηλεκτρονικών αποβλήτων ή να τον παραδίδει στο μεταπωλητή κατά την αγορά ενός νέου εξοπλισμού ισοδύναμου τύπου, σε αναλογία ένα προς ένα, ή 1 προς μηδέν για τους εξοπλισμούς που έχουν μεγαλύτερη πλευρά κατώτερη από 25 cm. Η κατάλληλα διαφοροποιημένη συλλογή για την παράδοση του εξοπλισμού προς ανακύκλωση, επεξεργασία και απόρριψη συμβατή με το περιβάλλον συμβάλλει στην αποφυγή πιθανών αρνητικών επιπτώσεων στο περιβάλλον και την υγεία και ευνοεί την ανακύκλωση των υλικών από τα οποία αποτελείται ο εξοπλισμός. Η καταχρηστική απόρριψη του προϊόντος από το χρήστη επιφέρει διοικητικές κυρώσεις στις οποίες αναφέρεται το Ιταλ. Νομοθετικό Διάταγμα 49 της 14 Μαρτίου 2014.

ΕΓΓΥΗΣΗ

Η εγγύηση ισχύει σύμφωνα με τους όρους της ισχύουσας νομοθεσίας, αρχίζει από την ημερομηνία αγοράς και περιλαμβάνει το κόστος των επισκευών.

Η διάρκεια της περιόδου εγγύησης είναι 1 ή 2 έτη ανάλογα με το είδος του αγοραστή (επαγγελματίας ή καταναλωτής), σύμφωνα με τα όσα καθορίζονται από τους ισχύοντες νόμους. Η εγγύηση ισχύει μόνο με την προσκόμιση του κουπονιού με τη σφραγίδα και την υπογραφή του μεταπωλητή και την ημερομηνία της αγοράς. Ισχύει η ημερομηνία που αναγράφεται στην απόδειξη/τιμολόγιο.

Η εγγύηση καλύπτει τα ποιοτικά ελαττώματα της συσκευής που αφορούν τα υλικά ή την κατασκευή. Η εταιρεία Gamma Più s.r.l. δεσμεύεται για την επισκευή ή αντικατάσταση των εξαρτημάτων που, κατά τη διάρκεια της περιόδου εγγύησης, μπορεί να αποδείχθηκαν σύμφωνα με την εκτίμησή της αναποτελεσματικά λόγω υλικών και κατασκευαστικών ελαττωμάτων.

ΠΡΟΣΟΧΗ! Η Εγγύηση παύει να ισχύει εάν διαπιστωθεί στη συσκευή άμεση επέμβαση του αγοραστή ή επέμβαση από μη εξουσιοδοτημένο προσωπικό.

Η ΕΓΓΥΗΣΗ ΔΕΝ ΚΑΛΥΠΤΕΙ:

- Βλάβες που έχουν προκληθεί από μη σύμφωνη χρήση, ακατάλληλες εργασίες ή ζημιές κατά τη μεταφορά.
- Ζημιές που έχουν προκληθεί από την ελλιπή τήρηση των οδηγιών χρήσης.
- Ζημιές που έχουν προκληθεί στη συσκευή από την εσφαλμένη τάση του δικτύου.
- Συσκευές στις οποίες έχουν συναρμολογηθεί αξεσουάρ άλλων κατασκευαστών.
- Ελαττώματα που επηρεάζουν σε ασήμαντο βαθμό την αξία ή την δυνατότητα χρήσης του προϊόντος.
- Μέρη που υφίστανται φυσιολογική φθορά (κεφαλή, μπαταρίες, κλπ.).

ΤΕΧΝΙΚΗ ΥΠΟΣΤΗΡΙΞΗ

Για ενδεχόμενες επισκευές, συμβουλευτείτε τα «Κέντρα Τεχνικής Υποστήριξης (ΕΛ)» που αναφέρονται στο παρόν εγχειρίδιο και επικοινωνήσετε με το πλησιέστερο κέντρο τεχνικής υποστήριξης αναφέροντας το μοντέλο του προϊόντος.

Για τον ενημερωμένο κατάλογο των κέντρων τεχνικής υποστήριξης επισκεφθείτε την ιστοσελίδα μας: www.gammariu.it

Ο κατασκευαστής διατηρεί το δικαίωμα να πραγματοποιεί οποιαδήποτε στιγμή χωρίς προηγούμενη ειδοποίηση αλλαγές ή/και αντικατάσταση εξαρτημάτων, όπως κρίνει σκόπιμο, για να προσφέρει ένα προϊόν αξιόπιστο, μακροχρόνιας διάρκειας και προηγμένης τεχνολογίας.

Profesionāla ierīce

APZĪMĒJUMU SKAIDROJUMS



Mūsu produkti atbilst pamatnostādņēm, ko norāda EK marķējums.



Ierīce ir definēta kā III klases ierīce, ja aizsardzība pret elektriskās strāvas triecienu ir atkarīga no tā, ka nav sprieguma, kas ir augstāks par ļoti zemu drošības spriegumu SELV (Safety Extra-Low Voltage). Šo ierīci darbina vai nu akumulators, vai SELV transformators. III klases ierīcēm nedrīkst būt aizsargājoša iezemēšana.



Klases simbols II vai dubultā izolācija nozīmē, ka šī izstrādājuma darbam nav nepieciešams iezemējums. Šie izstrādājumi izgatavoti tādā veidā, ka atsevišķa elementa sabojāšana nevar novest pie saskaršanās ar augstsprieguma daļām, kas bīstamas lietotājam, jo korpuss veidots no izolējošiem materiāliem.



Šis pieņemtais apzīmējums norāda uz to, ka izstrādājums atbilst jauno direktīvu prasībām par apkārtējās vides aizsardzību un tas pēc kalpošanas termiņa beigām ir atbilstoši jāutilizē. Vērsieties vietējās varas institūcijās pēc informācijas par zonām, kas paredzētas tamlīdzīgu atkritumu utilizācijai.



Šis pieņemtais apzīmējums, kuru parasta pavada apraksts, norāda lietotājam uz to, ka nepieciešams iepazīties ar svarīgām instrukcijām vai izpildīšanas operācijām.



Aizliegts izmantot šo ierīci vannas, izlietnes vai citu ūdens tilpumu tuvumā.

Visi attēli un to dati ir parādīti šīs rokasgrāmatas 3. lappusē; turpmākajās instrukcijās ir norādītas detaļas norādes un numurs, piemēram: **1** (att. **A**).

VISPĀRĒJĀ PLĀNA BRĪDINĀJUMS PAR DROŠĪBU



Zaudējuma un bīstamības novēršanai, izstrādājuma izmantošanas gadījumā ne pēc pielietojuma, lietotāja instrukciju nepieciešams saglabāt un precīzi ievērot tajā dotos ieteikumus. Izstrādājuma tālākas nodošanas gadījumā trešajām personām, nepieciešams nodot arī lietotāja instrukciju.



Ja eļļa M (1. att.) tiek nejauši norīta, neizraisiet vemšanu, dzeriet daudz ūdens un sazinieties ar ārstu. Ja eļļa nonāk acīs, nekavējoties nomazgājiet ar tekošu ūdeni un sazinieties ar ārstu.

IZPAKOŠANA UN IZSTRĀDĀJUMA PĀRBAUDE

Izņemiet izstrādājumu no iepakojuma un pārbaudiet tā komponentu veselumu, kā arī bojājumu iztrūkšanu transportēšanas laikā.

Šaubu gadījumā nelietot ierīci, bet vērsieties tuvākā servisa centrā (sk. sadaļu "Tehniskā atbalsta centri (IT), kas minēti šajā rokasgrāmatā.).



UZMANĪBU! BĪSTAMI BĒRNIEM.

Iepakojuma komponentiem (plastmasas paketes, polistirols, utt.) ir jāatrodas bērniem nepieejamā vietā, jo tie var būt potenciāli bīstamības avoti.

BRĪDINĀJUMS PAR ELEKTRISKO DROŠĪBU

Elektroierīču izmantošana prasa vairāku drošības tehnikas galveno noteikumu ievērošanu.



BRĪDINĀJUMS: Nedrīkst iegremdēt ierīci ūdenī vai kādā citā šķidrumā! Nedrīkst pieskarties ierīcei, ja tā ir iekritusi šķidrumā.



Aizliegts izmantot šo ierīci vannas, izlietnes vai citu ūdens tilpumu tuvumā.

Īpaši:

- nevilkat aiz ierīces elektriskā vada, lai izvilktu kontaktdakšu no elektropadeves tikla rozetes;
- nedrīkst pieskarties ierīcei, ja jums ir slapjas vai mitras rokas vai kājas;
- nedrīkst izmantot ierīci, ja jums ir basas kājas;
- nedrīkst pakļaut ierīci atmosfēras parādību iedarbībai (lietus, saule utt.);
- Ja ierīce tiek izmantota vannas istabā, atvienojiet to no elektrības pēc izmantošanas, jo ūdens tuvums var radīt bīstamību, pat ja ierīce ir izslēgta.
- Vienmēr atslēdziet kontaktdakšu no kontaktligzdas ar rokām, bet ne velkot aiz vada.
- Nelietojiet ierīci, ja vads vai citas ierīces daļas ir bojātas. Ja elektrības vads ir bojāts, tas jānomaina ražotājam, ražotāja servisa centram vai speciālistam, kuram ir atbilstoša kvalifikācija, lai izvairītos no jebkuriem riskiem.
- Kā papildus aizsardzība kalpo aizsardzības atslēgšanas ierīces ievietošana elektropadeves sadzīves tīklā īssavienojuma gadījumā, ar nominālo strāvas jaudu ne augstāku par 30 mA.
- Vērsieties pie zināma elektriķa detalizētākas informācijas saņemšanai. Šo elektrisko ierīču drošība atbilst pienācīgas tehniskās prakses noteikumiem un likumam par elektriskās aparatūras drošību.
- Neatstājiet ieslēgtu ierīces kontaktdakšu elektriskajā rozetē, ja nelietojat ierīci.
- Ierīci vienmēr novietojiet uz līdzenas un stabilas virsmas, attālumā no siltuma avotiem.

VISPĀRĒJĀ PLĀNA BRĪDINĀJUMS PAR PIELIETOJUMU

Informāciju par ierīces tehniskiem raksturojumiem var atrast uz izstrādājuma iekšējā iepakojuma, kā arī uz rūpnīcas plāksnītes uz ierīces.



IZMANTOŠANA: Matu griešanas ierīce ir izstrādāta un paredzēta cilvēku matu un bārdas griešanai un pielāgošanai.



NEPAREIZA IZMANTOŠANA: Ierīci var izmantot tikai pēc nozīmes, nedrīkst izmantot parūkām, dzīvnieku vilnai vai citam materiālam, atšķirīgam no cilvēka matiem. Ražotājs neuzņemas nekādu atbildību par ierīces nepareizu izmantošanu.



Lai izvairītos no kabeļa bojājumiem un ar to saistītiem riskiem, netiniet vadu apkārt ierīcei.



Lietošanas laikā ierīce var pārkarst; šo var uzskatīt par normālu parādību.

- Pārbaudiet elektrotīkla sprieguma atbilstību tīklā norādītam uz sprieguma adaptera identifikācijas plāksnītes.
- Ierīci uzraudzībā var lietot bērni no 3 gadu vecuma.

- Šo ierīci var izmantot bērni, vecāki par astoņiem gadiem, kā arī cilvēki ar ierobežotām fiziskām, prāta un sensora spējām vai bez pieredzes un zināšanām tikai citu uzraudzībā, kā arī pēc viņu apmācības lietot ierīci drošā veidā, apzinoties iespējamo briesmu esību.
- Neļaujiet bērniem spēlēties ar ierīci.
- Tīrīšanu un apkopi nedrīkst izpildīt bērni bez stingras viņu uzraudzības.
- Teicamas un pilnīgas drošības garantēšanai, pārbaudiet ierīci autorizētā servisa centrā, ja tā ir nokritusi vai saņēmusi stiprus triecienus.
- Elektrības vads nekad nedrīkst skarties ierīcei.
- Pēc lietošanas atvienojiet ierīci no sienas kontaktligzdas.
- Nepieļaut un izvairīties no svešu priekšmetu iekļūšanas fēna atvērtajās daļās.



Šī ierīce izstrādāta izmantošanai tirdzniecības telpās.

IEKĀRTAS UN PIEDERUMU APRAKSTS

Pārbaudiet ierīces aprīkojumu (att. 1-3-4-5).

A	Griešanas ierīces galva	E	Ķemmes starplikas
B	Ieslēgšanas/izslēgšanas slēdzis	F	Smērēļļa
C	Barības avota vads	G	Suka
D	Svira griešanas augstuma regulēšanai		

PIELIETOJUMS



UZMANĪBU! Nekādā gadījumā nelietojiet ierīci, ja ir sabojātas galvas A asmeņi (1. att.) vai ja asmens bloķēšana nedarbojas pareizi.



Nedrīkst lietot ierīci uz mitriem matiņiem vai matiem.

IERĪCES IESLĒGŠANA UN IZSLĒGŠANA

Ieslēgšana

- Pievienot kontaktdakšu elektriskai rozetei.
- Pārslēdziet slēdzi stāvoklī "1 - ON".



Bieži trokšņains un neregulārs klikšķis, kas dzirdams, ieslēdzot ierīci, ir saistīts ar motora iedarbināšanu. Tas neliecina par problēmām, ne arī par nelielu ierīces sasīlšanu vai mērenu vibrāciju.

Izslēgšana

- Pārslēdziet slēdzi stāvoklī "0 - OFF".
- Atvienojiet strāvas vadu no sienas kontaktligzdas, nevelkot vadu vai ierīci.

LIETOŠANAS PADOMI GRIEŠANAI

- Mazgājiet matus kā parasti, nosusiniet tos un ķemmējiet tos augšanas virzienā, atraisot visus mezglus.
- Pēc žāvēšanas, nelietojiet matu laku, matu putas vai želeju.
- Sāciet ar lielāka izmēra starpliku ķemmi **E (1. att.)** un pakāpeniski samaziniet mērījumu, līdz sasniedzat vēlamu rezultātu.
- Lai iegūtu labākos rezultātus, izmantojiet ierīci matu augšanai pretējā virzienā.
- Ja regulējamā ķemmē uzkrājas daudz matu, noņemiet ķemmi no ierīces (skat. sad. „**Noņemiet regulējamo ķemmi**”) un turpiniet tīrīšanu (izpūtiet un/vai sakratiet, atstājot uzkrājušos matus).

IERĪCES IZMANTOŠANA



Pirms jebkādu piederumu maiņas vai uzstādīšanas izslēdziet ierīci.

Griezuma garuma regulēšana

Griešanas garumu var noregulēt, izmantojot atbilstošo sviru (2. att.).

Starplikas ķemmes izmantošana

Pārbaudiet, vai ierīce ir izslēgta

Atbalstiet ķemmi **E** (1. att.) uz griešanas ierīces galviņas **A** griešanas malas (1. att.) un piespiediet to, līdz tā nofiksējas ar pašu galviņu, pieliekot spēku rokturim.

- Ieslēdziet ierīci.
- Turpiniet griešanu; ieteikumus skatiet sad. «LIETOŠANAS PADOMI GRIEŠANAI».

Starplikas ķemmes noņemšana

- Izslēdziet ierīci.
- Atvienojiet ķemmi no asmeņa pamatnes un noņemiet to no ierīces.

Izmantojiet bez starplikas ķemmes



Izmantojot ierīci bez ķemmes ar fiksatoru **E** (1. att.), galviņas **A** asmens (1. att.) asmens griezīs ļoti tuvu galvas ādai.



Nekādā gadījumā nelietojiet ierīci, ja ir sabojātas galviņas **A** asmeņi (1. att.) vai ja asmens bloķēšana nedarbojas pareizi.

Izmantojot ierīci bez ķemmes starplikas **E** (1. att.), jūs varat nogriezt matus ļoti tuvu ādai vai no jauna apzīmēt pakauša kontūras un ap ausīm esošo zonu.

APKOPE



Ierīces vai tās daļu bojājuma vai defekta gadījumā, jebkura riska izvairīšanās dēļ, tā jāapskata ražotājam, tehniskā atbalsta centram vai jebkuram darbiniekam, kam piemīt līdzīga kvalifikācija. Lietotājs nedrīkst patstāvīgi izjaukt ierīci.

VISPĀRĪGA TĪRĪŠANA

Ieteicams veikt vispārēju tīrīšanu katru dienu vai jebkurā gadījumā pēc katras lietošanas reizes.

Pārbaudiet, vai ierīce ir izslēgta un atvienota no elektrotīkla.

- **Lai izvairītos no strāvas elektriskā trieciena riska, aizliegts tīrīt ierīci, izmantojot ūdeni un iegremdējot to ūdenī.**
- **Neizmantojiet abrazīvus šķīdumus vai koncentrētus mazgāšanas līdzekļus.**
- Tīriet ar mīkstu vai nedaudz samitrinātu drāniņu.
- Pēc tīrīšanas pārlicinieties, vai visas notīrītās daļas ir pilnīgi sausas.

Asmens bloka noņemšana un tīrīšana

- Izslēdziet ierīci.
 - Ar suku **G** noņemiet matu paliekas no galviņas (1. att.).
 - Elļojiet galviņu ar īpašu elļu (att. 5).
 - Lai nodrošinātu elļas plēves vienmērīgu sadalījumu, ieslēdziet ierīci uz īsu laiku.
- Rūpīgai tīrīšanai galviņa ir jāizjauc.

Galviņas apkope, nomaiņa un regulēšana



Galviņas detaļas var būt asas. Visas procedūras laikā pievērsiet īpašu uzmanību.

- Atskrūvējiet galviņas skrūves un izņemiet nekustīgu asmeni un kustīgu asmeni (att. 4).
- Notīriet visas matu daļas no atlikumiem.
- Turpiniet montāžu, ievietojot asmeni plastmasas padevējā.
- Uzlieciet ķemmi un ieskrūvējiet atpakaļ abas skrūves.
- Pirms skrūvju pievilkšanas pārbaudiet, vai kustīgais asmens būtu sānos izlīdzināts ar nekustīgo asmeni (att. 5 - b/c) un izlīdziniet nekustīgo asmeni tā, lai starp nekustīgā asmens priekšējo malu un kustīgā asmens priekšējo malu būtu vismaz 0,5 mm atstarpe (att. 5-a).
- Pievelciet skrūves.
- Vēlreiz pārbaudiet izlīdzinājumu starp abiem asmeņiem.
- Atkārtojiet darbību, ja izlīdzinājums nav optimāls vai drošs.
- Pirms ierīces lietošanas pārbaudiet pareizu darbību.



Ja asmeņi nav pilnīgi izlīdzināti, tie var izraisīt traumas. Pievērsiet uzmanību pareizam regulējumam.

Eļļošana

Asmens bloku ieteicams eļļot katru dienu vai jebkurā gadījumā pēc katras lietošanas reizes.

Lai nodrošinātu, ka griešanas ierīces asmeņi ir uzasināti, ir svarīgi eļļot griešanas ierīces galviņu.

Ieteicams divus/trīs pilienus smērvielas **M** (1. att.) regulāri uzklāt tieši uz asmens (5. att.).



Ja pēc ilga lietošanas laika, neraugoties uz pastāvīgu tīrīšanu un eļļošanu, griešanas rādītāji samazinās, galviņa ir jānomaina.

Ierīces eļļošanas trūkums tiek uzskatīts par "LIETOŠANAS NORĀDĪJUMU NEIEVĒROŠANU", tāpēc garantija automātiski zaudē spēku.

UTILIZĀCIJA



Produkcijas iepakojums sastāv no pārstrādājamiem materiāliem. Sadaliet materiālus pēc dažādiem veidiem un utilizēt saskaņā ar spēkā esošo likumdošanu par apkārtējās vides aizsardzību.



INFORMĀCIJA LIETOTĀJIEM saskaņā ar 2014. gada 14. marta Likumdošanas dekrētu Nr. 49 "Direktīvas 2012/19 / ES par elektrisko un elektronisko iekārtu atkritumiem (WEEE) ieviešana"

Uz iekārtas norādītās šķērsotās tvertnes simbols norāda, ka izstrādājums tā kalpošanas laika beigās jāsavāc atsevišķi no citiem atkritumiem. Tāpēc lietotājam ir jānodrošina, ka iekārtas, kas ietver būtiskās sastāvdaļas, beidzoties to kalpošanas laikam, tiek nodotas attiecīgajos elektronisko un elektrotehnisko atkritumu savākšanas centros, vai arī, iegādājoties jaunu līdzvērtīgu aprīkojumu, tās tiek nodotas mazumtirgotājam, pamatojoties uz 1 līdz 1 vai 1 līdz nulle

iekārtām ar garāko pusi, kas nepārsniedz 25 cm. Atbilstoša atsevišķa savākšana izplūdes iekārtu turpmākai otrreizējai pārstrādei, apstrādei un savietojamai videi draudzīgai lietošanai, palīdz novērst iespējamo negatīvo ietekmi uz vidi un veselību, kā arī veicina to materiālu pārstrādi, kuri ir iekārtas sastāvā. Lietotāja pieļauta neatļauta iznīcināšana ietver administratīvu sankciju piemērošanu saskaņā ar Likumdošanas dekrētu Nr. 49 no 2014. gada 14. marta.

GARANTĪJA

Garantija spēkā saskaņā ar spēkā esošo likumdošanu, sākot no pirkuma brīža un ietver remonta izdevumus.

Garantijas periods ilgst 1 vai 2 gadus, atkarībā no pircēja veida (profesionālā vai privātā lietošana), kā noteikts spēkā esošajos noteikumos.

Garantija spēkā tikai uzrādot garantijas talonu ar pārdevēja zīmogu un parakstu, norādot pirkuma datumu. Derīgs ir datums uz preces čeka/fakturrēķina.

Garantija attiecas uz ierīces ražošanas defektiem, kas radušies nekvalitatīvu materiālu vai nekvalitatīvas izgatavošanas dēļ. Gamma Più S.r.l. apņemas veikt bezmaksas remontu vai to rezervju daļu nomaiņu, kuras garantijas termiņā, pēc ražotāja viedokļa, tiks uzskatīti par neefektīviem izmantojamo ierīcē materiālu vai konstrukciju dēļ.

UZMANĪBU! Garantija zaudē spēku gadījumā, ja tiek atklāta pircēja ierīces atvēršana vai nepilnvarotas personas remonts.

GARANTĪJA NESEDZ:

- Zaudējumu, kas nodarīts nepareizi izmantojot, nepareizi lietojot vai iegūstot bojājumus transportēšanas laikā.
- Zaudējumu lietošanas instrukcijas neievērošanas iemesla dēļ.
- Zaudējumu, dēļ ierīces pieslēgšanas elektrotīklam ar neatbilstošu tīkla spriegumu.
- Ierīces, uz kurām uzstādītas citu ražotāju komplektējošie piederumi.
- Defekti, kas būtiski neietekmē izstrādājuma vērtību vai lietošanas iespēju.
- Daļas, kas pakļautas normālam nodilumam (galviņa, akumulators, utt.).

TEHNISKĀ APKALPOŠANA

Remonta nepieciešamības gadījumā skatīt servisa centrus sadaļā "Tehniskā atbalsta centri (IT)", kas norādīti šajā instrukcijā, lai vērstos tuvākajā centrā, norādot ierīces modeli. Ar servisa centru atjaunoto sarakstu var iepazīties vietnē: www.gammapiu.it

Izgatavotājs atstāj aiz sevis tiesības jebkurā brīdī bez iepriekšēja brīdinājuma izdarīt izmaiņas un/vai veikt daļēju nomaiņu, kur to uzskata par nepieciešamu, augsti tehnoloģiska droša izstrādājuma piedāvāšanas nolūkos ar ilgstošu kalpošanas laiku.

Profesionalus prietaisas

SIMBOLIŲ PAAIŠKINIMAS



Mūsų gaminiai atitinka direktyvas, reguliuojančias „CE“ ženklą.



Prietaisas priskiriamas III klasei tuomet, kai apsauga nuo nutrenkimo elektra užtikrinama, nes nėra didesnės įtampos nei labai žema saugi įtampa SELV („Safety Extra-Low Voltage“). Šiam prietaisui energija tiekiami akumuliatoriumi arba SELV transformatoriumi. III klasės prietaisai neprivalo turėti apsauginio įžeminimo.



II klasės arba dvigubos izoliacijos simbolis reiškia, kad produktas suprojektuotas taip, jog nereikalingas įžeminimas. Šie produktai pagaminti taip, kad dėl vieno gedimo naudotojas neprisilies prie pavojingos įtampos, nes korpusas yra pagamintas iš izoliuojančios medžiagos.



Šis simbolis reiškia, kad produktas atitinka naujose taikomose aplinkos apsaugos direktyvose nustatytus reikalavimus ir pasibaigus jo naudojimo laikui turi būti atitinkamai šalinamas. Vietinėse institucijose paprašykite informacijos, susijusios su atliekų šalinimui skirtomis vietomis.



Šis simbolis (paprastai pateikiamas kartu su aprašymu) nurodo, kad naudotojas turi perskaityti svarbias operacijas ir instrukcijas.



Nenaudokite šio prietaiso šalia vonių, kriauklių arba kitokių indų su vandeniu.

Visi paveikslai ir jų dalys pateikiami šio vadovo 3 psl.; sekančiose instrukcijose nurodoma detalė ir paveikslų numeris, pavyzdžiui: **1 (A pav.)**.

BENDRI PERSPĖJIMAI APIE SAUGĄ



Kad išvengtumėte žalos arba pavojų dėl netinkamo naudojimo, kruopščiai vadovaukitės naudojimo instrukcijomis. Jei produktas vėliau bus perleistas kitiems asmenims, kartu perduokite ir instrukcijų vadovą.



Jei netyčia nurijote alyvos M (1 pav.), neskatininkite vėmimo, išgerkite daug vandens ir kreipkitės į gydytoją. Jei alyvos pateko į akis, nedelsdami nuplaukite tekančiu vandeniu ir kreipkitės į gydytoją.

PRODUKTO IŠPAKAVIMAS IR PATIKRA

Ištraukite produktą iš pakuotės ir įsitinkinkite, kad jis nepažeistas, nėra matomų gabenimo metu padarytų pažeidimų požymių.

Kilus abejonėms nenaudokite prietaiso ir kreipkitės į artimiausią Techninės pagalbos centrą (skaitykite „Techninės pagalbos centrai (IT)“, nurodytą šiame vadove).



DĖMESIO! PAVOJUS VAIKAMS.

Pakuotės dalis (plastikinius maišelius, polistirolu putas ir t. t.) saugokite nuo vaikų, nes tai – potencialūs pavojaus šaltiniai.

PERSPĖJIMAI DĖL ELEKTROS SAUGOS

Naudojant elektrinius prietaisus reikia vadovautis kai kuriomis pagrindinėmis taisyklėmis.



ĮSPĖJIMAS. Niekada nemerkite prietaiso į vandenį arba į kitą skystį! Nelieskite prietaiso, jei jis įkrito į kokį nors skystį.



Nenaudokite šio prietaiso šalia vonių, kriauklių arba kitokių indų su vandeniu.

Ypač:

- netraukite maitinimo laido arba prietaiso, kad ištrauktumėte kištuką iš lizdo;
- niekada nelieskite prietaiso šlapiomis arba drėgnomis rankomis ar kojomis;
- nenaudokite prietaiso plikomis kojomis;
- saugokite prietaisą nuo gamtos reiškinių (lietaus, saulės ir t. t.);
- Kai prietaisas naudojamas vonios patalpoje, panaudoję atjunkite jį nuo maitinimo, nes šalia esantis vanduo gali kelti pavojų net kai prietaisas yra išjungtas.
- Visada ištraukite kištuką iš elektros lizdo netraukdami už laido.
- Nenaudokite produkto, jei laidas arba kitos dalys atrodo pažeistos. Jei maitinimo laidas pažeistas, jį turi pakeisti gamintojas, jo techninės pagalbos tarnyba arba panašus kvalifikuotas asmuo, kad būtų išvengta bet kokio pavojaus;
- Papildoma apsauga užtikrinama buitiniame elektros tinkle įrengus apsauginį prietaisą nuo gedimo srovių kai nominali veikimo srovė neviršija 30 mA.
- Dėl papildomos informacijos rekomenduojama kreiptis į patikimą elektriką. Šių elektros prietaisų sauga atitinka patvirtintas technines taisykles ir su elektros prietaisų sauga susijusius įstatymus.
- Nepalikite kištuko įkišto į maitinimo lizdą be reikalo ir geriau ištraukite jį, kai prietaisas nenaudojamas.
- Pastatykite produktą ant plokščių ir stabilių paviršių atokiau nuo karščio šaltinių.

BENDRI PERSPĖJIMAI DĖL NAUDOJIMO

Techninės savybės yra nurodytos ant išorinės pakuotės, o nurodymai pateikiami prie paties gaminio pritvirtintoje plokštelėje.



NAUDOJIMAS: plaukų kirpimo mašinėlė buvo sukurta ir pagaminta kirpti ir formuoti žmogaus plaukus ir barzdą.



NETEISINGAS NAUDOJIMAS: naudokite prietaisą tik pagal numatytą paskirtį, nenaudokite su perukais, gyvūnų kailiu arba bet kokia kita medžiaga, kuri nėra žmogaus galvos ir odos plaukai. Gamintojas neprisiima jokios atsakomybės, jei prietaisas nebuvo naudojamas tinkamai.



Nevyniokite laido aplink prietaisą, kad nesugadintumėte laido ir išvengtumėte bet kokio susijusio pavojaus.



Naudojant prietaisą gali įkaisti; tai yra normalu.

- Patikrinkite, ar tinklo įtampa atitinka prietaiso ir įtampos adapterio techninių duomenų plokštelėje pateiktus duomenis.
- Prietaisą gali naudoti vaikai nuo 3 metų, jei yra prižiūrimi.
- Šį prietaisą gali naudoti vaikai nuo aštuonerių metų ir asmenys su mažesniais fiziniiais,

judėjimo arba protiniais gebėjimais bei patirties ar žinių neturintys asmenys, jei jie prižiūrimi ir yra informuoti apie saugų prietaiso naudojimą bei supranta pavojus.

- Vaikai negali žaisti su prietaisu.
- Valymo ir priežiūros darbus neturi dirbti vaikai be priežiūros.
- Kad užtikrintumėte optimalų ir visiškai saugų veikimą, prietaisui nukritus arba stipriai susitrenkus, patikrinkite jį įgaliojame pagalbos centre.
- Maitinimo laidas negali liestis prie prietaiso.
- Panaudoję, atjunkite prietaisą nuo maitinimo lizdo.
- Niekada nekiškite objektų į prietaiso angas ir saugokite, kad į jas neįkristų pašaliniai objektai



Šis prietaisas yra skirtas naudoti komercinėse vietose.

PRIETAISO IR PRIEDŲ APRAŠYMAS

Patikrinkite savo prietaiso priedus (1, 3, 4, 5 pav.).

- | | |
|---------------------------------------|------------------|
| A Kirpimo galvutė | E Tarpinės šukos |
| B Įj.-išj. („ON-OFF“) jungiklis | F Tepimo alyva |
| C Maitinimo laidas | G Šepetėlis |
| D Svirtis kirpimo aukščiui reguliuoti | |

NAUDOJIMAS



DĖMESIO! Niekada nenaudokite prietaiso, jei galvučių A peiliukai (1 pav.) buvo pažeisti arba jei peiliukų blokavimo įtaisas neveikia tinkamai.



Niekada nenaudokite prietaiso, kai plaukai arba oda šlapi.

PRIETAISO ĮJUNGIMAS IR IŠJUNGIMAS

Įjungimas

- Įkiškite kištuką į maitinimo lizdą.
- Perkelkite jungiklį į padėtį „1 - ON (JUNGTA)“.



Dažnai triukšmingas ir nevienodas spragtelėjimas įjungus prietaisą pasigirsta paleidus variklį. Tai nėra problema, kaip ir nežymus įkaitimas arba nedidelis prietaiso vibravimas.

Išjungimas

- Perkelkite jungiklį į padėtį „0 - OFF (IŠJUNGTA)“.
- Ištraukite maitinimo laidą iš maitinimo lizdo netraukdami už laido arba prietaiso.

NAUDINGI PATARIMAI KERPANT

- Išsiplaukite plaukus kaip įprastai, nusauskite juos ir sušukuokite juos augimo kryptimi išpainiodami bet kokius mazgelius.
- Nausausinę nenaudokite lako, putų plaukams arba gelio.
- Pradėkite su didesnio dydžio tarpinėmis šukomis **E** (1 pav.) ir palaipsniui mažinkite dydį tol, kol pasieksite pageidaujamą rezultatą.
- Kad gautumėte optimalų rezultatą, naudokite prietaisą plaukų augimo kryptiai priešinga kryptimi.
- Jei reguliuojamose šukose susikaupia daug plaukų, nuimkite šukas nuo prietaiso

(žr. skirsn. „Reguliuojamų šukų nuėmimas“) ir išvalykite (išpūskite ir (arba) papurtykite, kad iškristų susikaupę plaukai).

PRIETAISO NAUDOJIMAS



Išjunkite prietaisą prieš keisdami arba montuodami kokį nors priedą.

Kirpimo ilgio reguliavimas

Kirpimo ilgis gali būti reguliuojamas naudojant specialią svirtį (2 pav.).

Tarpinių šukų naudojimas

Patikrinkite, ar prietaisas yra išjungtas

Uždėkite šukas **E** (1 pav.) ant galvutės kirpimo ašmenų **A** (1 pav.) ir spauskite jas, kol užsikabins už galvutės, stumdami koto link.

- Įjunkite prietaisą.
- Pradėkite kirpti; patarimai pateikiami skirsn. „NAUDINGI PATARIMAI KERPANT“.

Tarpinių šukų nuėmimas

- Išjunkite prietaisą.
- Atkabinkite šukas nuo peiliuko pagrindo ir ištraukite iš prietaiso.

Tarpinių šukų naudojimas



Kai prietaisas naudojamas be reguliuojamų šukų E (1 pav.), galvutės peiliukas A (1 pav.) kirps labai arti galvos odos.



Niekada nenaudokite prietaiso, jei galvutės A peiliukai (1 pav.) buvo pažeisti arba jei peiliukų blokavimo įtaisas neveikia tinkamai.

Naudojant prietaisą be tarpinių šukų **E** (1 pav.), plaukus galima kirpti labai arti odos arba norint išryškinti sprando kontūrus arba sritį aplink ausis.

TECHNINĖ PRIEŽIŪRA



Prietaisui arba jo daliai sugedus arba ją pažeidus, prietaisą turi patikrinti gamintojas, jo techninės pagalbos tarnyba arba, bet kokių atveju, panašios kvalifikacijos asmuo, kad būtų išvengta bet kokio pavojaus. Naudotojas pats negali išmontuoti prietaiso.

BENDRAS VALYMAS

Rekomenduojama bendrai išvalyti kasdien arba bet kokių atveju, po kiekvieno naudojimo. Patikrinkite, ar prietaisas nėra prijungtas prie elektros tinklo ir yra išjungtas.

- **Kad išvengtumėte bet kokios nutrenkimo elektra rizikos, nevalykite prietaiso vandeniu ir nemerkite jo į vandenį.**
- **Nenaudokite braižančių tirpiklių arba koncentruotų ploviklių.**
- Nuvalykite paviršius naudodami minkštą arba nestipriai sudrėkintą šluostę.
- Baigę darbus įsitikinkite, kad visos nuvalytos dalys yra visiškai sausos.

Peilių blokavimo įtaiso nuėmimas ir valymas

- Išjunkite prietaisą.
- Šepetėliu **G** (1 pav.) pašalinkite plaukų likučius iš galvutės.
- Sutepkite galvutę specialia alyva (5 pav.).
- Trumpam įjunkite prietaisą norėdami įsitikinti, kad alyvos sluoksnis vienodai pasiskirsto.

Norint kruopščiai išvalyti, galvutė turi būti išmontuota.

Galvutės priežiūra, pakeitimas ir nustatymas



Galvutės komponentai gali būti aštrūs. Būkite ypač atidūs visos procedūros metu.

- Atsukite galvutės varžtus ir ištraukite kirpimo šukas bei peiliuką (4 pav.).
- Nuo visų dalių nuvalykite bet kokius plaukų likučius.
- Vėl sumontuokite įstatydami peiliuką į plastikinį traukiklį.
- Uždėkite šukas ir vėl įstatykite du varžtus.
- Prieš verždami varžtus patikrinkite, ar šone judantis peiliukas suderintas fiksuotu peiliuku (5 – b/c pav.) ir suderinkite fiksuotą peiliuką taip, kad tarp priekinio fiksuoto peiliuko galo ir priekinio judančio peiliuko galo būtų maždaug 0,5 mm tarpas (5-a pav.).
- Priveržkite varžtus.
- Iš naujo patikrinkite dviejų peiliukų suderinimą.
- Pakartokite operaciją, jei suderinimas nėra optimalus arba saugus.
- Prieš naudodami prietaisą patikrinkite, ar jis gerai veikia.



Jei peiliukai nebus nepriekaištingai suderinti, jie gali sužaloti. Atkreipkite dėmesį, kad tinkamai sureguliuotumėte.

Tepimas

Peiliukų įtaisą rekomenduojama tepti kasdien arba, bet koku atveju, po kiekvieno naudojimo.

Kad užtikrintumėte kirpimo peiliukų aštrumą, svarbu tepti kirpimo galvutę. Patariama reguliariais intervalais du/tris tepalo lašus **M** (1 pav.) užtepti tiesiai ant peiliuko (5 pav.).



Jei nepaisant pastovaus valymo ir tepimo alyva, po ilgo naudojimo laiko kirpimo savybės pablogėja, galvutę reikia pakeisti.

Netinkamas prietaiso sutepimas laikomas „NAUDOJIMO INSTRUKCIJŲ NESILAIKYMU“, todėl automatiškai panaikinama garantija.

ŠALINIMAS



Produkto pakuotė yra sudaryta iš perdirbamų medžiagų. Suskirstykite dalis pagal jų tipą ir šalinkite pagal su gamtos apsauga susijusius galiojančius įstatymus.



INFORMACIJA NAUDOTOJAMS pagal 2014 m. kovo 14 d. Įstatyminio dekreto Nr. 49 nuostatas „2012/19/ES direktyvos dėl elektros ir elektroninės įrangos atliekų (EE[A]) įgyvendinimas“

Ant prietaiso pateiktas perbrauktos šiukšliadėžės simbolis nurodo, kad pasibaigus gaminio naudojimo laikui, jis turi būti šalinamas atskirai nuo kitų atliekų. Todėl naudotojas turi perduoti nebenaudojamą sveiką prietaisą su pagrindiniais komponentais į tinkamus diferencijuoto elektroninių ir elektrotechninių atliekų surinkimo centrus arba pristatyti juos pardavėjui įsigyjant tokį patį kiekį lygiaverčio tipo nauju prietaisu arba palikti jį nieko neperkant, jei didysis prietaiso šonas yra mažesnis nei 25 cm. Tinkamas

diferencijuotas surinkimas norint vėliau panaudoti perdirbimui, utilizavimui ir išmetimui į aplinką atiduotą įrangą padeda išvengti neigiamo poveikio aplinkai bei sveikatai ir padeda perdirbti įrangą sudarančias medžiagas. Naudotojui piktybiškai šalinant gaminį, bus taikomos 2014 m. kovo 14 d. įstatyminiame dekrete D.Lgs Nr. 49 numatytos administracinės sankcijos.

GARANTIJA

Garantija taikoma taikomuose įstatymuose nustatyta laiko tarpą, pradedama skaičiuoti nuo įsigijimo datos ir apima remonto išlaidas.

Garantija taikoma 1 arba 2 metus, atsižvelgiant į pirkėjo tipą (profesionalas arba vartotojas), kaip numatyta taikomuose standartuose.

Garantija galioja tik pateikus liudijimą su antspaudu ir pardavėjo parašu, kuriame turi būti nurodyta pirkimo data. Užtenka pirkimo čekyje/sąskaitoje faktūroje nurodytos datos.

Garantija taikoma prietaiso kokybės defektams, susijusiems su medžiagomis arba gamyba. „Gamma Più s.r.l.“ įsipareigoja nemokamai sutaisyti arba pakeisti tas dalis, kurios garantiniu laikotarpiu jos sprendimu bus netinkamos dėl medžiagos arba gamybos defektų.

DĖMESIO! Garantija panaikinama tuo atveju, kai nustatomi tiesioginiai pirkėjo veiksmai arba neįgaliotų darbuotojų pakeitimai.

GARANTIJA NETAIKOMA, KAI:

- žala padaryta dėl netinkamo naudojimo, neteisingos priežiūros arba pažeidimų gabenimo metu;
- žala padaryta nesilaikant naudojimo instrukcijų;
- žala padaryta, kai prietaisas naudotas su neteisinga maitinimo įtampa;
- prietaisuose sumontuoti kitų gamintojų priedai;
- defektai turi nereikšmingos įtakos gaminio vertei arba galimybei jį naudoti;
- įprastai susidėvinčios dalys (galvutė, akumulatoriai ir t. t.).

TECHNINĖ PAGALBA

Dėl bet kokių remonto darbų žiūrėkite šiame vadove nurodytus „Techninės pagalbos centrus (IT)“, kad galėtumėte kreiptis į arčiausiai esantį pagalbos centrą ir nurodyti produkto modelį. Atnaujintą pagalbos centrų sąrašą rasite interneto svetainėje: www.gammapiu.it

Gamintojas pasilieka teisę bet koku metu be jokio išankstinio perspėjimo atlikti pakeitimus ir (arba) pakeisti dalis, kai tai atrodys reikalinga, kad visada suteiktų patikimą, ilgaamžį ir pažangių technologijų produktą.

Aparat profesional

EXPLICAȚIA SIMBOLURILOR



Produsele noastre sunt conforme cu Directivele privitoare la marcajul CE.



Un aparat este definit ca fiind de clasă III când protecția împotriva electrocutării se bazează pe faptul că nu sunt prezente tensiuni mai mari decât tensiunea de siguranță foarte joasă SELV (Safety Extra-Low Voltage). Acest aparat este alimentat fie de o baterie fie de un transformator SELV. Aparatele de Clasă III nu trebuie prevăzute cu împământare de protecție.



Simbolul clasei II, Izolație dublă, indică faptul că acest produs este proiectat astfel încât nu necesită conectarea la împământare. Aceste produse sunt fabricate astfel încât un simplu defect să nu poată cauza contactul utilizatorului cu tensiuni periculoase deoarece învelișul este fabricat din material izolant.



Acest simbol indică faptul că produsul respectă cerințele impuse de noile directive privind protecția mediului înconjurător și că trebuie eliminat în mod corespunzător la sfârșitul ciclului de viață. Solicitați informații suplimentare autorităților locale cu privire la locul de amplasare al zonelor dedicate colectării deșeurilor.



Acest simbol, în general însoțit de o descriere, indică utilizatorului că este obligatorie citirea instrucțiunilor înainte de efectuarea operațiunilor.



Nu utilizați acest aparat în apropierea căzilor de baie, a chiuvetelor sau a altor recipiente care conțin apă.

Toate figurile și detaliile acestora sunt indicate la pag. 3 din acest manual; în instrucțiunile care urmează sunt indicate referința detaliului și numărul figurii, de exemplu: **1** (fig. **A**).

AVERTISMENTE GENERALE PRIVIND SIGURANȚA



Pentru a evita daune și pericole datorate utilizării neconforme, respectați cu strictețe și păstrați instrucțiunile de utilizare. În cazul cedării produsului unor persoane terțe, predați și manualul de instrucțiuni.



Dacă înghițiți ulei M (fig. 1) accidental, nu induceți voma, beți multă apă și contactați medicul. În caz de contact al uleiului cu ochii, spălați imediat cu apă curentă și contactați medicul.

DEZAMBALAREA ȘI VERIFICAREA PRODUSULUI

Scoateți produsul din ambalaj și asigurați-vă ca acesta să fie integru și să nu prezinte semne vizibile de deteriorare datorate transportului.

În caz de neclarități nu utilizați aparatul și contactați Centrul de asistență tehnică cel mai apropiat (consultați lista cu „Centrele de asistență tehnică (IT)” indicate în acest manual).



ATENȚIE! PERICOL PENTRU COPII.

Materialele utilizate pentru ambalare (pungi din plastic, polistiren expandat, etc.) nu trebuie lăsate la îndemâna copiilor deoarece reprezintă surse potențiale de pericol.

AVERTISMENTE PRIVIND SIGURANȚA ELECTRICĂ

Utilizarea aparatelor electrice impune respectarea unor reguli fundamentale.



AVERTISMENT: Nu introduceți niciodată aparatul în apă sau în alte lichide! Nu atingeți aparatul dacă a căzut în apă sau în alte lichide.



Nu utilizați acest aparat în apropierea căzilor de baie, a chiuvetelor sau a altor recipiente care conțin apă.

În special:

- nu trageți de cablul de alimentare sau de aparat pentru a scoate ștecherul din priză;
- nu atingeți niciodată aparatul dacă aveți mâinile sau picioarele ude sau umede;
- nu utilizați aparatul dacă aveți picioarele goale;
- nu expuneți aparatul la agenții atmosferici (ploaie, soare, etc.);
- Când aparatul este utilizat în băi, deconectați-l de la sursa de alimentare imediat după utilizare deoarece vecinătatea apei poate reprezenta un pericol chiar dacă aparatul este oprit.
- Scoateți întotdeauna ștecherul din priza de curent fără a trage de cablu.
- Nu utilizați produsul în cazul în care cablul sau alte componente prezintă defecte. În cazul în care cablul de alimentare este deteriorat, acesta trebuie înlocuit de producător, de serviciul de asistență tehnică al acestuia sau, oricum, de către o persoană calificată, pentru a preveni orice riscuri.
- Un sistem suplimentar de protecție în reprezintă instalarea unui dispozitiv de siguranță în circuitul electric domestic, împotriva curenților de scurtcircuit cu un curent nominal de intervenție de maxim 30mA.
- Se recomandă contactarea unui electrician profesionist pentru mai multe informații. Sistemul de siguranță al acestor aparate electrice este conform normelor tehnice în vigoare și legii privind siguranța aparatelor electrice.
- Nu lăsați ștecherul introdus în priza de curent, ci deconectați-l dacă aparatul nu este utilizat.
- Așezați produsul pe suprafețe drepte și stabile, departe de surse de căldură.

AVERTISMENTE GENERALE DE UTILIZARE

Pentru informații privind caracteristicile tehnice consultați ambalajul extern și indicațiile de pe eticheta aplicată pe produs.



UTILIZARE : Aparatul de tuns a fost conceput și fabricat pentru tunderea și ajustarea părului uman și a bărbii.



UTILIZAREA INCORECTĂ : Utilizați aparatul numai în scopul pentru care a fost produs. Nu utilizați pentru peruci, păr de animale sau alte materiale diferite de părul uman. Producătorul declină orice responsabilitate în cazul utilizării necorespunzătoare a aparatului.



Nu răsuciți cablul în jurul aparatului pentru a evita deteriorarea acestuia și a preveni eventuale riscuri.



În timpul utilizării, aparatul se poate supraîncălzi; acest lucru trebuie considerat normal.

- Verificați ca tensiunea de rețea să corespundă celei indicate pe plăcuța cu date tehnice a aparatului și pe adaptorul de tensiune.

- Aparatul poate fi utilizat de copii începând cu vârsta de 3 ani sub supraveghere.
- Acest aparat poate fi utilizat de copiii începând cu vârsta de 8 ani și de către persoane cu capacități fizice, senzoriale sau mentale reduse sau de către persoane fără experiență sau cunoștințe, cu condiția să fie supravegheate și instruite cu privire la utilizarea aparatului în condiții de siguranță și la pericolele la care sunt expuse.
- Copiii nu trebuie să se joace cu aparatul.
- Curățarea și întreținerea aparatului nu trebuie realizate de către copii dacă nu sunt supravegheați.
- Pentru a asigura funcționarea optimă și în deplină siguranță a aparatului, în cazul în care aparatul cade sau este supus loviturilor violente, solicitați verificarea acestuia de către un centru de asistență autorizat.
- Cablul de alimentare nu trebuie să intre niciodată în contact cu aparatul.
- Deconectați aparatul din priza de rețea după utilizare.
- Nu introduceți și nu lăsați să cadă obiecte în orificiile aparatului.



Acest aparat a fost proiectat pentru a fi utilizat în zone comerciale.

DESCRIEREA APARATULUI ȘI ACCESORIILOR

Verificați dotarea aparatului Dvs. (fig. 1 - 3 - 4 - 5).

A	Cap de tăiere	E	Piepteni distanțatori
B	Comutator On/Off	F	Ulei de lubrifiere
C	Cablu de alimentare	G	Perie
D	Manetă pentru reglarea înălțimii de tăiere		

MOD DE UTILIZARE



ATENȚIE! Nu utilizați niciodată aparatul dacă lamele capetelor A (fig. 1) sunt deteriorate sau dacă blocul lamelor nu funcționează corect.



Nu utilizați niciodată aparatul pe părul ud.

PORNIREA ȘI OPRIREA APARATULUI

Pornirea

- Introduceți cablul în priza de curent.
- Acționați întrerupătorul pe poziția "1 - ON".



Declanșarea, deseori zgomotoasă și neregulată, care este percepută la pornirea aparatului, se datorează pornirii motorului. Acest lucru nu indică prezența unor probleme, cum de altfel nici o ușoară încălzire sau vibrarea moderată a aparatului.

Oprirea

- Acționați întrerupătorul pe poziția „0 - OFF”.
- Scoateți cablul de alimentare din priza de rețea fără a trage de cablu sau de aparat.

SFATURI UTILE PENTRU TUNS

- Spălați părul ca de obicei, uscați-l, pieptănați-l în direcția de creștere și desfaceți eventuale noduri.
- După uscare nu utilizați lac de păr, spumă sau gel.

- Începeți cu pieptenele distanțator **E** (fig. 1) de mărime mai mare și reduceți treptat mărimea până când obțineți rezultatul dorit.
- Pentru a obține un rezultat optim, utilizați aparatul în sens opus direcției de creștere a părului.
- Dacă în pieptenele reglabil se acumulează mult păr, înlăturați pieptenele din aparat (v. par. „Înlăturarea pieptenelui reglabil”) și curățați-l (suflați-l și/sau agitați-l pentru a permite ieșirea părului acumulat).

UTILIZAREA APARATULUI



Opriti aparatul înainte de a înlocui sau monta orice accesoriu.

Reglarea lungimii de tăiere

Lungimea de tăiere poate fi reglată utilizând maneta corespunzătoare (fig. 2).

Utilizarea pieptenelui distanțator

Verificați ca aparatul să fie oprit

Așezați pieptenele **E** (fig. 1) pe marginea tăioasă a capului **A** (fig. 1) și apăsați-l până la cuplarea pe cap, aplicând forță asupra mânerului.

- Porniți aparatul.
- Tundeți; pentru sugestii consultați par. „SFATURI UTILE PENTRU TUNS”.

Înlăturarea pieptenelui distanțator

- Opriti aparatul.
- Decuplați pieptenele de pe baza lamei și scoateți-l din aparat.

Utilizarea fără pieptene distanțator



Când utilizați aparatul fără pieptenele distanțator E (fig. 1), lama capului A (fig. 1) va tăia foarte aproape de scalp.



Nu utilizați niciodată aparatul dacă lamele capului A (fig. 1) sunt deteriorate sau dacă blocul lamelor nu funcționează corect.

Utilizarea aparatului fără pieptene distanțator **E** (fig. 1), permite tunderea părului foarte aproape de piele sau redefinirea conturilor ceafei și a zonei din jurul urechilor.

ÎNTREȚINERE



În caz de defecte de funcționare sau de deteriorare a aparatului sau a unei părți a acestuia, acesta trebuie verificat de producător sau de serviciul de asistență tehnică al acestuia sau, în orice caz, de o persoană cu calificare similară, pentru a preveni orice riscuri. Este interzisă demontarea aparatului de către utilizator.

CURĂȚAREA GENERALĂ

Se recomandă să efectuați o curățare generală zilnic sau în orice caz după fiecare utilizare.

Verificați ca aparatul să nu fie conectat de la rețeaua de alimentare cu energie electrică și să fie oprit.

- **Pentru a evita orice risc de electrocutare, nu curățați aparatul cu apă și nu îl introduceți în apă.**

GAMMA+

- **Nu utilizați soluții abrazive sau detergenți concentrați.**
- Curățați partea externă cu un material textil moale sau umezit cu apă.
- La încheierea operațiunii, asigurați-vă ca toate componentele curățate să fie complet uscate.

Înlăturarea și curățarea blocului lamelor

- Opriți aparatul.
 - Înlăturați cu ajutorul periei **G** (fig. 1) resturile de păr de pe capul aparatului.
 - Ungeți capul cu uleiul dedicat (Fig. 5).
 - Porniți scurt aparatul pentru a asigura o repartizare uniformă a stratului de ulei.
- Pentru o curățare precisă capul trebuie demontat.

Întreținerea, înlocuirea și reglarea capului



Componentele capului pot fi tăioase. Acordați o atenție specială pe parcursul întregii proceduri.

- Desfaceți șuruburile capului și scoateți pieptenele de tăiere și lama (Fig. 4).
- Curățați toate componentele îndepărtând eventualele reziduuri de păr.
- Montați la loc componentele introducând lama în dispozitivul de plastic.
- Aplicați pieptenele și introduceți la loc cele două șuruburi.
- Înainte de a strânge șuruburile, verificați ca lama mobilă să fie aliniată lateral cu lama fixă (Fig. 5 – b/c) și aliniați lama fixă astfel încât între muchia anterioară a lamei fixe și muchia anterioară a lamei mobile să existe o distanță de aproximativ 0,5 mm (Fig. 5-a).
- Strângeți șuruburile.
- Controlați din nou alinierea dintre cele două lame.
- Repetați operațiunea dacă alinierea nu este optimă sau sigură.
- Înainte de a utiliza aparatul verificați ca acesta să funcționeze corect.



Dacă lamele nu sunt perfect aliniate pot provoca leziuni. Asigurați-vă că reglarea este corectă.

Lubrifiere

Se recomandă lubrifierea grupului de lame zilnic sau în orice caz după fiecare utilizare.

Pentru a asigura ascuțirea corectă a lamelor de tăiere este important să lubrifiați capul de tăiere. Se recomandă să aplicați la intervale regulate două/trei picături de lubrifiant **M** (fig. 1) direct pe lamă (fig. 5).



Dacă după o perioadă îndelungată de utilizare, în ciuda efectuării constante a curățării și lubrifierii cu ulei, performanțele de tăiere se reduc, trebuie să înlocuiți capul.

Neefectuarea lubrifierii aparatului este considerată drept o „NERESPECTARE A INSTRUCȚIUNILOR DE UTILIZARE”, prin urmare garanția decade automat.

ELIMINARE



Ambalajul produsului este alcătuit din materiale reciclabile. Separați componentele în funcție de tipologia acestora și eliminați-le conform prevederilor legilor în vigoare privind protecția mediului înconjurător.



INFORMAȚII PENTRU UTILIZATORI în conformitate cu Decretul Legislativ Nr. 49 din 14 martie 2014 „Aplicarea Directivei 2012/19/UE privind deșeurile de aparaturi electrice și electronice (RAEE)”

Simbolul cu un container barat prezent de aparatură indică faptul că la sfârșitul duratei de viață utilă, produsul trebuie colectat separat de celelalte deșeuri. Prin urmare, utilizatorul va trebui să predea aparatura cu toate componentele esențiale, ajunsă la sfârșitul duratei sale de viață, la centrele adecvate de colectare diferențiată a deșeurilor electronice și electrotehnice, sau va trebui să o predea agentului de vânzare la momentul achiziționării unei noi aparaturi de tip echivalent, în raport de unu la unu, sau de 1 la zero în cazul aparaturilor cu latura mai mare mai mică de 25 cm. Colectarea diferențiată corespunzătoare în vederea reciclării, tratării și eliminării ulterioare în mod compatibil cu mediul, contribuie la evitarea eventualelor efecte negative asupra mediului și asupra siguranței și favorizează reciclarea materialelor din care este alcătuită aparatura. Eliminarea abuzivă a produsului de către utilizator conduce la aplicarea sancțiunilor administrative prevăzute de D.Leg. nr. Decretul Legislativ Nr. 49 din 14 martie 2014.

GARANȚIE

Garanția este valabilă conform prevederilor legale în vigoare, începând cu data achiziționării și include costurile de reparație.

Durata perioadei de garanție este de 1 sau 2 ani, în funcție de tipul cumpărătorului (profesional sau consumator), conform prevederilor normelor în vigoare.

Garanția este valabilă numai dacă se prezintă bonul cu ștampila și semnătura agentului de vânzare și numai dacă este indicată data cumpărării. Data valabilă este cea indicată pe bonul fiscal/factură.

Garanția acoperă defectele calitative ale aparatului datorate materialelor sau procesului de fabricație. Gamma Più S.r.l. își asumă responsabilitatea de a înlocui gratuit acele componente care în timpul perioadei de garanție se demonstrează a fi ineficiente din cauza defectelor materialelor sau a procesului de fabricație.

ATENȚIE! Garanția decade în cazul în care au fost efectuate intervenții directe de către cumpărător sau de către personal neautorizat.

GARANȚIA NU ACOPERĂ:

- Daunele cauzate de utilizarea necorespunzătoare, de tratamente impropii sau daunele suferite în timpul transportului.
- Daunele cauzate de nerespectarea instrucțiunilor de utilizare.
- Daunele cauzate de utilizarea aparatului la o tensiune de rețea incorectă.
- Aparatele pe care au fost montate accesorii produse de alți producători.
- Defecte care influențează în mod nesemnificativ asupra valorii sau posibilității de utilizare a produsului.
- Componente supuse uzurii obișnuite (cap, baterii etc.).

ASISTENȚA TEHNICĂ

În cazul în care aparatul trebuie reparat, adresați-vă „Centrelor de asistență tehnică (IT)” indicate în acest manual sau contactați cel mai apropiat centru de asistență și comunicați modelul produsului.

Pentru informații privind lista actualizată a centrelor de asistență, consultați pagina internet: www.gammapiu.it

Producătorul își rezervă dreptul de a aduce modificări și/sau de a înlocui componente, în orice moment și fără preaviz, în cazurile considerate oportune, pentru a oferi un produs de încredere, de lungă durată și cu tehnologie avansată.

Profesionálny prístroj

VYSVETLENIA SYMBOLOV



Naše výrobky sú v súlade so smernicami, na ktoré odkazuje označenie CE.



Prístroj je definovaný ako zariadenie triedy III, ak sa ochrana proti úrazu elektrickým prúdom opiera o skutočnosť, že neexistuje žiadne napätie vyššie ako veľmi nízke bezpečnostné napätie SELV (Safety Extra-Low Voltage). Tento prístroj je napájaný buď batériou alebo transformátorom SELV. Prístroje triedy III nesmú byť vybavené ochranným uzemnením.



Symbol triedy II čiže dvojitej izolácie znamená, že tento výrobok je navrhnutý tak, aby nevyžadoval pripojenie na uzemnenie. Tieto výrobky sú vyrobené tak, aby jednotlivé poškodenie nemohlo spôsobiť styk používateľa s nebezpečným napätím, pretože obal je vyrobený z izolačného materiálu.



Tento symbol znamená, že výrobok spĺňa predpoklady vyžadované novými zavedenými smernicami o ochrane životného prostredia a na konci jeho životnosti je potrebné ho zlikvidovať vhodným spôsobom. O informácie ohľadom miest určených na likvidáciu odpadu požiadajte miestne orgány.



Tento symbol, zvyčajne sprevádzaný popisom, informuje používateľa, že je potrebné sa oboznámiť s dôležitými operáciami a pokynmi.



Tento spotrebič nepoužívajte v blízkosti vaní, umývadiel ani iných nádob obsahujúcich vodu.

Všetky obrázky a podrobnosti o nich sú uvedené na strane 3 tejto príručky; v nasledujúcich pokynoch je uvedený odkaz na detail a číslo obrázka, napríklad: **1** (obr. **A**).

VŠEOBECNÉ BEZPEČNOSTNÉ UPOZORNENIA



Aby ste zabránili škodám a nebezpečenstvám v dôsledku nesprávneho použitia, prísne dodržiavajte a uchovávajte návod na použitie. V prípade predaja výrobku tretím osobám im vždy odovzdajte aj návod na použitie.



Ak dôjde k náhodnému požitiu oleja M (obr. 1), nevyvolávajte zvracanie, ale vypite veľké množstvo vody a kontaktujte lekára. Ak sa vám olej dostane do kontaktu s očami, okamžite ich umyte pod tečúcou vodou a kontaktujte lekára.

VYBALENIE A KONTROLA VÝROBKU

Výrobok vyťahnite z obalu a skontrolujte, či je neporušený a nevykazuje viditeľné znaky poškodenia v dôsledku dopravy.

V prípade pochybností prístroj nepoužívajte a obráťte sa na najbližšie Stredisko technickej pomoci (pozrite „Strediská technickej pomoci (SK)“ uvedené v tomto návode).



POZOR! NEBEZPEČENSTVO PRE DETI

Prvky obalu (plastové vrecká, expanzný polystyrén atď.) nesmejú zostať v dosahu detí, pretože predstavujú potenciálny zdroj nebezpečenstva.

UPOZORNENIA PRE ELEKTRICKÚ BEZPEČNOSŤ

Používanie elektrických prístrojov vyžaduje dodržiavanie niektorých základných princípov.



UPOZORNENIE: Prístroj nikdy neponárajte do vody ani inej kvapaliny! Prístroja sa nedotýkajte, ak spadol do akejkoľvek kvapaliny.



Tento spotrebič nepoužívajte v blízkosti vaní, umývadiel ani iných nádob obsahujúcich vodu.

Najmä:

- neťahajte za napájací kábel ani spotrebič, aby ste vytiahli zástrčku zo zásuvky,
- nikdy sa nedotýkajte prístroja mokrými alebo vlhkými rukami alebo nohami;
- nepoužívajte prístroj naboso;
- nevystavujte spotrebič pôsobeniu poveternostných vplyvov (daždu, slnku atď.)
- Pokiaľ sa spotrebič používa v kúpeľniach, po použití ho odpojte od napájania, pretože blízkosť vody môže predstavovať nebezpečenstvo, aj keď je spotrebič vypnutý.
- Zástrčku vždy vytiahnite zo sieťovej zásuvky bez ťahania za kábel.
- Výrobok nepoužívajte, pokiaľ sú kábel či iné časti poškodené. Pokiaľ je napájací kábel poškodený, musí ho vymeniť výrobca alebo jeho služba technickej pomoci či osoba s podobnou kvalifikáciou, aby sa zabránilo všetkým rizikám.
- Ďalšiu ochranu zabezpečuje zabudovanie bezpečnostného zariadenia proti poruchovému prúdom do domácej siete s menovitým prúdom zásahu maximálne 30 mA.
- O ďalšie informácie odporúčame požiadať dôveryhodného elektrikára. Bezpečnosť týchto elektrických prístrojov je v súlade s uznávanými technickými normami a zákonmi o bezpečnosti elektrických zariadení.
- Zástrčku nenechávajte zbytočne zasunutú do sieťovej zásuvky a odpojte ju, ak sa prístroj nepoužíva.
- Prístroj postavte na rovné a stabilné povrchy mimo dosahu zdrojov tepla.

VŠEOBECNÉ POKYNY PRE POUŽÍVANIE

Technické charakteristiky nájdete na vonkajšom obale a v pokynoch uvedených na identifikačnom štítku na samotnom výrobku.



POUŽÍVANIE: Zastrihávač vlasov bol navrhnutý a skonštruovaný na strihanie a úpravu ľudských vlasov a brady.



NESPRÁVNE POUŽÍVANIE: Prístroj používajte iba pre určené použitie; nepoužívajte ho na parochne, zvieracie chlpy ani na materiály iné ako ľudské chlpy a vlasy. Výrobca nenesie žiadnu zodpovednosť za nevhodné používanie prístroja.



Kábel neovíjajte okolo spotrebiča, aby ste zabránili poškodeniu kábla samého a prípadných súvisiacich rizikám.



Počas používania sa môže prístroj prehriať; toto je potrebné považovať za normálne.

GAMMA+

- Skontrolujte, či sieťové napätie zodpovedá napätiu uvedenému na štítku s technickými údajmi prístroja a na napájacom adaptéri.
- Prístroj môžu používať deti od 3 rokov pod dohľadom.
- Tento spotrebič môžu používať deti vo veku od ôsmich rokov a osoby s obmedzenými fyzickými, zmyslovými či mentálnymi schopnosťami či osobami bez skúseností alebo znalostí, pokiaľ sú tieto osoby pod dozorom a pokiaľ im budú poskytnuté pokyny pre bezpečné používanie spotrebiča a informácie o rizikách.
- Deti sa nesmú hrať s prístrojom.
- Čistenie či údržbu nesmú realizovať deti bez dozoru.
- Aby bolo zaručené optimálne fungovanie a úplná bezpečnosť, v prípade pádu alebo silných nárazov nechajte prístroj skontrolovať v autorizovanom servisnom stredisku.
- Napájací kábel sa nikdy nesmie dostať do styku s prístrojom.
- Odpojte spotrebič zo zásuvky po použití.
- Nikdy nevkładajte alebo nenechajte spadnúť predmety do otvorov spotrebiča.



Tento prístroj je navrhnutý pre komerčné použitie.

POPIS PRÍSTROJA A PRÍSLUŠENSTVA

Skontrolujte vybavenie vášho prístroja (obr. 1 - 3 - 4 - 5).

A	Strihacia hlava	E	Hrebeňové nadstavce
B	Vypínač On/Off	F	Mazací olej
C	Napájací kábel	G	Kefka
D	Páčka pre nastavenie výšky strihania		

POUŽITIE



POZOR! Spotrebič nikdy nepoužívajte, ak sú čepele hlavy A (obr. 1) poškodené alebo ak blok čepelí nefunguje správne.



Prístroj nikdy nepoužívajte na mokrých vlasoch alebo fúzoch.

ZAPNUTIE A VYPNUTIE PRÍSTROJA

Zapnutie

- Zapojte zástrčku do zásuvky.
- Prepnite spínač do polohy "1 - ON".



Cvaknutie, často hlučné a nepravidelné, ktoré je vnímané pri zapnutí spotrebiča, je spôsobené naštartovaním motora. To neznamená prítomnosť problémov, rovnako ako mierne zahrievanie alebo mierne vibrácie spotrebiča neznamenajú žiadne problémy.

Vypnutie

- Umiestnite spínač do polohy "0 - OFF".
- Odpojte napájací kábel zo zásuvky bez toho, aby ste ťahali za kábel alebo prístroj.

UŽITOČNÉ RADY PRE STRIHANIE

- Vlasy normálne umyte, osušte a rozčešte v smere ich rastu.
- Po vysušení nepoužívajte lak, penu na vlasy ani gél.

- Začnite s hrebeňovým nadstavcom **E** (obr. 1) väčšej veľkosti a veľkosť postupne znižujte, kým nedosiahnete požadovaný výsledok.
- Najlepšie výsledky dosiahnete, ak prístroj budete používať proti smeru rastu vlasov.
- Ak sa v nastaviteľnom nadstavci nahromadí veľa vlasov, vyberte nadstavec z prístroja (pozri odsek „**Odstránenie hrebeňového nadstavca**“) a vyčistite ho (vyfúkajte a/alebo vytraste nahromadené vlasy).

POUŽÍVANIE PRÍSTROJA



Pred výmenou alebo namontovaním akéhokoľvek príslušenstva prístroj vypnite.

Regulácia dĺžky strihania

Dĺžku strihania možno nastaviť pomocou príslušnej páčky (obr. 2).

Použitie hrebeňového nadstavca

Skontrolujte, či je prístroj vypnutý.

Oprite hrebeň **E** (obr. 1) o reznú hranu hlavy **A** (obr. 1) a zatlačte ho, až kým sa neuchytí k samotnej hlave, pričom silu vyvíjajte smerom k rukoväti.

- Zapnite prístroj.
- Môžete začať strihať; odporúčame vám pozrieť si aj odsek „**UŽITOČNÉ RADY PRE STRIHANIE**“.

Odstránenie hrebeňového nadstavca

- Vypnite prístroj.
- Odopnite nadstavec zo spodnej časti čepele a vytiahnite ho z prístroja.

Použitie bez hrebeňového nadstavca



Pokiaľ prístroj používate bez dištančného hrebeňa E (obr. 1), čepeľ hlavy A (obr. 1) bude strihať v tesnej blízkosti pokožky hlavy.



Spotrebič nikdy nepoužívajte, ak sú čepele hlavy A (obr. 1) poškodené alebo ak blok čepeľí nefunguje správne.

Používanie prístroja bez hrebeňového nadstavca **E** (obr. 1), umožňuje strihať vlasy veľmi blízko pri pokožke alebo upravovať línie na šiji alebo okolo uší.

ÚDRŽBA



V prípade poruchy alebo poškodenia prístroja či niektorej jeho časti nechajte prístroj posúdiť výrobcom či jeho technickým servisom alebo osobou s podobnou kvalifikáciou, aby ste zabránili všetkým rizikám. Používateľ nesmie prístroj samostatne demontovať.

CELKOVÉ ČISTENIE

Odporúča sa vykonávať všeobecné čistenie denne alebo v každom prípade po každom použití.

Skontrolujte, či je prístroj odpojený od siete a vypnutý.

- **Nečistite prístroj vodou a neponárajte ho do vody, aby nedošlo k úrazu elektrickým prúdom.**
- **Nepoužívajte abrazívne roztoky ani koncentrované čistiace prostriedky.**
- Vonkajšiu časť vyčistite s pomocou mäkkej či mierne navlhčenej handričky.

- Po skončení operácie sa ubezpečte, či sú všetky čistené časti úplne suché.

Odstránenie a čistenie bloku čepeľí

- Vypnite prístroj.
- Kefkou **G** (obr. 1) odstráňte zvyšky vlasov z hlavy prístroja.
- Naolejujte hlavu špeciálnym olejom (Obr. 5).
- Na chvíľku zapnite prístroj, aby sa olejový film rovnomerne rozložil.

Na dôkladné vyčistenie je potrebné hlavu rozobrať.

Údržba, výmena a nastavenie hlavy



Komponenty hlavy môžu byť ostré. Počas celého postupu buďte mimoriadne opatrní.

- Odstráňte skrutky hlavy a vyberte pevnú čepeľ a pohyblivú čepeľ (obr. 4).
- Odstráňte prípadné zvyšky vlasov zo všetkých dielov.
- Znovu zmontujte vloženie čepele do plastového nosiča.
- Nasadte hrebeň a znova vložte dve skrutky.
- Pred dotiahnutím skrutiek skontrolujte, či je pohyblivá čepeľ bočne zarovnaná s pevnou čepeľou (obr. 5 – b/c) a zarovnajte pevnú čepeľ tak, aby medzi prednou hranou pevnej čepele a prednou hranou pohyblivej čepele bola minimálna vzdialenosť 0,5 mm (obr. 5-a).
- Uťahnite skrutky.
- Znovu skontrolujte zarovnanie medzi dvoma čepeľami.
- Ak zarovnanie nie je optimálne alebo isté, postup opakujte.
- Pred použitím prístroja skontrolujte jeho správne fungovanie.



Ak nie sú čepele dokonale zarovnané, môžu spôsobiť zranenie. Venujte pozornosť správne nastaveniu.

Mazanie

Odporúčame mazať čepele každý deň alebo po každom použití.

Aby bola zaistená ostrosť strihacích čepeľí, je dôležité nezabúdať na mazanie strihacej hlavy. Odporúčame nanášať v pravidelných intervaloch dve/tri kvapky oleja **M** (obr. 1) priamo na čepeľ (obr. 5).



Ak po dlhom používaní aj napriek neustálemu čisteniu a mazaniu klesá strihací výkon, musí sa hlava vymeniť.

Nedostatočné mazanie prístroja je považované za „NEDODRŽIAVANIE NÁVODU NA POUŽITIE“, záruka preto automaticky zaniká.

LIKVIDÁCIA



Obal výrobku sa skladá z recyklovateľných materiálov. Rozdeľte časti podľa typu a zlikvidujte ich podľa platných zákonov, ktoré upravujú ochranu životného prostredia.



INFORMÁCIE PRE POUŽÍVATEĽOV v súlade s legislatívnym nariadením č. 49 zo 14. marca 2014 „Implementácia smernice 2012/19/EÚ o odpade z elektrických a elektronických zariadení (OEEZ)“

Symbol prečiarknutého kontajnera na kolieskach uvedený na prístroji označuje, že výrobok na konci svojej životnosti musí byť likvidovaný oddelene od ostatného odpadu. Používateľ preto musí na konci jeho životnosti odovzdať celé zariadenie so všetkými svojimi komponentmi do príslušných stredísk pre separovaný zber elektronického a elektrotechnického odpadu, alebo ho vrátiť predajcovi v čase nákupu nového zariadenia ekvivalentného typu, a to v pomere 1: 1 alebo 1: 0 pre zariadenie s dlhšou stranou menšou ako 25 cm. Primeraný separovaný zber vyradeného zariadenia pre následnú recykláciu, spracovanie a kompatibilnú likvidáciu s ohľadom na životné prostredie pomáha predchádzať možným negatívnym dopadom na životné prostredie a zdravie a podporuje recykláciu materiálov, z ktorých je zariadenie zložené. Neoprávnené nakladanie s výrobkom zo strany používateľa znamená uplatňovanie administratívnych sankcií podľa legislatívneho nariadenia č. 49 zo 14. marca 2014.

ZÁRUKA

Záruka platí iba v rozsahu platným zákonov a začína bežať od dátumu nákupu a zahŕňa náklady na opravu.

Doba trvania záručnej lehoty je 1 alebo 2 roky v závislosti od typu kupujúceho (podnikateľ alebo spotrebiteľ), ako stanovujú platné predpisy.

Záruku je možné uplatniť len na základe predloženia potvrdenia s pečiatkou a podpisom predajcu, ako aj dátumom nákupu. Dátum predaja sa stanoví na základe potvrdenky/faktúry.

Záruka sa vzťahuje na kvalitatívne vady prístroja súvisiace s materiálmi alebo výrobou. Spoločnosť Gamma Più s.r.l. sa zaväzuje bezplatne opraviť alebo vymeniť diely, ktoré sa podľa jej úsudku počas záručnej doby prejavujú ako nefunkčné v dôsledku vady materiálu či výroby.

POZOR! Záruka prepadá v prípade, že budú na prístroji vykonávané priame zásahy kupujúcim alebo manipulácie neoprávneným personálom.

ZÁRUKA SA NEVZŤAHUJE NA:

- Škody spôsobené nesprávnym používaním, nevhodnými úpravami či poškodenie počas prepravy.
- Škody spôsobené nedodržaním pokynov pre používanie.
- Škody spôsobené používaním prístroja s nesprávnym sieťovým napätím.
- Prístroje, na ktorých sú namontované doplnky od iných výrobcov.
- Chyby, ktoré bezvýznamne ovplyvňujú hodnotu alebo možnosť použitia výrobku.
- Časti podliehajúce bežnému opotrebeniu (hlava, batérie atď.).

TECHNICKÁ POMOC

Pre prípadné opravy odkazujeme na „Strediská technickej pomoci (SK)“ uvedené v tomto návode, aby ste sa mohli obrátiť na najbližšie stredisko. Vždy pritom uvádzajte model výrobku. Aktuálny zoznam stredísk pomoci nájdete na internetových stránkach: www.gammapiu.it

Výrobca si vyhradzuje právo kedykoľvek a bez potreby predchádzajúceho upozornenia vykonať zmeny a/alebo výmenu dielov, pokiaľ to bude považovať za najvhodnejšie, aby mohol vždy ponúkať spoľahlivý výrobok s dlhou životnosťou a pokročilou technológiou.

Profesionalni aparat

RAZLAGA SIMBOLOV



Naši izdelki so skladni z direktivami, ki vsebujejo oznako CE.



Aparat se kategorizira v razred III takrat, ko zaščita pred električnim udarom zaupa dejstvu, da ni prisotne napetosti, višje od najnižje varnostne napetosti SELV (Safety Extra-Low Voltage). Ta aparat se napaja s pomočjo baterije ali s transformatorjem SELV. Aparati razreda III ne potrebujejo zaščitne ozemljitve.



Simbol Razred II oziroma dvojna izolacija pomeni, da je izdelek narejen tako, da ne potrebuje povezave za ozemljitev. Ti izdelki so narejeni tako, da ena sama okvara ne more povzročiti stika uporabnika z nevarno napetostjo, saj je zunanje ohišje narejeno iz izolacijskega materiala.



Ta simbol pomeni, da izdelek odgovarja zahtevam, ki jih postavljajo nove direktive na področju varovanja okolja in ga je treba ob koncu njegove življenjske dobe odložiti skladno z njimi. Pri lokalnih oblasteh se pozanimajte o mestih za odlaganje odpadkov.



Ta simbol, ki ga ponavadi spremlja opis, uporabniku sporoča, da gre za pomembne operacije in navodila.



Tega aparata ne uporabljajte v bližini kopalnih kadi, umivalnikov ali drugih vsebnikov, ki vsebujejo vodo.

Vse slike in podrobnosti so navedene na str. 3 tega priročnika; v nadaljnjih navodilih so navedene reference določenega podrobnega dela in številka slike, na primer: **1** (sl. **A**).

SPLOŠNA VARNOSTNA OPOZORILA



Z namenom preprečevanja nevarnosti, nastale zaradi neustrezne uporabe, dosledno upoštevajte in shranite navodila za uporabo. Če izdelek naknadno prepustite tretji osebi, mora le-ta dobiti tudi knjižico z navodili.



Če po nesreči zaužijete olje M (sl. 1), ne izzivajte bruhanja, pijte veliko vode in se obrnite na zdravnika. V primeru, da pride olje v stik z očmi, jih takoj umijte s tekočo vodo in se obrnite na zdravnika.

ODSTRANJEVANJE EMBALAŽE IN PREVERJANJE IZDELKA

Izdelek vzemite iz embalaže in se prepričajte, da je brezhiben in da na njem niso vidni znaki poškodb, do katerih bi lahko prišlo med transportom.

V primeru dvomov naprave ne uporabljajte in se obrnite na najbližji servisni center (poglejte "Servisni centri (SLO)", naveden v tem priročniku).



POZOR! NEVARNOST ZA OTROKE.

Elementov embalaže (plastičnih vreč, ekspandiranega polistirena, itd.) ne smete pustiti na doseg otrok, saj je lahko za njih nevaren.

OPOZORILA GLEDE ELEKTRIČNE VARNOSTI

Uporaba električnih naprav pomeni, da morate upoštevati določena bistvena pravila.



OPOZORILO: Naprave nikoli ne potaplajte v vodo ali drugo tekočino! Naprave se ne dotikajte, če je padla v kakršnokoli tekočino.



Tega aparata ne uporabljajte v bližini kopalnih kadi, umivalnikov ali drugih vsebnikov, ki vsebujejo vodo.

Še posebej bodite pozorni na naslednje:

- ne vlecite za kabel aparata, če želite le-te izključiti iz omrežne vtičnice;
- aparata se nikoli ne dotikajte z vlažnimi ali mokrimi rokami in nogami;
- aparata nikoli ne uporabljate bosih;
- aparata ne izpostavljajte vremenskim dejavnikom (dež, sonce, itd.);
- Ko aparat uporabljate v kopalnicah, ga po uporabi izključite iz električnega omrežja, saj lahko prisotnost vode pomeni nevarnost tudi takrat, ko je aparat ugasnjen.
- Vtič vedno vzemite iz omrežne vtičnice in sicer tako, da kabla ne povlečete.
- Če se vam zdi, da je kabel ali kakšen drug del poškodovan, naprave ne uporabljajte. Če je napajalni kabel poškodovan, naj ga zamenja proizvajalec ali njegov servis ali pa oseba s podobno kvalifikacijo, tako da se preprečijo vsakršna tveganja.
- Dodatno zaščito nudi vgradnja zaščitne naprave na domačo električno napeljavo, ki zagotavlja zaščito pred neustreznim tokom in okvarami, z nominalnim tokom posega, ki ne presega 30 mA.
- Svetujemo, da se za več informacij obrnete na zanesljivega električarja. Varnost teh električnih naprav je skladna z uveljavljenimi tehničnimi predpisi in z veljavno zakonodajo na področju električnih naprav.
- Vtiča ne puščajte v vtičnici, ko naprave ne uporabljate - po uporabi napravo vedno izključite iz električnega omrežja.
- Izdelek postavite na ravno in stabilno površino, daleč od virov toplote.

SPLOŠNA OPOZORILA GLEDE UPORABE

Tehnične lastnosti so navedene na zunanjem pakiranju in na tablici, ki se pritrjena na sam izdelek.



UPORABA: Striznik las je bil zamišljen in narejen z namenom striženja in regulacije človeških las in brade.



NEPRIMERNA UPORABA: Napravo uporabljajte le v zgoraj naveden namen, ne uporabljajte ga na lasuljah, živalski dlaki ali na kakršnemkoli materialu, različnem od človeških las in dlake. Proizvajalec zavrača vsakršno odgovornost za neprimerno uporabo naprave.



Ne ovijajte kabla okrog naprave - tako preprečite poškodbe samega kabla in vsakršno tveganje, ki bi zaradi tega nastalo.



Med polnjenjem in uporabo se lahko aparat pregreje; to se smatra kot normalno.

- Prepričajte se, da omrežna napetost odgovarja tisti, ki je navedena v tehničnih

podatkih naprave in na omrežnem adapterju.

- Aparat smejo uporabljati otroci, starejši od treh let, pod nadzorom.
- Ta aparat smejo uporabljati otroci, starejši od osem let ter osebe z zmanjšanimi fizičnimi, senzoričnimi ali duševnimi sposobnostmi ali osebe, ki nimajo izkušenj ali znanja, če so pod nadzorom in so bile poučene o varni uporabi aparata in o tveganjih, ki iz nje izhajajo.
- Otroci se z napravo ne smejo igrati.
- Čiščenja in vzdrževanja naprave ne smejo izvajati otroci brez nadzora.
- Z namenom zagotavljanja optimalnega in popolnoma varnega delovanja, morate v primeru padca naprave ali močnega udarca vanjo poskrbeti za pregled v pooblaščenem servisu.
- Napajalni kabel se ne sme nikoli dotakniti naprave.
- Po uporabi aparat vedno izključite iz omrežja.
- Poskrbite, da v reže aparata nikoli ne padajo kakršnikoli predmeti.



Ta naprava je namenjena uporabi v komercialnih lokalih.

OPIS APARATA IN PRIPOMOČKOV

Preverite opremo vašega aparata (sl. 1 - 3 - 4 - 5).

- | | | | |
|---|---------------------------------------|---|-------------------|
| A | Rezalna glava | E | Distančni glavnik |
| B | Stikalo On/Off | F | Olje za mazanje |
| C | Napajalni kabel | G | Krtačka |
| D | Ročica za regulacijo višine striženja | | |

UPORABA



POZOR! Aparata nikoli ne uporabljajte, če so rezila glave A (sl. 1) poškodovane ali če blok rezil ne deluje pravilno.



Aparata nikoli ne uporabljajte na mokrih lasih ali dlakah.

VKLOP IN IZKLOP NAPRAVE

Vklop

- Povežite vtič z omrežno vtičnico.
- Stikalo premaknite v položaj "1 - ON".



Zvok, ki je pogosto glasen in neenakomeren, ki se sliši pri vklopu naprave, se zgodi zaradi zagona motorja. To ne pomeni, da je prišlo do težav, prav tako na težave ne nakazujejo rahlo pregrevanje motorja ali zmerne vibracije aparata.

Izklop

- Stikalo premaknite v položaj "0 - OFF".
- Izključite napajalni kabel iz omrežne vtičnice, ne da bi vlekli za kabel ali aparat.

KORISTNI NASVETI ZA STRIŽENJE

- Lase operite kot ponavadi, jih posušite v smeri rasti in razčešite vozle.
- Po sušenju ne uporabljajte laka, pene za lase ali gela.
- Začnite z distančnim glavnikom **E** (sl. 1) z večjimi zobci, nato postopoma uporabljajte glavnike z manjšimi, dokler ne pridete do zelenega rezultata.

- Da bi dobili optimalni rezultat, aparat uporabljajte v smeri, ki je nasprotna glede na rast las.
- Če se na nastavljivem glavniku nabere veliko las, ga odstranite z aparata (gl. odst. „**Odstranjevanje nastavljivega glavnika**“) in nadaljujte s čiščenjem (spihajte in/ali stresite, tako da gredo lasje ven).

UPORABA APARATA



Preden se lotite menjave ali namestitve kakršnekoli dodatne opreme, aparat ugasnite.

Nastavljanje dolžine reza

Dolžino reza je mogoče nastaviti s pomočjo temu namenjene ročice (sl. 2).

Uporaba distančnega glavnika

Prepričajte se, da je aparat ugasnjen

Nastavite glavnik **E** (sl. 1) na oster rob glave **A** (sl. 1) in pritisnite, tako da se namesti in zaskoči na glavo samo, potisnite proti ročaju.

- Prižgite aparat.
- Začnite s striženjem; za nasvete pogledajte odst. „**KORISTNI NASVETI ZA STRIŽENJE**“.

Odstranjevanje distančnega glavnika

- Ugasnite aparat.
- Snemite glavnik z nosilca rezila in ga vzemite z aparata.

Uporaba brez distančnega glavnika



Ko aparat uporabljate brez distančnega glavnika E (sl. 1), rezilo glave A (sl. 1) striže zelo blizu lasišča.



Aparata nikoli ne uporabljajte, če so rezila glave A (sl. 1) poškodovane ali če blok rezil ne deluje pravilno.

Uporaba aparata brez distančnega glavnika **E** (sl. 1), omogoča striženje čisto blizu lasišča ali za fino urejanje temena in območja okrog ušes.

VZDRŽEVANJE



V primeru nepravilnega delovanja ali poškodbe naprave ali enega od njenih delov, mora napravo analizirati proizvajalec ali njegov tehnični servis oziroma oseba s podobnimi kvalifikacijami, tako da se preprečijo vsakršna tveganja. Uporabnik sam ne sme razstavljati naprave.

SPLOŠNO ČIŠČENJE

Svetujemo, da dnevno oziroma po vsaki uporabi izvršite generalno čiščenje.

Prepričajte se, da je aparat ugasnjen in izključen iz električnega omrežja.

- **V izogib tveganjem za električni udar, aparata ne čistite z vodo in ga vanjo ne potaplajte.**
- **Ne uporabljajte abrazivnih topil ali koncentriranih detergentov.**
- Zunanji del očistite z mehko, rahlo navlaženo krpo.
- Ko končate z operacijami se prepričajte, da so vse površine, ki ste jih čistili, popolnoma suhe.

Odstranjevanje in čiščenje bloka rezil

- Ugasnite aparat.
 - Ostanke las na glavi odstranite s krtačko **G** (sl. 1).
 - Glavno namažite s posebnim oljem (sl. 5).
 - Za kratek čas prižgite aparat in se prepričajte, da je olje enakomerno naneseno.
- Za temeljito čiščenje je treba glavo odstraniti z aparata.

Vzdrževanje, menjava in regulacija glave



Sestavni deli glave so lahko ostri. Bodite posebej previdni med celotnim postopkom.

- Odvijte vijake glave in izvlecite fiksno in pomično rezilo (sl. 4).
- Očistite vse dele morebitnih ostankov las.
- Nadaljujte z montažo tako, da rezilo vstavite v plastični vlečni element.
- Uporabite glavnik in ponovno privijte dva vijaka.
- Preden vijake zategnete, preverite, da je pomično rezilo lateralno poravnano s fiksnim rezilom (sl. 5 – b/c) in poravnajte glavnik tako, da je med zgornjim vogalom glavnika in sprednjim vogalom rezila približna razdalja 0,5 mm (sl. 5-a).
- Zategnite vijake.
- Ponovno preverite poravnano obliko rezil.
- Če ni optimalno poravnano ali ni varen, postopek ponovite.
- Preden začnete z uporabo aparata, preverite ali pravilno deluje.



Če rezili nista popolnoma poravnani, lahko povzročita poškodbe. Bodite pozorni, da je regulacija pravilna.

Mazanje

Svetujemo, da enoto rezila namažete dnevno ali v vsakem primeru po vsaki uporabi.

Za zagotavljanje ostrine rezil je pomembno, da namažete rezalno glavo. Svetujemo, da redno nanašate dve/tri kapljice maziva **M** (sl. 1) neposredno na rezilo (sl. 5).



Če po daljši uporabi ne glede na redno čiščenje in oljenje zmogljivost striženja pade, je treba glavo zamenjati.

Neizvršeno mazanje aparata se smatra kot „NEUPOŠTEVANJE NAVODIL ZA UPORABO“, zato garancija avtomatično preneha veljati.

ODLAGANJE



Embalaža izdelka je narejena iz materialov, ki jih je mogoče reciklirati. Dele naprave ločite glede na njihov tip in jih odstranite skladno z zakoni, ki veljajo na področju varovanja okolja.



INFORMACIJE ZA UPORABNIKE skladno z zakonskim odlokom št. 49 z dne 14. marca 2014 "Izvajanje direktive 2012/19/EU glede odpadne električne in elektronske opreme (OEEO)".

Simbol prečrtanega zabojnika, prikazan na aparatu, pomeni, da je treba dotični aparat ob koncu življenjske dobe zavreči ločeno od ostalih odpadkov. Uporabnik mora zato celotni aparat, vključno z bistvenimi komponentami,

ob koncu življenjske dobe odnesti v ustrezni center za ločeno zbiranje elektronskih in elektrotehničnih odpadkov ali pa aparat v trenutku nakupa novega ekvivalentnega aparata oddati prodajalcu, po logiki „staro za novo“ ali pa ga brez nakupa oddati prodajalcu, če največja stranica aparata ni večja od 25 cm. Ustrezno ločeno zbiranje odpadkov z namenom kasnejšega recikliranja, obdelave in odlaganja, ki je skladno z načeli varovanja okolja, pripomore k preprečevanju možnih negativnih učinkov na okolje in na zdravje ter olajša reciklažo materialov, iz katerih je aparat sestavljen. Če uporabnik nezakonito zavrže izdelek, to pomeni administrativne sankcije, opisane v zak. odl. št. zakonski odlok št. 49 z dne 14. marca 2014.

GARANCIJA

Veljavnost garancije je pogojena z veljavnim zakonom, teči začne ob nakupu naprave in vključuje stroške popravila.

Obdobje veljavnosti garancije je 1 ali 2 leti, glede na tip končnega kupca (profesionalni ali zasebni uporabnik), skladno z določili veljavnih norm.

Garancija je veljavna le ob predložitvi kupona z žigom in podpisom prodajalca ter z navedbo datuma nakupa. Velja datum, naveden na računu/fakturi.

Garancija pokriva kvalitativne poškodbe naprave, ki jih je mogoče pripisati materialu ali proizvodnji. Podjetje Gamma Più s.r.l. bo poskrbelo za brezplačno popravilo ali zamenjavo delov, ki bi v obdobju veljavnosti garancije po ugotovitvah podjetja postali neučinkoviti zaradi napak materiala ali proizvodnje.

POZOR! Garancija preneha veljati v primeru, ko je ugotovljeno, da je kupec na napravi neposredno izvajal posege ali v primeru, da so z napravo upravljale nepooblaščen osebe.

GARANCIJA NE VKLJUČUJE:

- poškodb, nastalih zaradi neprimerne uporabe, neustreznih posegov ter poškodb, nastalih pri transportu.
- poškodb, nastalih zaradi neupoštevanja navodil za uporabo.
- poškodb, nastalih zaradi uporabe naprave na nepravilni omrežni napetosti.
- Naprav, na katerih so nameščeni dodatki drugih proizvajalcev.
- Okvare, ki ne vplivajo bistveno na vrednost ali na možnost uporabe izdelka.
- Deli, podvrženi običajni obrabi (glava, baterije, itd.).

TEHNIČNA ASISTENCA

Za morebitna popravila pogledjte del "Tehnični servisni centri (IT)", naveden v tem priročniku, obrnite se na najbližji servisni center in sporočite model izdelka.

Posodobljen seznam servisnih centrov je na voljo na spletni strani:

www.gammapiu.it

Proizvajalec si pridržuje pravico do sprememb in/ali zamenjave delov brez predhodnega obvestila, če to smatra za potrebno z namenom zagotoviti zanesljiv izdelek napredne tehnologije z dolgo življenjsko dobo.

Professionell apparat

SYMBOLFÖRKLARING



Våra produkter uppfyller de Direktiv som gäller för CE-märkningen.



En apparat definieras som klass III när skyddet mot elchocker beror på det faktum att det inte finns några spänningar som är högre än den mycket låga säkerhetsspänningen SELV (Safety Extra Low Voltage). Denna apparat drivs antingen med ett batteri eller en SELV-transformator. Apparater i klass III behöver inte skyddsjordning.



Symbolen för klass II, eller dubbelisolering, anger att produkten är utformad för att inte kräva jordanslutning. Dessa produkter är konstruerade så att ett enda fel inte kan orsaka kontakt med farliga spänningar för användaren, eftersom höljet är tillverkat av ett isolerande material.



Denna symbol anger att produkten uppfyller kraven i de nya direktiv som införts för att skydda miljön och måste bortskaffas på ett lämpligt sätt i slutet av sin livscykel. Be de lokala myndigheterna om information om de områden som är avsedda för bortskaffande av avfall.



Denna symbol, som brukar åtföljas av beskrivningen, anger för användaren att det finns viktig verksamhet och instruktioner att läsa om.



Använd inte denna apparat nära badkar, tvättställ eller andra behållare som innehåller vatten.

Alla siffror och symboldetaljer visas på sidan 3 i den här handboken. I följande instruktioner anges detaljens referens och numret i figuren, till exempel: **1** (fig. **A**).

ALLMÄNNA SÄKERHETSANVISNINGAR



Följ och förvara bruksanvisningarna noggrant för att undvika skador och risker på grund av felaktig användning. Om produkten senare säljs till tredje part ska även bruksanvisningen överlämnas.



Om olja M (fig. 1) sväljs av misstag, framkalla inte kräkningar, utan drick mycket vatten och uppsök läkare. Vid oljekontakt med ögonen, tvätta genast med rinnande vatten och uppsök läkare.

UPPACKNING OCH KONTROLL AV PRODUKTEN

Plocka ut produkten ur dess förpackning och säkerställ att den är intakt och att inga synliga tecken på skador på grund av transporten finns.

Om du är osäker ska du inte använda apparaten utan kontakta närmaste Kundservicecentrum (se "Kundservicecentrum (IT)" som anges i denna bruksanvisning).



VARNING! FARA FÖR BARN.

Förpackningsmaterialet (plastpåsar, expansiv polystyren o.s.v.) får inte lämnas inom räckhåll för barn eftersom de kan utgöra potentiella faror.

ANVISNINGAR OM ELSÄKERHETEN

Användningen av elektriska apparater förutsätter iakttagandet av vissa grundläggande regler.



VARNING: Sänk aldrig ned apparaten i vatten eller annan vätska! Rör inte apparaten om denna har fallit ner i någon vätska.



Använd inte denna apparat nära badkar, tvättställ eller andra behållare som innehåller vatten.

Speciellt:

- Dra inte i elsladden eller i apparaten för att dra ut stickkontakten ur vägguttaget.
- Rör aldrig apparaten med blöta eller fuktiga händer eller fötter.
- Använd inte apparaten med bara fötter.
- Utsätt inte apparaten för väder och vind (regn, sol o.s.v.).
- När apparaten används i badrum ska du koppla bort den från strömtillförseln efter användning eftersom närhet till vatten kan vara farligt även när apparaten är avstängd.
- Dra alltid ut stickkontakten ur vägguttaget, utan att dra i elsladden.
- Använd inte produkten om sladden eller andra delar verkar vara skadade. Om elsladden är skadad måste den ersättas av tillverkaren eller av dennes tekniska kundservice eller, i vilket fall som helst, av en person med liknande behörighet, för att undvika alla faror.
- Ytterligare skydd ges av integreringen, i hushållets strömkrets, av en säkerhetsanordning mot felström, med en nominell gränsutlösningström på högst 30 mA.
- Du bör kontakta en elektriker för mer information. Dessa elektriska apparaters säkerhet överensstämmer med de erkända tekniska reglerna och lagen om elektrisk utrustnings säkerhet.
- Lämna inte stickkontakten i onödan i vägguttaget utan dra ut den när apparaten inte används.
- Placera produkten på plana och stabila ytor, långt från värmekällor.

ALLMÄNNA ANVÄNDNINGSANVISNINGAR

För de tekniska egenskaperna se den yttre förpackningen och uppgifterna på typskylten på själva produkten.



ANVÄNDNING: Hårtrimmern är designad och byggd för att klippa och justera människohår och skägg.



INKORREKT ANVÄNDNING: Använd endast apparaten för det avsedda ändamålet, använd inte på peruker, djurpäl eller något annat material än människohår. Tillverkaren fransäger sig allt ansvar för felaktig användning av apparaten.



Linda inte sladden runt apparaten för att förhindra skador på själva sladden och förhindra risker som uppkommer av detta.



Under laddning och användning kan apparaten överhettas vilket kan betraktas som normalt.

- Kontrollera att nätspänningen motsvarar den som anges på apparatens typskylt med teknisk information och på nätadaptorn.
- Apparaten kan användas av barn från 3 års ålder under övervakning.

GAMMA+

- Denna apparat kan användas av barn från åtta års ålder och av personer med nedsatt fysisk, sensorisk eller mental förmåga samt av personer utan erfarenhet och kunskap, så länge som dessa övervakas och informeras om en säker användning av apparaten och förstår farorna.
- Barn får inte leka med apparaten.
- Rengöring och underhåll får inte utföras av barn utan övervakning.
- För att säkerställa en optimal och helt säker funktion ska du, i händelse av fall eller kraftiga stötar, låta göra en kontroll på ett auktoriserat kundservicecentrum.
- Elsladden får aldrig komma i kontakt med utrustningen.
- Koppla alltid bort apparaten från vägguttaget efter användning.
- För aldrig in eller tappa ner föremål i apparatens öppningar.



Denna apparat är avsedd att användas för kommersiella verksamheter.

BESKRIVNING AV APPARAT OCH TILLBEHÖR

Kontrollera apparatens hela leverans (fig. 1 - 3 - 4 - 5).

A	Kassett	E	Avståndskammar
B	ON/OFF-knapp	F	Smörjolja
C	Elsladd	G	Borste
D	Spak för justering av skärhöjden		

ANVÄNDNING



VARNING! Använd aldrig apparaten om skärbladen på kassetterna A (fig. 1) är skadade eller om bladlåset inte fungerar korrekt.



Använd aldrig apparaten på blött hår eller skägg.

APPARATENS AVSTÄNGNING OCH PÅSLAGNING

Påslagning

- Sätt in stickkontakten i vägguttaget.
- Vrid brytaren till läget "1 - ON".



Det höga och oregelbundna ljudet som kan uppfattas vid maskinens påslagning, beror på att motorn startar. Detta tyder inte på förekomsten av problem. Såväl som en lätt uppvärmning eller måttlig vibration av apparaten är normalt.

Avstängning

- Vrid brytaren till läget "0 - OFF".
- Koppla bort elsladden från vägguttaget utan att dra i sladden eller i apparaten.

ANVÄNDBARA RÅD FÖR TRIMNINGEN

- Tvätta håret som vanligt, torka det, borsta det och red ut eventuella tovor.
- Använd inte hårspray, hårskum eller gel efter torkningen.
- Börja med den största avståndskammen **E** (fig. 1) och minska gradvis måttet tills du når önskat resultat.
- Använd apparaten i motsatt riktning mot hårväxten för bästa resultat.
- Om det ansamlas mycket hår i den justerbara kammen, plocka av kammen från apparaten (se avs. "**Borttagning av justerbar kam**") och gå vidare med

rengöringen (blås och/eller skaka ut ansamlat hår).

APPARATENS ANVÄNDNING



Stäng av apparaten innan du byter eller monterar tillbehör.

Justering av skärlängden

Skärlängden kan justeras med hjälp av den speciella spaken (fig. 2).

Användning av avståndskammen

Kontrollera att apparaten är avstängd

Lägg kammen **E** (fig. 1) på kassetten vassa kant **A** (fig. 1) och tryck den tills den hakas fast i själva kassetten, genom att trycka hårt mot gripområdet.

- Slå på apparaten.
- Gå vidare med trimningen, se avsnittet "ANVÄNDBARA RÅD FÖR TRIMNINGEN".

Borttagning av avståndskammen

- Slå av apparaten.
- Haka loss kammen från skärbladets bas och dra ut den från apparaten.

Användning utan avståndskammen



När du använder apparaten utan avståndskammen E (fig. 1) kommer kassetten skärblad A (fig. 1) att klippa mycket nära hårbotten.



Använd aldrig apparaten om skärbladen på kassetterna A (fig. 1) är skadade eller om bladlåset inte fungerar korrekt.

Utän apparatens avståndskam **E** (fig. 1), kan du klippa håret mycket nära huden eller omdefiniera konturerna på nacken och området runt örönen.

UNDERHÅLL



I händelse av felfunktion eller skada på apparaten eller på någon av dess delar måste apparaten analyseras av tillverkaren eller av dennes tekniska kundservice eller, i vilket fall som helst, av en person med liknande behörighet, för att undvika alla faror. Användaren får inte plocka isär apparaten självständigt.

ALLMÄN RENGÖRING

Det rekommenderas att utföra en daglig rengöring eller åtminstone efter varje användning.

Kontrollera att apparaten är avslagen och frånkopplad från elnätet.

- **För att undvika risk för elektriska stötar ska du inte rengöra apparaten med vatten och inte sänka ned den i vatten.**
- **Använd inte slipande lösningar eller koncentrerade rengöringsmedel.**
- Rengör utsidan med hjälp av en mjuk, lätt fuktad trasa.
- Vid avslutat arbete ska du se till att alla de delar som berörts av rengöringen är helt torra.

Borttagning av skärbladskassett

- Slå av apparaten.
- Ta bort hårresterna på kassetten med borsten **G** (fig. 1).
- Olja in kassetten med specifik olja (Fig. 5).

- Slå kort på apparaten för att säkerställa en jämn distribution av oljefilmen. För en grundlig rengöring måste kassetten demonteras.

Kassetten underhåll, byte och justering



Kassetten komponenter kan vara vassa. Iaktta uppmärksamhet under hela förfarandet.

- Skruva loss kassetten skruvar och dra ut det fasta och det rörliga skärbladet (Fig. 4).
- Rengör alla delar från hårrester.
- Återmontera genom att sätta in skärbladet i plastmataren.
- Applicera kammen och sätt tillbaka de två skruvarna.
- Kontrollera, innan du drar åt skruvarna, att det rörliga skärbladet är lateralt inriktat med det fasta skärbladet (Fig. 5 – b/c) och rikta in det fasta skärbladet så att det finns ett minimiavstånd på cirka 0,5 mm mellan det fasta skärbladets främre kant och det rörliga skärbladets främre kant (Fig. 5-a).
- Dra åt skruvarna.
- Kontrollera inriktningen mellan de två skärbladen en gång till.
- Upprepa åtgärden igen om inriktningen inte är optimal eller säker.
- Kontrollera att apparaten fungerar korrekt före användning.



Om skärbladen inte är perfekt inriktade kan de orsaka personskador. Se till att justera på ett korrekt sätt.

Smörjning

Det rekommenderas att utföra en daglig smörjning av skärbladen eller åtminstone efter varje användning.

För att säkerställa att skärbladen är slipade är det viktigt att smörja kassetten. Det rekommenderas att applicera två/tre droppar smörjmedel **M** (fig. 1) direkt på skärbladet med regelbundna intervall (fig. 5).



Om trimningsprestandan minskar efter en lång tids användning, och trots ständig rengöring och olja, måste kassetten bytas ut.

Utebliven smörjning av apparaten betraktas som "UNDERLÅTENHET ATT BEAKTA BRUKSANVISNINGEN" och medför således att garantin upphävs med omedelbar verkan.

BORTSKAFFANDE



Produktens emballage består av återvinningsbara material. Dela in delarna beroende på deras typ och bortskafta dem i enlighet med gällande lagstiftning angående miljöskyddet.



ANVÄNDARINFORMATION i enlighet med lagdekret nr 49 av den 14 mars 2014 "Genomförande av direktiv 2012/19/EU om avfall som utgörs av eller innehåller elektriska eller elektroniska produkter (WEEE)".

Symbolen med den överstrukna soptunnan som anges på utrustningen indikerar att produkten vid slutet av dess livslängd måste samlas in separat från annat avfall. Användaren måste således lämna in apparaten med alla de väsentliga komponenterna till en lämplig avfallscentral för separat insamling

av elektroniskt och elektrotekniskt avfall eller återlämna den till återförsäljaren vid inköp av ny likvärdig apparat enligt regeln en mot en eller 1 mot noll, för utrustning vars längdsida är mindre än 25 cm. Lämplig separat insamling för inlämning av den urladdade utrustningen för återvinning, behandling och en miljövänlig avyttring bidrar till att undvika eventuell negativ miljöpåverkan och negativa hälsoeffekter och främjar återvinningen av de material som utrustningen består av. Obehörigt bortskaffande av produkten av användaren innebär tillämpning av administrativa sanktioner enligt det italienska lagdekretet nr. Lagdekret nr 49 av den 14 mars 2014.

GARANTI

Garantin gäller enligt villkoren i gällande lagar, med start från inköpsdatum, och omfattar kostnaderna för reparationer.

Garantitidens varaktighet är 1 eller 2 år beroende på typ av köpare (yrkesmässig eller konsument), i enlighet med gällande bestämmelser.

Garantin gäller endast mot uppvisande av kupong med stämpel och återförsäljarens underskrift samt uppgift om inköpsdatum. Det datum som anges på kvittot/fakturan är beviset.

Garantin täcker kvalitetsbrister på apparaten som härrör från material eller tillverkning. Gamma Più s.r.l. förbinder sig att reparera eller ersätta de delar som inom garantitiden visar sig vara ineffektiva på grund av material- och tillverkningsfel.

WARNING! Garantin bortfaller om det på apparaten konstateras direkta ingrepp utförda av köparen eller manipulering utförd av obehörig personal.

GARANTIN TÄCKER INTE:

- Skador som orsakats av felaktig användning, olämpliga behandlingar eller transportskador.
- Skador som orsakats på grund av underlåtenhet att följa användarinstruktionerna.
- Skador som orsakats av användning av apparaten med inkorrekt nätspänning.
- Apparater på vilka tillbehör från andra tillverkare har monterats.
- Defekter som irrelevant påverkar värdet eller möjligheten att använda produkten.
- Delar som utsätts för normalt slitage (kassett, batterier o.s.v.).

TEKNISK KUNDSERVICE

För eventuella reparationer se de "Kundservicecentrum (IT)" som anges i denna handbok för att kontakta närmaste kundservice och meddela produktens modell.

För en uppdaterad lista över kundservicecentrumen se hemsidan:

www.gammapiu.it

Tillverkaren förbehåller sig rätten att när som helst och utan föregående förvarning utföra ändringar och/eller ersättningar av delar, där det anses lämpligt, för att alltid kunna erbjuda en pålitlig produkt med lång livslängd och avancerad teknik.

Профессиональный прибор

РАЗЪЯСНЕНИЕ УСЛОВНЫХ ОБОЗНАЧЕНИЙ



Наша продукция отвечает требованиям директив по маркировке CE.



Прибор относится к III классу, когда защита от удара током обеспечивается за счет отсутствия напряжения, превышающего безопасное очень низкое напряжение SELV (Safety Extra-Low Voltage). Такой прибор питается от аккумулятора либо посредством преобразователя SELV. Приборы III класса не должны быть оснащены защитным заземлением.



Символ класса II или двойная изоляция обозначают, что для работы данного изделия не требуется подключение заземления. Эти изделия изготовлены таким образом, что поломка отдельного элемента не может привести к соприкосновению с частями с высоким напряжением, опасными для пользователя, поскольку корпус выполнен из изоляционных материалов.



Это условное обозначение указывает на то, что изделие отвечает требованиям новых директив по защите окружающей среды и должно подвергаться по окончании срока службы соответствующей утилизации. Обратиться в местные органы власти за информацией о зонах, предназначенных для утилизации подобных отходов.



Это условное обозначение, обычно сопровождаемое описанием, указывает пользователю на то, что необходимо ознакомиться с важными инструкциями или операциями для выполнения.



Не пользоваться данным прибором вблизи ванной, раковины или других емкостей с водой.

Все рисунки и детали приведены на стр. 3 настоящего руководства; далее в инструкциях приведены ссылки на детали и номера рисунков, например: **1** (рис. **A**).

ПРЕДУПРЕЖДЕНИЯ ОБЩЕГО ПЛАНА ОТНОСИТЕЛЬНО БЕЗОПАСНОСТИ



Во избежание нанесения ущерба и предотвращения опасности в результате использования не по назначению, следует сохранить руководство пользователя и четко соблюдать приведенные в нем инструкции. В случае последующей передачи изделия третьим лицам, также следует передать и руководство пользователя.



При случайном проглатывании масла М (рис. 1) нельзя вызывать рвоту, нужно пить много воды и обратиться к врачу. При случайном попадании масла в глаза необходимо немедленно промыть глаза проточной водой и обратиться к врачу.

СНЯТИЕ УПАКОВКИ И ПРОВЕРКА ИЗДЕЛИЯ

Вынуть изделие из упаковки и проверить целостность его компонентов, а также отсутствие повреждений во время транспортировки.

В случае сомнений не пользоваться прибором, а обратиться в ближайший сервисный центр (смотрите главу "Centri assistenza tecnica (IT)" в данном руководстве).



ВНИМАНИЕ! ОПАСНО ДЛЯ ДЕТЕЙ.

Компоненты упаковки (пластиковые пакеты, полистирол и т.п.) должны находиться в недоступном для детей месте, поскольку они могут быть потенциальными источниками опасности.

ПРЕДУПРЕЖДЕНИЯ ПО ЭЛЕКТРИЧЕСКОЙ БЕЗОПАСНОСТИ

Применение электроприборов ведёт к соблюдению нескольких основных правил техники безопасности.



ПРЕДУПРЕЖДЕНИЕ: Не погружайте прибор в воду или другую жидкость! Не дотрагиваться до прибора, если он упал в какую-либо жидкость.



Не пользоваться данным прибором вблизи ванной, раковины или других ёмкостей с водой.

В частности:

- не тянуть за шнур питания прибора, чтобы вынуть вилку из розетки сети электропитания;
- никогда не дотрагиваться до прибора, если у вас мокрые влажные руки, ноги;
- не пользоваться прибором, если у вас мокрые ноги;
- не подвергать прибор воздействию атмосферных явлений (дождь, солнце и т.п.);
- Если устройство используется в ванной комнате, отключайте его от сети после использования, так как близость к воде может представлять опасность, даже если устройство выключено.
- Вынимать всегда вилку из электророзетки руками, а не потянув за шнур.
- Не пользуйтесь прибором, если шнур или другие части прибора повреждены. Если шнур питания поврежден, он должен быть заменен производителем, сервисным центром производителя или специалистом, имеющим соответствующую квалификацию, во избежание любых рисков.
- Дополнительной защитой служит установка в бытовую сеть электропитания устройства защитного отключения при коротком замыкании, с номинальным током нагрузки не выше 30 мА.
- Обратитесь к доверенному электрику для получения более подробной информации. Безопасность этих электрических приборов отвечает правилам надлежащей технической практики и закону о безопасности электрической аппаратуры.
- Не оставляйте включённой вилку прибора в электророзетку, если не пользуетесь устройством.
- Устанавливать изделие всегда на ровную и устойчивую поверхность, вдали от источников тепла.

ПРЕДУПРЕЖДЕНИЯ ОБЩЕГО ПЛАНА ПО ПРИМЕНЕНИЮ

Информацию о технических характеристиках прибора можно найти на внутренней упаковке изделия, а также на заводской табличке, имеющейся на самом приборе.



ИСПОЛЬЗОВАНИЕ: Машинка для стрижки волос разработана и изготовлена для стрижки и подравнивания волос человека и бороды.



НЕПРАВИЛЬНОЕ ИСПОЛЬЗОВАНИЕ: Прибор можно использовать только по назначению, нельзя использовать для париков, шерсти животных или другого материала, отличного от волос человека. Производитель не несет никакой ответственности за неправильное использование устройства.



Во избежание повреждения шнура и связанных с этим рисков, не наматывайте шнур вокруг прибора.



Во время использования прибор может нагреваться; это следует считать нормальным явлением.

- Проверьте соответствие напряжения в сети электропитания указанному на идентификационной табличке на приборе и на преобразователе напряжения.
- Прибор может использоваться детьми старше 3 лет и под присмотром.
- Этот прибор может использоваться детьми только в возрасте старше 8 лет, а также людьми с ограниченными физическими, умственными и сенсорными способностями или без опыта и знаний, только под наблюдением, а также только после их обучения использованию прибора безопасным образом, с осознанием наличия возможных опасностей.
- Дети не должны играть с прибором.
- Очистка и уход не должны выполняться детьми без строгого наблюдения за ними.
- В целях гарантирования отличной и полной безопасности, проверьте прибор в авторизованном сервисном центре, если он падал или получил сильные удары.
- Шнур электропитания никогда не должен соприкасаться с прибором.
- Отключать прибор от розетки электропитания после применения.
- Не вставлять и избегать попадания посторонних предметов в открытые части фена.



Данный прибор разработан для применения в торговых помещениях.

ОПИСАНИЕ ПРИБОРА И АКСЕССУАРОВ

Проверьте комплектацию вашего прибора (рис. 1 - 3 - 4 - 5).

A Головка для стрижки

B Выключатель Вкл/Выкл

F Смазочное масло

C Шнур питания

G Щеточка

D Рычаг регулировки высоты стрижки

E Разделительные гребни

ПРИМЕНЕНИЕ



ВНИМАНИЕ! Никогда нельзя использовать прибор, если лезвия головки (рис.1) повреждены или если лезвия неправильно работают.



Никогда нельзя использовать прибор на мокрых волосах.

ВКЛЮЧЕНИЕ И ВЫКЛЮЧЕНИЕ ПРИБОРА

Включение

- Подсоединить вилку к электрической розетке.
- Переведите переключатель в положение "1 - ON" (ВКЛ).



Щелчок, часто шумный и нерегулярный, который ощущается при включении прибора, связан с запуском двигателя. Это не указывает на наличие проблем, как и небольшой нагрев или умеренная вибрация прибора.

Выключение

- Переведите переключатель в положение "0 - OFF" (ВЫКЛ).
- Выньте шнур питания из розетки сети электропитания, не тяните для этого за шнур или за прибор.

ПОЛЕЗНЫЕ СОВЕТЫ ПО СТРИЖКЕ

- Обработайте волосы, как обычно, высушите и расчешите в направлении роста волос, удалив спутанные узелки.
- После сушки волос не наносите лак, пенку для волос или гель.
- Приступите к работе, пользуясь разделительным гребнем **Е** (рис. 1) наибольшего размера и постепенно уменьшая размер до достижения желаемого результата.
- Для достижения оптимального результата следует пользоваться прибором в направлении, противоположном направлению роста волос.
- Если в регулируемом гребне скапливается много волос, следует снять гребень с прибора (см. пар. „Снятие регулируемого гребня“) и очистить его (обдувом и/или встряхивая его, чтобы удалить скопившиеся волосы).

ПОЛЬЗОВАНИЕ ПРИБОРОМ



Выключайте прибор перед заменой или установкой какой-либо насадки.

Настройка длины стрижки

Длина стрижки может быть настроена с помощью специального рычага (рис. 2).

Пользование разделительным гребнем

Убедитесь, что прибор выключен

Приблизьте гребень **Е** (рис. 1) к режущей кромке головки **А** (рис. 1) и нажмите на него в направлении рукоятки до сцепления его с головкой.

- Включите прибор.
- Приступите к стрижке; см. рекомендации в пар. “ПОЛЕЗНЫЕ СОВЕТЫ ПО СТРИЖКЕ”.

Снятие разделительного гребня

- Выключите прибор.
- Отцепите гребень от основания лезвия и снимите его с прибора.

Использование без разделительного гребня.



При использовании прибора без разделительного гребня **Е (рис. 1), лезвие головки **А** (рис. 1) будет стричь очень близко к коже головы.**



Никогда нельзя использовать прибор, если лезвия головки **А (рис. 1) повреждены или если лезвия неправильно работают.**

Использование прибора без разделительного гребня **Е** (рис. 1) позволяет стричь волосы очень близко к коже головы или придать четкие контуры стрижки на затылке и вокруг ушей.

УХОД



В случае неисправности или повреждения прибора или его частей, во избежание любого рода риска его должен осмотреть производитель, центр технической поддержки или любой работник, обладающий схожей квалификацией. Пользователь не должен самостоятельно разбирать прибор.

ОБЩАЯ ЧИСТКА

Рекомендуется ежедневно очищать прибор или, во всяком случае, каждый раз

после его использования.

Убедитесь, что прибор отсоединен от сети электропитания и выключен.

- **Во избежание риска поражения электрическим током запрещается чистить устройство с использованием воды и погружать его в воду.**
- **Не используйте абразивные растворы или концентрированные моющие средства.**
- Очищать наружные поверхности мягкой или слегка увлажнённой тканью.
- По окончании выполнения операции, проверьте, что все очищенные компоненты полностью высохли.

Снятие и очистка лезвий

- Выключите прибор.
- Удалите щеточкой **G** (рис. 1) остатки волос с головки.
- Смажьте головку специальным маслом (рис. 5).
- Включите на небольшой интервал времени прибор, чтобы убедиться в равномерном распределении слоя масла.

Для тщательной очистки головку необходимо демонтировать.

Уход, замена и регулировка головки



Компоненты головки могут быть режущими. Необходимо проявлять особую осторожность во время всех действий.

- Отвинтите винты головки и выньте неподвижное и подвижное лезвие (Рис. 4).
- Очистите все части от возможных остатков волос.
- Выполните снова монтаж, вставив лезвие в пластмассовый держатель.
- Установите гребень и вставьте два винта.
- Прежде чем затянуть винты убедитесь, что подвижное лезвие выровнено относительно неподвижного лезвия (Рис. 5 – b/c) и выровняйте неподвижное лезвие так, чтобы между передним уголком неподвижного лезвия и передним уголком подвижного лезвия было расстояние примерно 0,5 мм (Рис. 5-a).
- Затяните винты.
- Снова проверьте выравнивание между двумя лезвиями.
- Снова повторите его, если выравнивание не оптимально или не надежно.
- Перед использованием прибора проверьте правильность его работы.



Если лезвия не полностью выровнены, могут стать причиной травм. Обратите особое внимание на правильное выполнение регулировки.

Смазывание

Рекомендуется ежедневного смазывать лезвия или, во всяком случае каждый раз после использования.

Чтобы сохранить заточку лезвий, важно смазывать головку для стрижки.

Рекомендуется регулярно наносить две/три капли смазочного средства **M** (рис. 1) непосредственно на лезвие (рис. 5).



Если по истечении длительного срока эксплуатации и несмотря на постоянную очистку и смазывание характеристики лезвий ухудшаются, необходимо заменить головку.

Невыполнение смазывания и очистки прибора считается «НЕСОБЛЮДЕНИЕМ ИНСТРУКЦИЙ ПО ЭКСПЛУАТАЦИИ», поэтому гарантия автоматически становится недействительной.

УТИЛИЗАЦИЯ



Упаковка продукта состоит из перерабатываемых материалов. Разделить материалы по различным видам и подвергнуть утилизации в соответствии с действующим законодательством об охране окружающей среды.



ИНФОРМАЦИЯ ДЛЯ ПОЛЬЗОВАТЕЛЕЙ в соответствии с законодательным декретом № 49 от 14 марта 2014 года «Исполнение директивы 2012/19/ЕС об отходах электрического и электронного оборудования (ОЭЭО)»

Приведенный на приборе знак перечеркнутого мусорного бака означает, что по завершении срока службы прибор следует утилизировать отдельно от других отходов. Поэтому пользователь должен сдать отслуживший прибор в комплекте с основными компонентами в подходящий центр по отдельному сбору отходов электрического и электронного оборудования или сдать прибор дистрибьютеру в момент приобретения нового равнозначного прибора по принципу «один на один» либо «один на ноль» для приборов, большая сторона которых меньше 25 см. Подходящий отдельный сбор отходов с целью последующей переработки, обработки и утилизации прибора с соблюдением принципов охраны окружающей среды способствует предотвращению отрицательного воздействия на окружающую среду и на здоровье человека, а также повторному использованию материалов, из которых состоит прибор. Незаконная утилизация прибора пользователем приводит к применению административных наказаний, предусмотренных законодательным декретом №49 от 14 марта 2014 г.

ГАРАНТИЯ

Гарантия действительна в соответствии с действующим законодательством, начиная с момента покупки, и включает расходы на ремонт.

Длительность гарантийного периода составляет 1 или 2 года в зависимости класса покупателя (профессиональное или потребительское использование), на основании действующих стандартов.

Гарантия действует только при предоставлении гарантийного талона с печатью и подписью продавца, а также с указанием даты покупки. Действительной считается дата на товарном чеке/счёт-фактуре.

Гарантия распространяется на производственные дефекты устройства, возникшие из-за некачественных материалов или некачественного изготовления. Gamma Più s.r.l. обязуется произвести бесплатный ремонт или замену тех частей, которые в гарантийный период покажут, на её усмотрение, неэффективность по причине используемых в устройстве материалов или конструкции.

ВНИМАНИЕ! Гарантия теряет силу в том случае, если обнаруживается вскрытие прибора покупателем или ремонт неуполномоченным персоналом.

ГАРАНТИЕЙ НЕ ПОКРЫВАЮТСЯ:

- Ущерб, причиненный в результате неправильного использования, неправильного обращения или повреждений при транспортировке.
- Ущерб по причине несоблюдения инструкций по эксплуатации.
- Ущерб по причине использования оборудования с подключением к сети электропитания с неправильным напряжением в сети.
- Приборы, на которых установлены комплектующие других изготовителей.

- Дефекты, которые в незначительной степени влияют на ценность или возможность использования изделия.
- Компоненты, подвергаемые нормальному износу (головка, батарейки и т.п.).

ТЕХНИЧЕСКОЕ ОБСЛУЖИВАНИЕ

При необходимости ремонта смотрите сервисные центры в разделе "Centri assistenza tecnica (IT)", указанные в данном руководстве, чтобы обратиться в ближайший центр, указав модель прибора.

С обновлённым списком сервисных центров можно ознакомиться на сайте:
www.gammapiu.it

Професійний прилад

ПОЯСНЕННЯ СИМВОЛІВ



Наші продукти відповідають вимогам Директив, про що свідчить маркування CE.



Пристрій належить до класу III, коли захист від електричного удару залежить від того, що напруга не перевищує дуже низького напруги SELV (Safety Extra-Low Voltage). Цей пристрій живиться або акумулятором, або трансформатором SELV. Прилади класу III не повинні мати захисного заземлення.



Символ класу II, або Подвійна ізоляція, вказує на те, що виріб спроектовано таким чином, що він не потребуватиме під'єднання до заземлення. Ці вироби спроектовані таким чином, що поломка не призводить до контакту користувача з небезпечною напругою, оскільки обмотка виготовлена з ізолювального матеріалу.



Цей символ вказує на те, що виріб відповідає вимогам нових директив, запроваджених для захисту навколишнього середовища і, що після завершення життєвого циклу, він повинен бути утилізований належним чином. За інформацією щодо місць утилізації відходів звертайтеся до місцевих органів влади.



Цей символ, зазвичай, супроводжується описом, що вказує користувачеві на необхідність прочитати про важливі операції та інструкції.



Не використовуйте цей пристрій поблизу ванн, умивальників, мийок або інших ємностей з водою.

Всі малюнки та їх деталі показані на сторінці 3 цього посібника; У наступних інструкціях вказано посилання на деталь і номер малюнка, наприклад: **1** (мал. **A**).

ЗАГАЛЬНІ ЗАСТЕРЕЖЕННЯ СТОСОВНО БЕЗПЕКИ



Щоб уникнути збитків та небезпеки, пов'язаних із неналежним використанням, чітко дотримуйтеся інструкцій з експлуатації та зберігайте їх. Якщо цей виріб передаватиметься третім особам, слід передати також і посібник з інструкціями.



Якщо масло М (рис. 1) випадково проковтнули, не викликайте блювоту, пийте багато води та зверніться до лікаря. У разі потрапляння масла до очей, негайно вимийте проточною водою і зверніться до лікаря.

РОЗПАКОВКА ТА ПЕРЕВІРКА ВИРОБУ

Дістаньте виріб з упаковки і переконайтеся, що він цілий і не містить видимих слідів пошкоджень, що могли з'явитися під час транспортування.

За наявності сумнівів не користуйтеся пристроєм і зверніться до найближчого Центру технічного обслуговування (див. «Центри технічного обслуговування (УКР)», вказані у цьому посібнику).



УВАГА! НЕБЕЗПЕКА ДЛЯ ДІТЕЙ.

Елементи упаковки (пластикові пакети, спінений полістирол і т. п.) не можна залишати у межах досяжності дітей, оскільки вони є потенційними джерелами небезпеки.

ЗАСТЕРЕЖЕННЯ ЩОДО ЕЛЕКТРИЧНОЇ БЕЗПЕКИ

Використання електричних пристроїв передбачає дотримання певних фундаментальних правил.



ЗАСТЕРЕЖЕННЯ: Заборонено занурювати пристрій у воду або в інші рідини! Не торкайтеся пристрою, якщо він впав у будь-яку рідину.



Не використовуйте цей пристрій поблизу ванн, умивальників, мийок або інших ємностей з водою.

А саме:

- не тягніть за кабель живлення або пристрій, щоб витягнути вилку з розетки;
- не торкайтеся пристрою руками, мокрими або вологими ногами;
- не користуйтеся пристроєм босоніж;
- не підставляйте пристрій під атмосферні явища (дощ, сонце і т. п.);
- Коли пристрій експлуатується у ванних кімнатах, від'єднуйте його від живлення після використання, оскільки близькість води може становити загрозу навіть коли пристрій вимкнений.
- Забороняється експлуатувати пристрій мокрими руками!
- Не користуйтеся пристроєм, якщо кабель або інші частини пошкоджені. Якщо кабель живлення пошкоджений, він повинен бути замінений виробником, службою технічного обслуговування виробника або персоналом такої ж кваліфікації, щоб уникнути будь-яких ризиків.
- Додатковий захист забезпечується шляхом інтеграції в побутову електричну мережу пристрою захисту від струмів короткого замикання, що має номінальний робочий струм не більше 30 мА.
- За додатковою інформацією рекомендується звертатися до надійного електрика. Безпека цих електричних пристроїв відповідає визнаним технічним нормам і законодавству про безпеку електрообладнання.
- Не залишайте вилку безкорисно під'єднаною до штепсельної розетки; від'єднуйте вилку, коли пристрій не використовується.
- Розташовуйте виріб на рівних надійних поверхнях, подалі від джерел тепла.

ЗАГАЛЬНІ ЗАСТЕРЕЖЕННЯ ЩОДО ЕКСПЛУАТАЦІЇ

Технічні характеристики див. ззовні на упаковці і на вказівках, що наведені на таблиці, яка розташована на самому виробі.



ВИКОРИСТАННЯ : Машинка для стрижки волосся розроблена і створена для стрижки та коригування волосся та бороди людини.



НЕПРАВИЛЬНЕ ВИКОРИСТАННЯ: Використовуйте прилад тільки за прямим призначенням, не слід використовувати на перуках, шерсті тварин або будь-якому іншому матеріалі, що відрізняється від людського волосся. Виробник відхиляє будь-яку відповідальність, пов'язану з неналежним використанням пристрою.



Не обмотуйте кабель навколо пристрою, щоб уникнути пошкоджень кабелю та інших похідних ризиків.



Протягом використання прилад може перегрітися; тому це слід вважати нормою.

- Переконайтеся, що напруга мережі відповідає тій, що вказана на табличці технічних даних пристрою і на адаптері напруги.
- Приладом можуть користуватися діти від 3 років під наглядом.
- Цей пристрій може використовуватися дітьми старше восьми років, особами із зниженими фізичними, сенсорними і розумовими здатностями або особами із браком досвіду або знань лише за умови, що вони перебувають під наглядом та навчені користуватися приладом безпечним шляхом, а також усвідомлюють ризики, пов'язані з використанням.
- Діти не повинні гратися з приладом.
- Чистка і технічне обслуговування не повинні виконуватися дітьми без нагляду.
- Для забезпечення оптимального функціонування у повній безпеці у випадку падіння або сильних ударів зверніться до авторизованого сервісного центру для проведення перевірки.
- Шнур живлення за жодних обставин не повинен торкатися пристрою.
- Від'єднайте прилад з розетки після використання.
- Ніколи не вставляйте та не кидайте предмети в отвори приладу.



Цей пристрій призначений для використання в комерційних областях.

ОПИС ПРИЛАДУ ТА ЙОГО АКСЕСУАРІВ

Перевірте складові частини вашого приладу (мал. 1 - 3 - 4 - 5).

A	Ріжуча головка	E	Розпірні гребінці
B	Перемикач ON/OFF	F	Мастило
C	Кабель живлення	G	Щіточка
D	Важіль для регулювання висоти різання		

ВИКОРИСТАННЯ



УВАГА! Ніколи не користуйтеся приладом, якщо леза головки A (мал. 1) пошкоджені або якщо фіксатор леза працює неправильно.



Ніколи не використовуйте прилад на вологому волоссі або волосяному покриві.

УВІМКНЕННЯ ТА ВИМКНЕННЯ ПРИЛАДУ

Увімкнення

- Підключіть вилку до розетки.
- Переведіть перемикач у положення "1 - ON".



Клацання, часто шумне і нерегулярне, яке відчувається при увімкненні приладу, відбувається через запуск двигуна. Це не означає наявність проблем, так як і незначне нагрівання або помірні вібрації приладу.

Вимкнення

- Переведіть перемикач у положення "0 - OFF".
- Від'єднайте вилку кабеля живлення від мережевої розетки, не тягнучи за кабель або пристрій.

КОРИСНІ ПОРАДИ НА СТРИЖКУ

- Слід мити волосся як зазвичай, висушувати його і розчісувати у напрямку росту, розплутуючи можливі вузли.
- Після висушування не користуйтеся лаком, пінкою для волосся або гелем.
- Почніть з розпірної гребінця **Е** (мал. 1) більшого розміру і поступово зменшуйте розмір, поки не досягнете бажаного результату.
- Для найкращих результатів використовуйте прилад у зворотному напрямку до росту волосся.
- Якщо в регульованому гребінці накопичилося багато волосся, вийміть гребінець з приладу (див. розділ „Зняття регульованого гребінця“) і виконати очищення (видуйте та / або струсіть, випускаючи накопичені волосся).

ВИКОРИСТАННЯ ПРИЛАДУ



Вимкніть прилад перед тим, як змінити або встановити будь-які аксесуари.

Регулювання довжини різання

Довжину різання можна регулювати за допомогою відповідного важеля (мал.2).

Використання розпірного гребінця

Перевірте, чи пристрій вимкнений

Покладіть гребінець **Е** (мал. 1) на ріжучий край головки **А** (мал. 1) і натисніть на нього, поки не зачепиться за нижню частину головки, приклавши зусилля до ручки.

- Увімкнути прилад.
- Продовжуйте стрижку; для пропозицій проконсультуйте розділ «КОРИСНІ ПОРАДИ НА СТРИЖКУ».

Зняття розпірної гребінця

- Вимкнути прилад.
- Від'єднайте гребінець від основи леза і вийміть його з приладу.

Використання без розпірного гребінця



При використанні приладу без розпірного гребінця **Е (мал. 1), лезо головки **А** (мал. 1) буде різати дуже близько до шкіри голови.**



Ніколи не користуйтеся приладом, якщо леза головки **А (мал. 1) пошкоджені або якщо фіксатор леза працює неправильно.**

Використання приладу без розпірного гребінця **Е** (мал. 1), дозволяє стригти волосся дуже близько до шкіри або обвести контури потилиці та область навколо вух.

ДОГЛЯД



У разі несправності або пошкодження пристрою або його частини пристрій повинен бути проаналізований виробником або його агентом з обслуговування або іншим кваліфікованим фахівцем, щоб уникнути небезпеки. Користувач не повинен розбирати пристрій самостійно.

ЗАГАЛЬНА ЧИСТКА

Рекомендується проводити загальну чистку щодня або в будь-якому випадку після кожного використання.

Переконайтеся, що прилад вимкнений і відключений від електромережі.

- Щоб уникнути ризику ураження струмом, забороняється чистити пристрій водою та занурювати його у воду.
- Не використовуйте абразивні розчини або концентровані миючі засоби.
- Для чистки зовнішньої сторони використовуйте мокру або злегка зволожену ганчірку.
- В кінці операції переконайтеся, що всі частини, що піддавалися чистці, повністю сухі.

Видалення і очищення блоку ножів

- Вимкнути прилад.
- Видаліть щіткою **G** (мал. 1) залишки волосся на голові.
- Змажте голову спеціальним маслом (Мал. 5).
- Увімкніть прилад на короткий час, щоб забезпечити рівномірний розподіл масляної плівки.

Для ретельного очищення головки необхідно розібрати.

Догляд, заміна та регулювання головки



Компоненти голови можуть бути гострими. Звертати особливу увагу протягом всієї процедури.

- Викрутіть гвинти головки та зніміть фіксований гребінець та лезо (Мал. 4).
- Очистіть всі частини від залишків волосся.
- Зберіть знову, вставивши лезо в пластиковий носій.
- Накладіть гребінець і вставте два гвинти.
- Перш ніж затягнути гвинти, перевірте, чи рухоме лезо вирівняне по боці з фіксованим лезом (Мал. 5 – b/c) і вирівняти гребінець таким чином, щоб між переднім краєм гребінця і переднім краєм леза була відстань приблизно 0,5 мм (Мал. 5-a).
- Затягніть гвинти.
- Перевірте знову вирівнювання між двома лезами.
- Повторіть операцію, якщо вирівнювання не є оптимальним або безпечним.
- Перш ніж користуватися приладом, перевірте, чи працює він правильно.



Неправильне вирівнювання лез може спричинити травму. Зверніть увагу на правильне регулювання.

Змазування

Бажано змащувати групу лез щодня або в будь-якому випадку після кожного користування.

Для забезпечення різкості ріжучих лез важливо змастити ріжучу головку. Доцільно наносити дві / три краплі мастила **M** (мал. 1) безпосередньо на лезо через рівні проміжки (мал. 5).



Якщо після тривалого використання та, незважаючи на постійне очищення та змащування, продуктивність різання знижується, головку необхідно замінити.

Відсутність змащування приладу розглядається як "НЕДОТРИМАННЯ ПРАВИЛ ІНСТРУКЦІЇ З ВИКОРИСТАННЯ", тому гарантія автоматично анулюється.

УТИЛІЗАЦІЯ



Упаковка виробу складається із матеріалів, що можуть використовуватися повторно. Розділіть частини за їх типологією і утилізуйте їх відповідно до чинного законодавства щодо захисту навколишнього середовища.



ІНФОРМАЦІЯ ДЛЯ КОРИСТУВАЧІВ відповідно до Законодавчого указу № 49 від 14 березня 2014 року "Впровадження Директиви 2012/19/ЄС про відходи електричного та електронного обладнання (RAEE)"

Символ із перекресленим кошиком для коліс, показаний на обладнанні, вказує на те, що продукт в кінці терміну його служби повинен бути утилізований окремо від інших відходів. Таким чином, користувач повинен здати обладнання, що містить основні компоненти, в кінці його експлуатації у відповідні центри для роздільного збору електронних та електротехнічних відходів, або повернути його роздрібному продавцеві під час придбання нового еквівалентного обладнання, на основі один до одного, або 1 до нуля для обладнання з більш довгою стороною менше 25 см. Адекватне роздільне збирання для подальшого використання обладнання, що здається на утилізацію, обробку та сумісну екологічну утилізацію, допомагає уникнути можливого негативного впливу на довкілля та здоров'я і сприяє утилізації матеріалів, з яких складається обладнання. Несанкціонований викид товару користувачем тягне за собою застосування адміністративних санкцій відповідно до Законодавчого указу № 49. Законодавчий указ № 49 від 14 березня 2014 року.

ГАРАНТІЯ

Гарантія дійсна відповідно до чинного законодавства, починаючи з моменту покупки, і включає витрати на ремонт.

Тривалість гарантійного терміну становить 1 або 2 роки залежно від типу покупця (професіонала або приватного споживача), відповідно до норм, встановлених чинним законодавством.

Гарантія дійсна тільки за умови пред'явлення талона з печаткою та підписом продавця, а також із зазначенням дати покупки. Підтвердженням є дата, вказана на чеку/фактурі. Гарантія покриває якісні дефекти пристрою, що пов'язані з матеріалами або з виробництвом. Компанія Gamma Più S.r.l. зобов'язується полагодити або безкоштовно замінити ті деталі, які в межах гарантійного періоду виявилися на думку компанії непридатними до використання через дефекти матеріалу або виробництва.

УВАГА! У разі виявлення слідів прямого втручання в прилад покупцем або маніпуляцій з боку неавторизованого персоналу гарантія анулюється.

ГАРАНТІЯ НЕ ПОШИРЮЄТЬСЯ НА:

- Пошкодження в результаті неправильного використання, неправильного поводження або пошкодження при транспортуванні.
- Пошкодження внаслідок недотримання інструкцій з експлуатації.
- Пошкодження, викликані використанням пристрою за неправильної напруги в мережі.
- Пристрої, на які встановлені комплектувальні інших виробників.
- Дефекти, які несуттєво впливають на вартість або можливість використання продукту.
- Частини, що схильні до природного зносу. (головка, батареї, тощо).

ТЕХНІЧНА ДОПОМОГА

За можливим ремонтом звертайтеся до «Центрів технічного обслуговування (УКР)», що вказані у цьому посібнику, щоб зв'язатися з найближчим сервісним пунктом, повідомивши модель виробу.

Оновлений перелік сервісних центрів знаходиться на сайті:

www.gammapiu.it

Виробник залишає за собою право у будь-який момент і без завчасного попередження вносити модифікації і/або змінювати частини, якщо він це вважає доречним, для забезпеченні надійності, довговічності і високої технологічності своєї продукції.

ASSISTENZA TECNICA ITALIA (IT)

Per le riparazioni o l'acquisto dei ricambi rivolgersi al "SERVICE PROVIDER RETE NELLA RETE" con copertura di tutta la rete nazionale utilizzando una delle tre modalità:

- ▶ contattando il numero di telefono 0385.43863 int. 203
- ▶ scrivendo una mail all'indirizzo: gammapiu@retenellarete.it
- ▶ collegandosi al sito internet www.retenellarete.it

In alternativa è possibile contattare:

ELETTROTECNICA FIE

Via Poliziano, 9
20154 Milano (MI)
Tel. 02.3315069

ASSISTANCE TECHNIQUE (FR)

RC MAINTENANCE di Renaudat Christian

22 rue Margelène
26120 Montelieu (France)
Tel. 0033 972923705

SECHOIR SERVICE di Lemaitre Olivier

14 avenue du Général De Gaulle
92250 La Garenne-Colombes (France)
Tel. 0033 147863014

Designazione	HC	Significato	Tagliacapelli
Designation	HC	Explanation	Hair Clipper
Désignation	HC	Signification	Tondeuse à cheveux
Designación	HC	Significado	Cortapelo
Designação	HC	Significado	Máquina de cortar cabelo
Bezeichnung	HC	Bedeutung	Haarschneidegerät
Benaming	HC	Betekenis	Tondeuse
Oznakowanie	HC	Znaczenie	Urządzenie do strzyżenia włosów
Обозначение	HC	Значение	Машинка за подстригване
Oznaka	HC	Značenje	Aparat za šišanje kose
Označení	HC	Význam	Zastříhávač vlasů
Betegnelse	HC	Betydning	Hårklipper
Nimetus	HC	Tähendus	Juukselõikur
Nimike	HC	Selitys	Kotiparturi
Ονομασία	HC	Σημασία	Κουρευτική μηχανή
Rendeltetés	HC	Magyarázat	Hajvágó
Pielietojums	HC	Nozīme	Matu griešanas ierīce
Apibūdinimas	HC	Reikšmė	Plauky kirpimo mašinėlė
Denumire	HC	Semnificație	Aparat de tuns
Označenie	HC	Význam	Zastříhávač vlasov
Oznaka	HC	Pomen	Striznik za lase
Beteckning	HC	Betydelse	Hårtrimmer
Назначение	HC	Значение	Машинка для стрижки волос
Призначення	HC	Значення	Стайлер

Modello - Model - Modèle - Modelo - Modelo - Modell - Model - Model - Модел - Model - Model - Model - Model - Model - Model - Model - Modell - Model - Model - Модель - Модель	GPCRCS
Vibrazioni - Vibrations - Vibrations - Vibraciones - Vibrações - Vibrationen - Trillingen - Drgania - Вибрации - Vibracije - Vibrace - Vibrationer - Vibratsioonid - Tärinä - Δονήσεις - Rezgések - Vibrācijas - Vibravimas - Vibratiji - Vibrácie - Vibracije - Vibrationer - Вибрации - Вібрації	< 2,5 m/s ²
Livello pressione sonora - Sound pressure level - Niveau de pression sonore - Nivel de presión sonora - Nivel de pressão sonora - Schalldruckpegel - Geluidsdrukniveau - Poziom ciśnienia akustycznego - Ниво на звуково налягане - Razina zvučnog tlaka - Úroveň akustického tlaku - Lydtrykkniveau - Heliröhdutase - Äänenpainetaso - Στάθμη ηχητικής πίεσης - Hangnyomás szint - Skaņas spiediena līmenis - Garso slėgio lygis - Nivel presiune sonoră - Úroveň akustického tlaku - Raven zvočnega tlaka - Ljudtrycksnivå - Уровень звукового давления - Рівень звукового тиску	< 70 dB (A)

**GARANZIA - WARRANTY - GARANTIE - GARANTÍA - GARANTIA -
GARANTIE - GARANTIE - GWARANCJA - ГАРАНЦИЯ - JAMSTVO -
ZÁRUKA - GARANTI - GARANTII - TAKUU - ΕΓΓΥΗΣΗ - GARANCIA -
GARANTIJA - GARANTIJA - GARANȚIE - ZÁRUKA - GARANCIJA -
GARANTI - ГАРАНТИЯ - ГАРАНТИЯ**

Modello - Model - Modèle - Modelo - Modelo - Modell - Model - Model - Model - Model - Model - Model - Model - Model - Model - Model - Modell - Modell - Модель - Модель

N° di serie - Serial No. - N° de série - N.º de serie - N.º de série - Seriennummer - Serienr. - Nr seryjny - Серийн номер - Serijski broj - Sériové číslo - Seriennummer - Seerianumber - Sarjanro - Αριθμός σειράς - Gyári szám - Séríjas Nr. - Serijos Nr. - Nr. de serie - Sériové číslo - Št. serije - Seriennummer - Серийный номер - Серийный номер

Data di acquisto - Date of purchase - Date d'achat - Fecha de compra - Data de compra - Ankaufsdatum - Aankoopdatum - Data zakupu - Дата на закупуване - Datum kupnje - Datum zakoupení - Købsdato - Ostmise kuupäev - Ostopäivä - Ημερομηνία αγοράς - A vásárlás dátum - Iegādes datums - Pirkimo data - Data achiziționării - Dátum zakúpenia - Datum nakupa - Inköpsdatum - Дата покупки - Дата покупки



Timbro del rivenditore - Dealer stamp - Cachet du revendeur - Sello del vendedor - Carimbo do revendedor - Stempel des Wiederverkäufers - Stempel van de verkoper - Pieczęć sprzedawcy - Печат на дистрибутора - Pečat trgovca - Razitko prodajce - Sælgers stempel - Edasimüüja tempel - Jälleenmyyjän leima - Σφραγίδα του μεταπωλητή - A kereskedő pecsétje - Pärdevēja zīmogs - Pardavėjo antspaudas - Ştampila agentului de vânzare - Pečiatka predajcu - Žig prodajalca - Återförsäljarens stämpel - Печать продавца - Печатка продавця



Fa fede la data riportata sullo scontrino/fattura.

Proof is the date shown on the receipt/invoice.

La date reportée sur le ticket de caisse/facture faisant foi.

Da fe la fecha indicada en el comprobante/factura.

É válida a data referida na nota/fatura.

Maßgeblich ist das auf der Quittung/Rechnung angegebene Datum.

De datum op de kassabon/factuur is de geldige datum.

Ważność ma data wskazana na paragonie/fakturze.

За вярна се смята датата, посочена въ-рху касовия бон/фактурата.

Dokaz mora biti datum koji se navodi na računu/fakturi.

Rohdodujici je datum uvedený na svrzence/faktule.

Datoen er den der er angivet på kvitteringen/fakturaen.

Garanti kehtib alates kuupäevast, mis on tšekil/kviitungil näidatud.

Ostopäiväksi katsotaan kuitissa/laskussa näkyvä päivämäärä.

Ισχύει η ημερομηνία που αναγράφεται στην απόδειξη/τιμολόγιο.

A vásárlás időpontját a blokkon/számlán feltüntetett dátum bizonyítja.

Derigs ir datums uz precēs čeka/faktūrējinā.

Užtenka pirkimo čekyje/sąskaitoje faktūroje nurodytos datos.

Data valabilá este cea indicată pe bonul fiscal/factură.

Datum predaja sa stanoví na základě potvrdenky/faktury.

Velja datum, naveden na računu/fakturi.

Det datum som anges på kvittot/fakturan är beviset.

Действительной считается дата на товарном чеке/счёт-фактуре.

Підтвердженням є дата, вказана на чеку/фактурі.

Χρυσή

Gamma+

ITALIA

MADE IN EXTRA CE

Gamma Più s.r.l.

Via Caduti del Lavoro, 22

25046 Cazzago S. Martino (BS) Italia

Tel. +39.030.77.50.207 - 77.50.077

Fax +39.030.72.54.999 - 77.50.206

info@gammapiu.it - www.gammapiu.it

